

TARMO

**FI PUUTARHAJAJA OMISTAJAN OPAS
SV TRÄDGÅRDSBOD ÄGARHANDBOK
EN GARDEN SHED OWNER'S MANUAL
ET AIAKUUR KASUTUSJUHEND
LV DĀRZA ŠKŪNIS LIETOTĀJA ROKASGRĀMATA
LT SODO PAŠIŪRĖ NAUDOTOJO VADOVAS
RU САДОВЫЙ ДОМИК РУКОВОДСТВО ПОЛЬЗОВАТЕЛЯ**

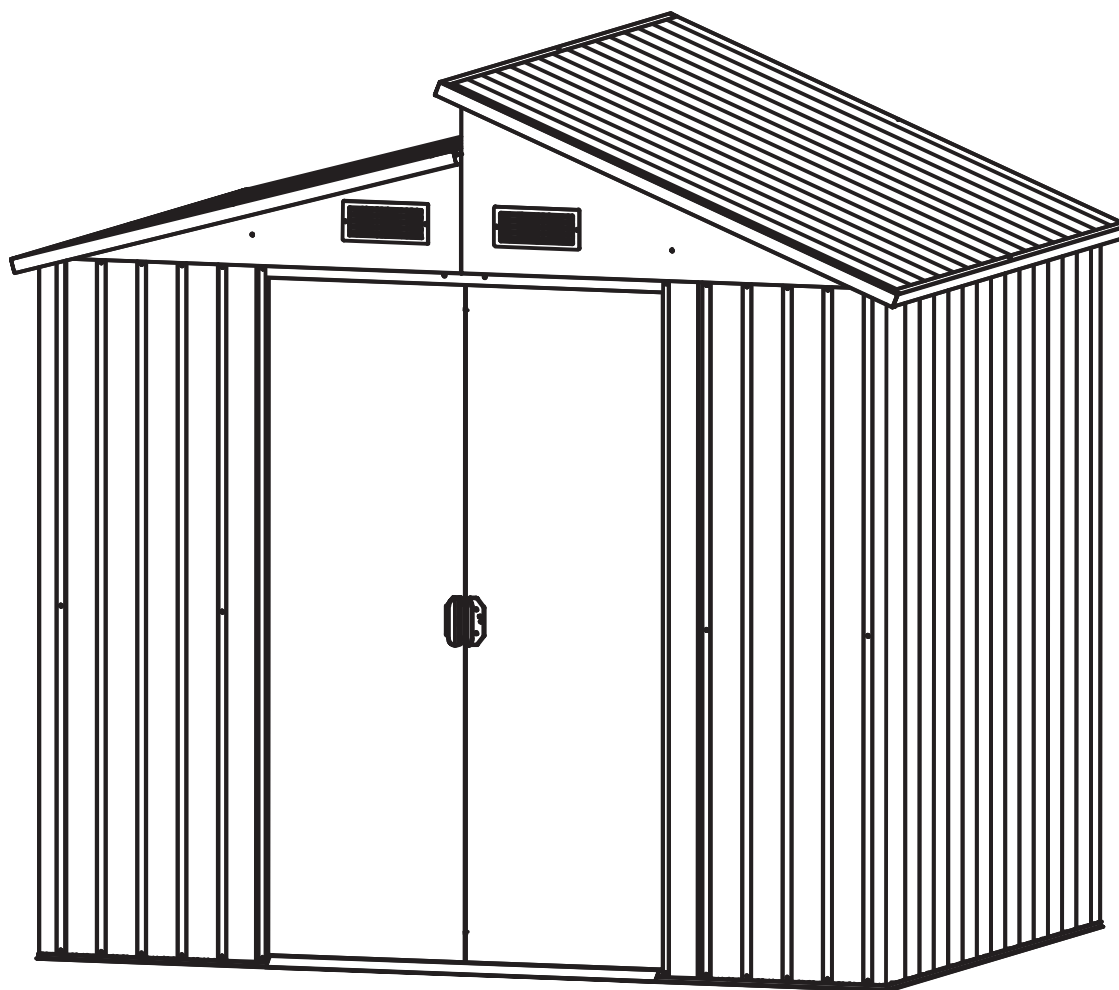

FI ENNEN ALOITTAMISTA

Käyttöopas

Ennen kokoamista on tärkeää ottaa yhteyttä paikalliseen viranomaiseen ja selvittää, tarvitseeko puutarhavajaa varten hankkia rakennuslupa. Lue tämä opas huolellisesti. Oppaassa on tärkeää tietoa ja hyödyllisiä vinkkejä, jotka helpottavat vajan kokoamista ja tekevät siitä mukavampaa.

Kokoamisohjeet

Tämä opas sisältää kaikki vajan kokoamiseen tarvitsemasi tiedot. Lue kaikki ohjeet huolellisesti ennen kokoamisen aloittamista. Noudata ohjeita oppaaseen merkityssä järjestyksessä kokoamisen aikana. Huomaa, että vajan kokoamiseen kuuluu kahdelta ihmiseltä noin yksi päivä.

Osat

Varmista, että sinulla on kaikki vajan kokoamiseen tarvittavat osat.

Käy pakkauksen sisältö läpi osaluettelon avulla.

Tutustu tarvittaviin osiin ja kiinnitystarvikkeisiin ennen kokoamista. Pakkaus sisältää kaikki osat ja kiinnitystarvikkeet. Mukana on myös ylimääräisiä kiinnitystarvikkeita.

SV INNAN DU BÖRJAR

Ägarhandbok

Innan monteringen är det viktigt att du kontaktar en lokal myndighet för att kontrollera om du behöver bygglov för din trädgårdsbod. Läs igenom handboken noggrant. Den innehåller viktig information och användbara tips som kan underlätta byggprocessen och göra den trevligare.

Monteringsinstruktioner

Den här handboken innehåller all information som behövs för att montera boden. Läs igenom alla instruktioner noga innan du börjar. Följ stegen i rätt ordning under monteringen. Tänk på att det tar två personer en hel dag att sätta ihop boden.

Delar

Se till att du har alla delar som krävs för monteringen.

Gå igenom innehållet i kartongen utifrån listan med delar.

Bekanta dig med delarna och fästnanordningar innan du börjar med monteringen. Kartongen innehåller alla delar och fästnanordningar. Lägg märke till att det även medföljer extra fästnanordningar.

BEFORE YOU START

Owner's Manual

Prior to installation, it is important that you contact your local government authority to determine if building approval is required. Study and understand this owner's manual. Important information and helpful tips will make your construction easier and more enjoyable.

Assembly instructions

Instructions are supplied in this manual and contain all appropriate information for your building model. Review all instructions before you begin. During assembly, follow the step sequence carefully for correct results. Please be aware: this unit takes two people about one full day to complete.

Parts

Check to be sure that you have all the necessary parts for the building. Separate contents of the carton by the part number while reviewing parts list. Familiarize yourself with the hardware and fasteners for easier use during construction. These are packaged within the carton. Note that extra fasteners have been supplied for your convenience.

ET ENNE ALUSTAMIST

Kasutusjuhend

Enne kuuri paigaldamist tuleb kindlasti kontakteeruda kohalike võimuorganitega, kas selle püstitamiseks on vaja ehitusluba. Lugege käesolev kasutusjuhend hoolikalt läbi. Tähtis info ja kasulikud nõuanded teevad toote kokkupaneku kergemaks ja mõnusamaks.

Koostejuhised

Käesolevast juhendist leiate toote kokkupanekuks vajalikud juhised ja info. Enne alustamist lugege kõik juhised hoolikalt läbi. Parima tulemuse saavutamiseks järgige kokkupaneku ajal juhistes toodud järjekorda. Arvestage, et käesoleva toote kokkupanekuks kuulub kahel inimesel terve päev.

Osad

Veenduge, et teil on olemas kõik kokkupanekuks vajalikud osad.

Vaadake pakendi sisu üle osade loetelu abil.

Kokkupaneku hõlbustamiseks tutvuge eelnevalt vajalike osade ja kinnitustarvikutega. Need sisalduvad pakendis. Pakendis on rohkem kinnitustarvikuid kui vaja.

LV PIRMS SĀKT DARBU

Lietotāja rokasgrāmata

Pirms montāžas ir svarīgi sazināties ar vietējām varasiestādēm, lai noskaidrotu, vai ir nepieciešama būvatļauja. Aicinām izlasīt un saprast šo rokasgrāmatu. Svarīga informācija un noderīgi padomi atvieglos montāžu un padarīs darba procesu patīkamāku.

Montāžas norādījumi

Šajā rokasgrāmatā ietvertie norādījumi satur visu svarīgāko informāciju, kas saistīta ar jūsu iegādātā modeļa montāžu. Pirms sākt darbu, pārlasiet visus norādījumus. Lai sasniegtu pareizo rezultātu, montāžas laikā uzmanīgi ievērojiet norādīto darba soli secību. Lūdzu, iegaumējiet, ka šis ēkas celtniecība divām personām aizņem vienu pilnu dienu.

Detāļas

Pārlicinieties, ka jums ir visas celtniecībai nepieciešamās detaļas.

Vadoties pēc detaļu saraksta, sašķirojiet kartona kastēs saturu pēc detaļu numuriem.

Lai atvieglotu darbu montāžas laikā, iepazīstieties ar kalumiem un stiprinājumiem. Tie ir iepakoti kartona kastē. Ievērojiet, ka jūsu ērtībām komplektā ir iekļauti papildu stiprinājumi.

LT PRIEŠ PRADEDANT

Naudotojo vadovas

Prieš montuojant būtina kreiptis į vietines valdžios institucijas ir išsiaiškinti, ar reikalingas statybų leidimas. Perskaitykite ir supraskite šį vadovą. Svarbi informacija ir naudingi patarimai padės lengviau ir be rūpesčių surinkti pastatą.

Surinkimo instrukcija

Šiame vadove pateikiamoje instrukcijoje yra visa reikiama informacija apie jūsų pastato modelį. Prieš pradėdami perskaitykite visą instrukciją. Surinkdami kruopščiai laikykitės veiksmų sekos, kad gautumėte reikiamą rezultatą. Atkreipkite dėmesį, kad dviem žmonėms surinkti šį pastatą trunka maždaug vieną dieną.

Dalys

Išitinkite, kad turite visas reikiamas pastato dalis.

Peržiūrėdami dalių sąrašą suskirstykite dėžės turinį pagal dalių numerius.

Susipažinkite su įranga ir tvirtinimais, kad montuojant būtų lengviau juos naudoti. Šios dalys supakuotos dėžėje. Atkreipkite dėmesį, kad patogumo sumetimais pateikiami papildomi tvirtinimai.

RU ПРЕЖДЕ ЧЕМ НАЧАТЬ

Руководство пользователя

Прежде чем приступить к установке, следует осведомиться у местных властей о необходимости получения разрешения на строительство. Ознакомьтесь с руководством и убедитесь, что вы всё понимаете. Здесь содержится важная информация и полезные советы, которые значительно облегчат вам сборку.

Руководство по сборке

К данному руководству прилагаются подробные инструкции по сборке вашей модели. Ознакомьтесь с инструкциями перед началом сборки. Во время сборки внимательно следуйте пошаговой инструкции для достижения правильного результата. Имейте в виду, что на сборку изделия у двоих человек уходит целый день.

Детали

Убедитесь, что в комплекте наличествуют все необходимые для сборки детали.

Разберите содержимое упаковки по номерам деталей, сверяясь со списком.

Ознакомьтесь с фурнитурой и крепёжными деталями, чтобы облегчить себе процесс сборки. Они входят в комплект. Для вашего удобства в комплект включены запасные крепёжные детали.

TARVITTAVAT TYÖKALUT / VERKTYG SOM BEHÖVS / TOOLS MAY REQUIRED / VAJALIKUD TÖÖRIIS- TAD / NEPIECIEŠAMIE INSTRUMENTI / REIKALINGI ĮRANKIAI / ТРЕБУЕМЫЕ ИНСТРУМЕНТЫ

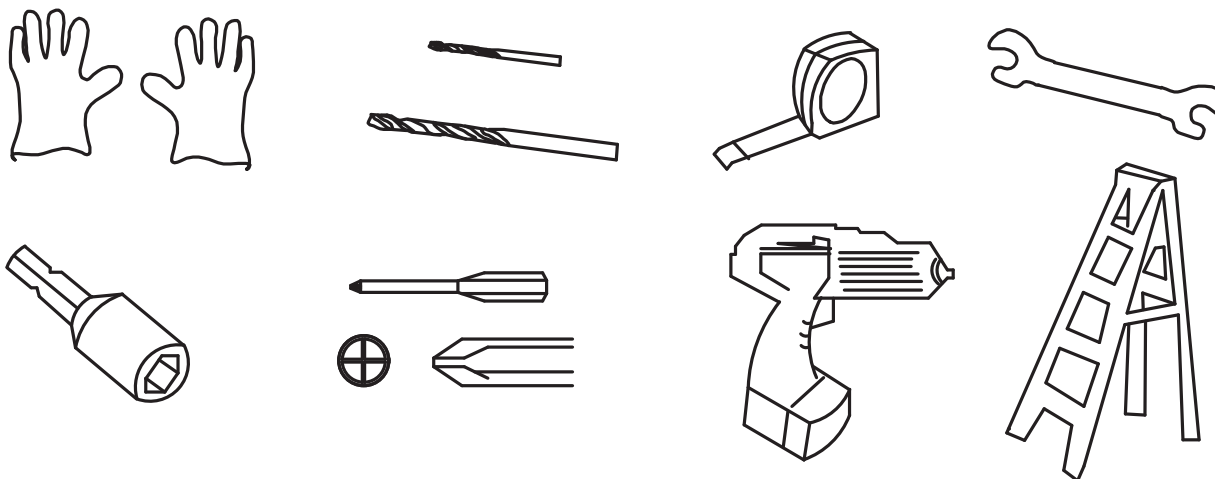

**Käytä kestäviä työkasineitä, kun käsittelet levyjä ja paneeleja.
Använd kraftiga arbetshandskar när du hanterar plåtar och paneler.
Use heavy duty gloves when handling steel sheets and flashing.
Plaadide, paneelide ja liistude käsitlemisel kasutage tugevaid töökindaid.
Strādājot ar tērauda plāksnēm un paneļiem, valkājiet izturīgus darba cimdus.
Dirbdami su plieno lakštais ir plokštėmis, naudokite storas pirštines**

При работе со стальными листами и панелями следует использовать прочные рабочие перчатки

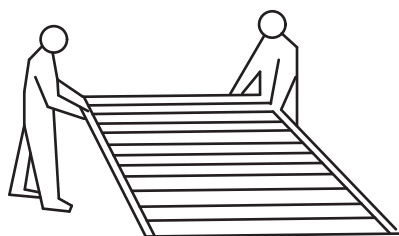

FI SUUNNITTELU

Säätila:

Kokoa vaja poutaisena ja tuulettomana päivänä.
ÄLÄ kokoa vajaa tuulisella säällä, sillä tuuli voi vahingoittaa paneeleja tai aiheuttaa loukkaantumisia. Vältä märkää tai mutaista maata.

Yhteistyö:

Vajan kokoamiseen tarvitaan vähintään kaksi henkilöä. Yksi henkilö voi asettaa osia ja paneeleja paikoilleen ja toinen vastaa kiinnitystarvikkeiden ja työkalujen käytöstä.

Kahdelta henkilöltä kuluu vajan kokoamiseen kokonainen päivä.

SV PLANERA

Ha koll på vädret:

Välj en torr dag med lite vind för monteringen.
Försök INTE montera ihop din bod under blåsiga förhållanden då det kan finnas risk för att panelerna eller personer skadas. Undvik våt eller lerig mark.

Lagarbete:

Två eller fler personer bör montera ihop boden. En person kan placera delarna eller panelerna medan den andra tar hand om fästordningarna och verktygen.

Två personer behöver en hel dag för att slutföra monteringen.

EN PLAN AHEAD

Watch the weather:

Please be sure the day you select for installation is dry and calm.

DO NOT attempt to assemble your shed in windy weather because of risk of damage to panels, or personal injury. Be careful of wet or muddy ground.

Teamwork:

Whenever possible, two or more people should work together to assemble the building. One person can position parts or panels while the other is able to handle the fasteners and the tools.

It requires two people a full day to complete installation

ET PLANEERIMINE

Tutvuge ilmateatega:

Valige kuuri kokkupanekuks kuiv ja tuulevaid ilm.
ÄRGE pange toodet kokku tuulise ilmaga, sest see võib põhjustada vigastusi nii paneelidele kui inimestele. Vältige märga ja mudast pinnast.

Meeskonnatöö:

Ehitist tuleb kokku panna vähemalt kahekesi. Üks inimene paigaldab osi või paneele ja teine käsitleb kinnitustarvikuid ja tööriistu.

Kahel inimesel kulub kuuri kokkupanekuks terve päev.

LV DARBU PLĀNOŠANA

Sekojet laikpāstākļiem:

Montāžai izvēlieties sausus un mierīgus laikpāstākļus.
NEMĒĢINIET samontēt šķūni vējainos laikpāstākļos, jo pastāv paneļu bojājumu un personu savainošanās risks. Izvairieties staigāt pa mitru vai dubļainu virsmu.

Komandas darbs:

Celtniecības procesā jāpiedalās divām vai vairākām personām. Kamēr viena persona novieto detaļas vai

paneļus pareizajā pozīcijā, otra persona rīkojas ar stiprinājumiem un instrumentiem.

Montāža divām personām aizņem vienu pilnu dienu

LT PLANUOKITE Į PRIEKĮ

Stebėkite orą:

darbui pasirinkite sausą ir nevėjuoatą dieną.
NEBANDYKITE surinkti pašiūrės vėjuoatu oru, nes galite sugadinti skydus arba susižeisti. Stebėkite, ar žemė nėra drėgna ar klampį.

Komandinis darbas:

surinkti pastatą turėtų du ar daugiau asmenų. Vienas asmuo gali laikyti dalis ar skydus, o kitas dirbti su tvirtinimais ir įrankiais.

Pastatui surinkti reikia dviejų žmonių ir visos dienos.

RU ПЛАНИРУЙТЕ ЗАРАНЕЕ

Следите за погодой:

Выберите для сборки ясный и безветренный день.
НЕ ПЫТАЙТЕСЬ собрать садовый домик при сильном ветре — это чревато повреждением панелей и травмами. Соблюдайте осторожность при работе на влажной или глинистой земле.

Работа в команде:

Сборкой должны заниматься как минимум два человека. Один из сборщиков может устанавливать на место детали и панели, а другой — использовать инструменты и крепёжные детали.

Для завершения сборки вдвоём требуется целый день.

FI SUUNNITTELU

Sijainnin valinta

- Jos mahdollista, älä rakenna vajaa puiden oksien alle. Putoavien lehtien takia vaja on siivottava säännöllisesti, ja katkeavat oksat voivat aiheuttaa vaaratilanteita.
- Lähellä sijaitsevat pienet puut, pensaas ja aidat voivat olla hyödyllisiä, sillä ne suojaavat vajaa tuulelta.

Sijainnin valmistelu

Vajan sijoituspaikka on valmisteltava siten, että vajan koko alusta on tasainen. Sijoituspaikka on tarkastettava vatupassilla ennen rakentamisen aloittamista. Perustana voidaan käyttää käsiteltyä puuta tai betonia, joka estää myös kosteuden pääsyn vajan rakenteisiin. Vajaa ei ole tarkoitettu rakennettavaksi suoraan nurmikolle.

Jos teet betoniperustan, muista tehdä siitä kalteva reunoja kohti, jotta vesi valuu pois. Betonin tai sementin on annettava kuivua ennen vajan rakentamista sen päälle.

Alustan voi tehdä myös tiilistä, harkoista tai betoni-/kivilaatoista.

Tiilet tai harkot muurataan kiinteään ja tasaiseen betoniperustaan ja vajan runko ruuvataan kiinni alustaan.

TÄRKEÄT TIEDOT

Älä rakenna vajaa yksin. Rakentaminen ja asennus on helpompaa, kun toinen henkilö pitää osia paikallaan, ojentaa työkaluja jne. Lisäksi joihinkin kokoomisvaiheisiin tarvitaan kaksi henkilöä, jotta rakenteet saadaan nostettua paikoilleen. Rakentaminen ei ole erityisen raskasta, joten siihen kykenevät useimmat peruskuntoiset ihmiset.

Varaa kokoamiseen riittävästi aikaa. Kiirehtiminen johtaa virheisiin, jolloin saatat joutua purkamaan jo kokoomiasi osia. Jos et ole koskaan aiemmin rakentanut vajaa, rakentamiseen voi mennä kokonainen päivä.

Pidä tarvittavat työkalut lähettyvillä.

Käytä oppaassa mainittuja suojavarusteita.

Varmista ennen kokoamisen aloittamista, että pakkaus sisältää kaikki osat. Aseta osat kankaan tai muovin päälle, jotta vältät pintojen mahdollisen naarmuuntumisen.

Kiristä kaikki mutterit huolellisesti ja varmista, ettei jätä yhtään mutteria kiinnittämättä. Tarkista, että runko on suorakulmainen, ja varmista vatupassin avulla, että vaja on pystysuorassa.

SV PLANERA

Välja plats

- Om möjligt, undvik träd med grenar som sträcker sig över byggnaden. Löv gör att boden måste rengöras regelbundet och avbrutna grenar är en risk.
- Små träd, buskar eller staket i närheten kan vara bra då de fungerar som vindskydd.

Förberedelse av platsen

Platsen måste förberedas så att hela bodens grund står plant. Detta måste kontrolleras med ett vattenpass innan byggandet påbörjas.

Det går att bygga ett fundament av behandlat trä eller betong, så att det inte kommer in någon fukt i boden. Boden är inte utformad för att byggas direkt på gräsmattan.

Om du använder ett betongfundament är det viktigt att det sluttar mot kanterna, för att förhindra att vatten tränger in. Betong eller cement bör få tid att torka innan du bygger boden ovanpå basen.

Det går även att bygga basen av tegelsten, block eller betong-/stenplattor. Tegelstenarna eller blocken bör cementeras på ett fast och plant betongfundament och bodens ram skruvas fast på basen.

VIKTIG INFORMATION

Hitta någon som kan hjälpa dig. Monteringen är mycket enklare när någon håller delarna, ger verktygen osv. Vissa steg kräver även att två personer lyfter strukturerna tillsammans. Det är inte särskilt tungt arbete, så de flesta kan utföra det.

Ta god tid på dig. Om man skyndar sig blir det ofta fel och man får göra om felaktiga monteringar. Om du aldrig har byggt en bod innan kan det ta en hel dag att slutföra monteringen.

Ha rätta verktyg till hands.

Använd skyddsutrustning som rekommenderas i handboken.

Kontrollera att alla delar finns med innan du börjar bygga. Lägg delarna på tyg eller plast för att undvika att ytorna blir repiga.

Dra åt alla muttrar noga och se till att du inte missar någon. Kontrollera att ramen är rektangulär och använd ett vattenpass för att kontrollera att boden är lodrät.

PLAN AHEAD

Site Selection

- Avoid overhanging trees as much as possible as leaves will make regular cleaning necessary and broken branches are a potential hazard.
- Small trees, bushes or fences nearby can be helpful acting as a wind break.

Site Preparation

The site must be prepared so that the base of the shed is level all round and checking with a spirit level is required.

The base can be constructed by treated timber or concrete in order to stop the moisture getting into the shed. The shed is not designed to be built onto lawn directly. Also the ground will get muddy during rainy days.

If a concrete pad is made, it is important that this slopes towards the edges to prevent water ingress. Time must be allowed for any concrete or cement to dry before building the shed on top. Bases can also be constructed from bricks, blocks, or mounted on a concrete pad. The bricks or blocks should be cemented onto firm and level concrete footings and the greenhouse frame drilled and screwed to the base.

IMPORTANT NOTES:

• Find someone to help you: it is much easier with someone to hold parts pass tools etc. Also some steps require two people to lift structures together. This is not very heavy work so would suit most able-bodied people.

• Allow plenty of time: rushing often causes errors and the re-doing of incorrect assemblies. If you have never built a shed before, it can take most of a day to carefully complete the construction.

• Have the right tools to hand.

• Safety clothing as recommended in the 'Tools' section.

• Ideally lay out the parts and check that all are present before commencing construction. Lay on cloths or plastic sheets if there is any risk of scratching the parts.

• Tighten all nuts carefully being sure not to miss any. Check the frame is square and using a spirit level to check that it is upright.

ET PLANEERIMINE

Asukoha valimine

- Väitige puuksi kuuri kohal, sest lehtede tõttu tuleb kuuri regulaarselt puhastada ja murduvad oksad on potentsiaalseks ohuks.
- Lähedal paiknevad väikesed puud, põõsad ja tarad on kasulikud tuulevarjud.

Asukoha ettevalmistamine

Enne paigaldamist tuleb asukoht ette valmistada, et pind kuuri all oleks tasane. Pind tuleb vesiloodiga üle kontrollida.

Niiskuse sissetungi vältimiseks võib kuurile ehitada vundamendi töödeldud puidust või betoonist. Käesolev kuur ei ole mõeldud paigaldamiseks otse murule.

Betoonvundamendi puhul on tähtis, et vee välja valgumiseks oleks see servade poole kaldu. Betoonil või tsemendil tuleb lasta enne sellele kuuri paigaldamist kuivada.

Vundamendi võib ehitada ka tellistest, plokkidest või betooni-/kiviplaatidest.

Tellised või plokid tuleb müürida kindlale ja tasasele pinnale ning kuuri alusraam tuleb kinnitada alusele kruvide abil.

TÄHTSAD MÄRKUSED

Kutsuge endale keegi appi – kuuri kokkupanek on palju lihtsam, kui keegi hoiab kinni osi, ulatab tööriistu jne. Samuti tuleb mitmel puhul konstruktsioone tõsta kahekesi koos. Kokkupanek ei ole väga raske töö ja enamus normaalse tervisega inimesi saab sellega hakkama.

Varuge kokkupanekuks piisavalt aega – kiirustamine põhjustab vigu ning valesti kokkupandud osade uuesti lahtivõtmist. Kui te pole kunagi varem kuuri ehitanud, võib teil kuuri kokkupanekuks kuluda terve päev.

Hoidke vajalikud tööriistad enda läheduses.

Kandke kuuri kokkupanekul kasutusjuhendis soovitatud kaitseriietust.

Enne kuuri kokkupaneku alustamist veenduge, et kõik osad on olemas. Laotage osad kangale või kilele, et vältida pinna võimalikku kriimustumist.

Pingutage hoolikalt kõiki mutreid ja veenduge, et ükski vahele ei jääks. Veenduge, et alusraam moodustaks täiusliku ristküliku ning kontrollige vertikaalseid osi vesiloodiga.

LV DARBU PLĀNOŠANA

Vietas izvēle

- Izvairieties šķūni celt zem lieliem kokiem, jo to lapu dēļ būs nepieciešama regulāra tīrīšana, kā arī papildu risku rada lūstoši zari.

- Mazāki koki, krūmi vai žogs var būt noderīgi, palīdzot aizturēt vēju.

Vietas sagatavošana

Vieta jāsagatavo tā, lai viss šķūņa pamats atrastos uz līdzsvarotās virsmas. To nepieciešams pārbaudīt ar līmeņrādi.

Pamatus var izveidot no apstrādātiem kokmateriāliem vai betona, lai tādējādi novērstu mitruma iekļūšanu šķūnī. Šķūnī nav paredzēts uzcelt tieši zālienā.

Ja tiek veidoti betona pamati, svarīgi, lai tie būtu ar nelielu slīpumu stūru virzienā, šādi novēršot ūdens iekļūšanu šķūnī. Betonam vai cementam pirms šķūņa celšanas ir jādod laiks izžūt.

Pamatus var izveidot arī no ķieģeļiem, blokiem vai akmens/betona plātnēm.

Ķieģeļus, blokus vai plātnes nepieciešams sacementēt kopā, izveidojot stingru un līdzenu virsmu; šķūņa rāmis pēc caurumu izurbšanas jāpieskrūvē pie pamatiem.

SVARĪGI NORĀDĪJUMI:

Pieaiciniet palīgu: montāža ir daudz vienkāršāka, ja kāds pietur detaļas, padod instrumentus utt. Tāpat divas personas nepieciešamas dažu konstrukciju pacelšanai. Darbs nav grūts, tādēļ to var paveikt vairums cilvēku ar vidēju ķermeņa uzbūvi.

Veltiet pietiekami daudz laika: steigā bieži rodas kļūdas un ir nepieciešams pārmontēt, lai novērstu neprecizitātes. Ja jums nav pieredzes šķūņa celtniecībā, tās rūpīgi jāpabeigšanai var būt nepieciešama pilna diena.

Turiet pie rokas pareizos instrumentus.

Valkājiet aizsargapģērbus, kāds norādīts nodaļā "Nepieciešamie instrumenti".

Pirms sākt celtniecību, izņemiet visas detaļas no iepakojuma un pārbaudiet, vai tās ir pilnā komplektācijā. Ja pastāv risks, ka detaļas var saskrāpēt pamatni, izklājiet tās uz auduma vai plēves.

Cieši pievelciet visus uzgriežņus un pārliecinieties, ka neviens uzgrieznis netrukst. Pārliecinieties, ka rāmis ir taisnstūra, un tā stāvoklā pārbaudei lietojiet līmeņrādi.

LT PLANUOKITE Į PRIEKŲ

Vietos pasirinkimas

- Kiek įmanoma, nestatykite pastato po medžių šakomis, nes reikės nuolat valyti lapus, o nulūžę šakos kelia pavojų.
- Nedideli medžiai, krūmai ar tvoros netoliese gali būti naudingos ir tarnauti kaip užuovėja.

Vietos paruošimas

Reikia paruošti vietą, kad visas pašiūrės pamatas būtų horizontalus. Patikrinkite spiritiniu gulsčiu.

Pamatą galima sukonstruoti iš apdorotos medienos ar betono, kad ji pašiūrę nepatektų drėgmė. Pašiūrė neskirta statyti tiesiai ant vejos.

Jei statomas betoninis pamatas, svarbu, kad jis būtų su nuolydžiu į pakraščius, kad nepatektų vanduo. Prieš statant pašiūrę reikia leisti betonui arba cementui išdžiūti.

Pamatą taip pat galima statyti iš plytų, blokų arba akmenų / betono plokščių.

Plytas, blokus ar plokštes reikia sucementuoti ant tvirto ir horizontalaus betoninio pagrindo, o pastato rėmą, išgręžus skyles, varžtais priveržti prie pamato.

SVARBIOS PASTABOS

Susiraskite pagalbininką: surinkti daug svarbiau, jei kas nors laiko dalis, paduoda įrankius ir t. t. Be to, atliekant kai kuriuos veiksmus du žmonės turi kartu kelti struktūras. Tai nėra labai sunkus darbas, todėl jį atlikti gali daugelis sveikų žmonių.

Pasirūpinkite, kad turėtumėte pakankamai laiko: skubant dažni padaroma klaidų ir tenka iš naujo surinkti netinkamai surinktas dalis. Jei niekuomet anksčiau nestatėte pašiūrės, kruopščiai surinkti šią konstrukciją gali užtrukti visą dieną.

Būkite paruošę tinkamus įrankius.

Dėvėkite apsauginę aprangą, kaip rekomenduojama skyriuje „Reikalingi įrankiai“.

Prieš pradėdami surinkti išdėliokite dalis ir patikrinkite, ar yra visos dalys. Išdėliokite dalis ant audeklo ar plastiko plėvelės, jei kyla pavojus, kad dalys gali subraižyti pagrindą.

Kruopščiai priveržkite visus varžtus, nė vieno nepraleiskite. Patikrinkite, ar rėmas stačiakampis, gulsčiu patikrinkite, ar jis vertikalus.

RU ПЛАНИРУЙТЕ ЗАРАНЕЕ

Выбор места

- По возможности держитесь подальше от деревьев, так как вам придётся постоянно убирать листья с крыши (также есть риск падения веток).
- Небольшие деревья, кустарники или изгороди могут быть полезны в качестве защиты от ветра.

Подготовка места

Место установки следует подготовить — всё основание садового домика должно стоять на ровной поверхности. Для проверки следует пользоваться спиртовым уровнем. Можно соорудить фундамент из обработанной древесины или бетона, чтобы влага не попадала внутрь садового домика. Садовый домик не предназначен для установки непосредственно на землю.

Если фундамент изготовлен из цемента, его края должны опускаться, чтобы вода не попадала внутрь. При изготовлении фундамента из бетона или цемента следует дать ему высохнуть прежде чем приступить к сборке садового домика. В качестве фундамента можно использовать кирпичи, блоки или каменные/бетонные плиты. Кирпичи, блоки или плиты следует размещать на ровном фундаменте из цемента, а для монтажа рамы конструкции следует просверлить и прикрепить к основанию.

ВАЖНЫЕ ЗАМЕЧАНИЯ:

Найдите помощника. Сборкой заниматься намного проще, когда есть кто-то, кто может поддержать деталь, передать инструмент и т. п. Помимо этого, ряд этапов сборки требует того, чтобы элементы конструкции поднимали два человека. Это не слишком тяжело — данную операцию может выполнять большинство здоровых людей.

























Выделите достаточное количество времени. Спешка часто приводит к ошибкам и необходимости повторной сборки. Если вам не доводилось ранее собирать садовые домики, на тщательную сборку может уйти целый день.

























Имейте при себе нужные инструменты.

Используйте защитную одежду согласно разделу о требуемых инструментах и материалах.

Прежде чем приступить к сборке, убедитесь, что все необходимые детали есть в наличии. Кладите детали на полиэтилен, если есть риск, что они поцарапают основание.

Тщательно закручивайте все гайки. Убедитесь, что вы не пропустили ни одной. Убедитесь, что каркас прямоуголен. Используйте спиртовой уровень, чтобы убедиться, что он вертикален.

NO.	PART	Qty.
1L	 1276 mm	2
1R	 1276 mm	2
2L	 1383mm	1
2R	 1383mm	1
3L	 809mm	1
3R	 809mm	1
4L	 1750mm	1
4R	 1750mm	1
5	 1246mm	1
6	 1304mm	1
7	 1319mm	1
8	 1319mm	1
9	 1222mm	1
9-1	 1222mm	1
10L	 1332mm	1
10R	 1332mm	1
11	 1222mm	1
11-1	 1222mm	1
13	 1280mm	2
13-1	 1066mm	1
14	 1280mm	2
14-1	 1494mm	1
17	 1302mm	1
17-1	 1302mm	1

NO.	PART	Qty.
18	 655mm	6
21L		1
21R		1
22L	 1225mm	2
22R	 1225mm	2
23L	 1332mm	1
23R	 1332mm	1
24-1	 1302mm	2
24-2	 1302mm	2
27L		1
27R		1
28	 1435mm	2
29	 1539mm	2
C1	 539mm	1
C2	 539mm	1
C3	 1237mm	1
C4	 1237mm	1
C5	 1237mm	1
C6	 1237mm	1
C7	 1306mm	1
C8	 1306mm	1
C9	 153mm	1
C10	 238mm	1
C11	 164mm	1

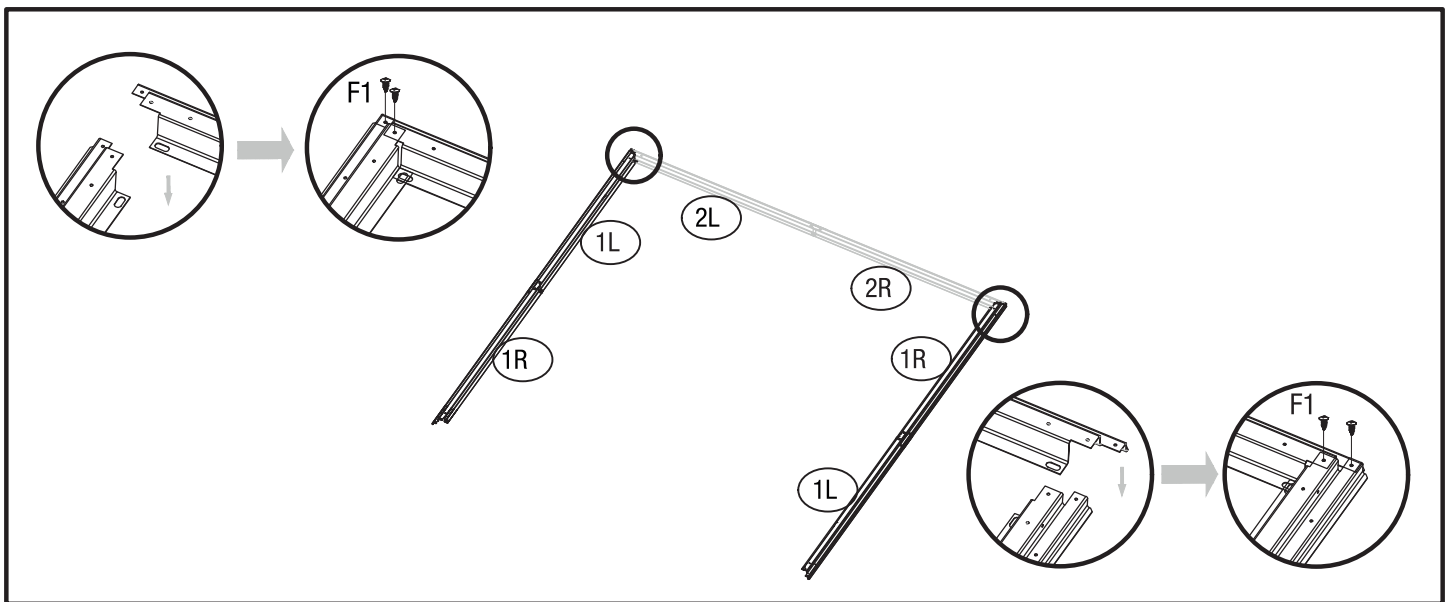
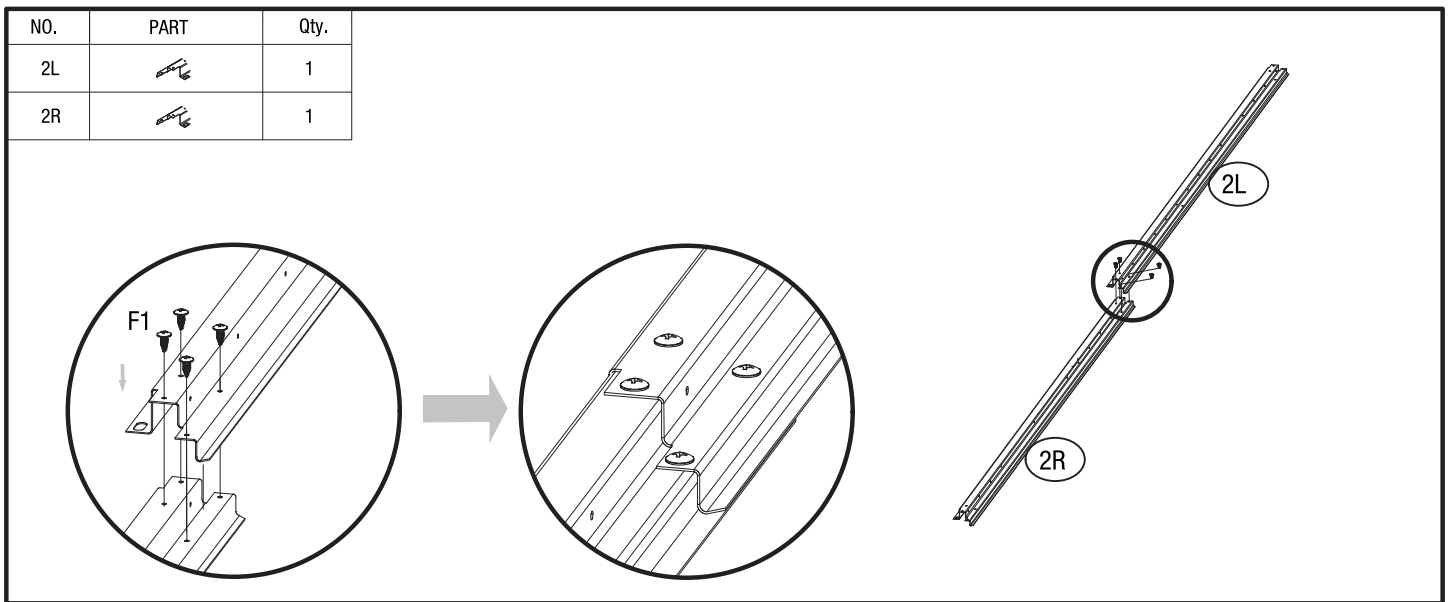
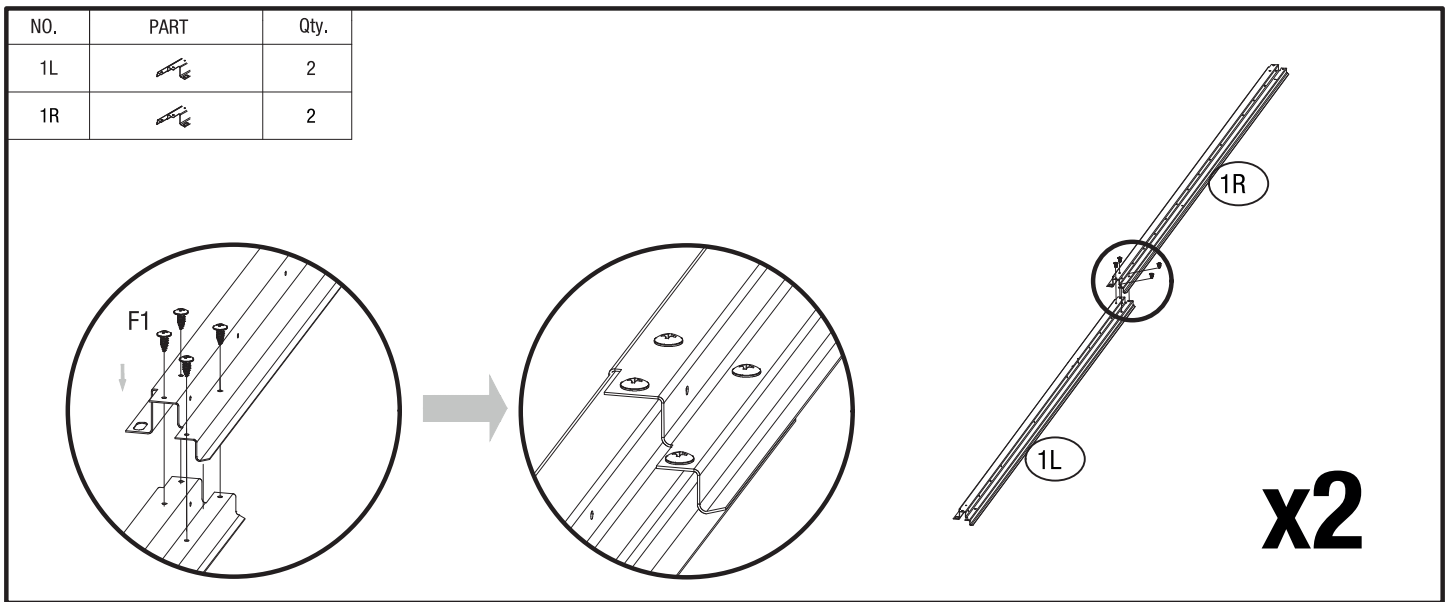

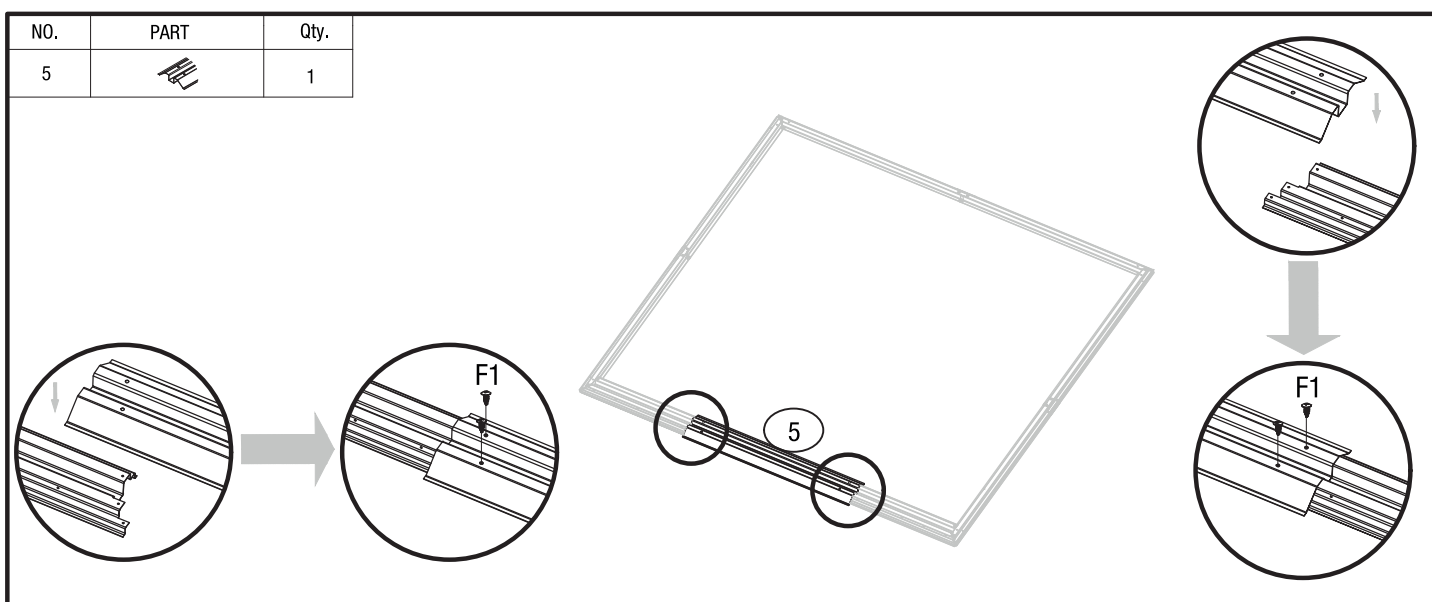
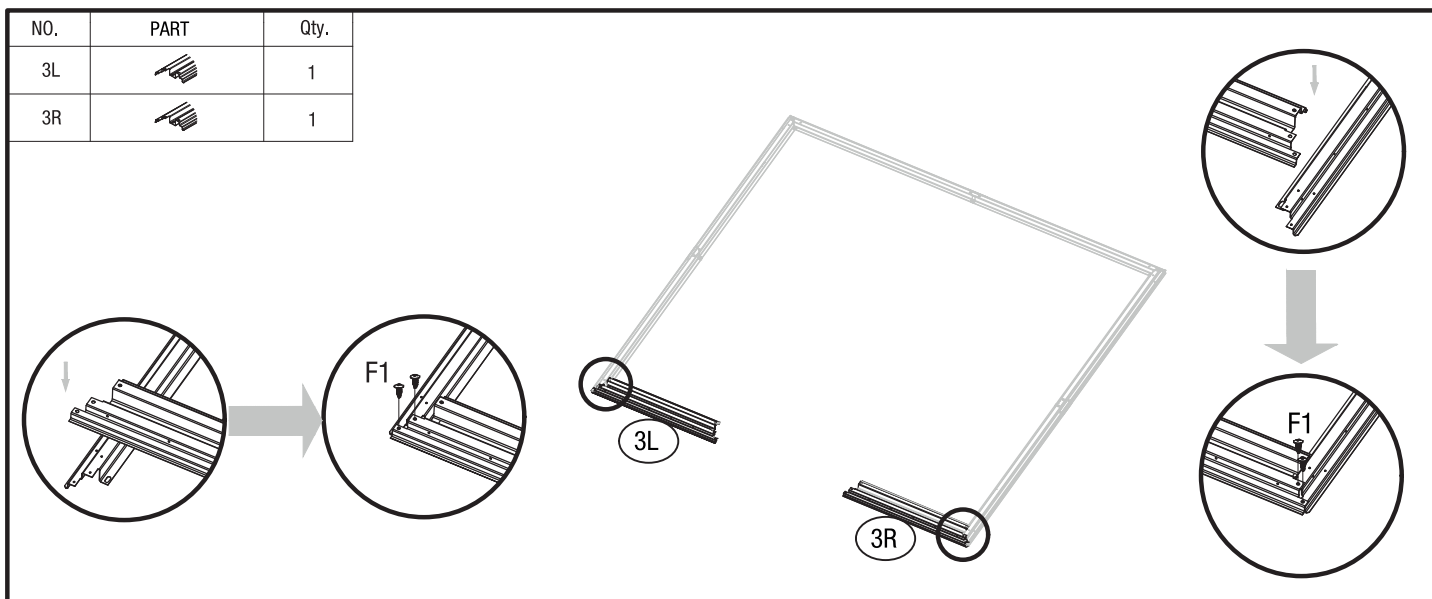

1. Kun ristimitat ovat yhtä suuret, runko on neliömuotoinen.
 När diagonalmåttén är lika stora, är ramen kvadratisk.
 When diagonal measurements are equal, the frame is square.
 Kui aiama ja diagonaali mõõdud on võrdsed, siis on raam ruudukujuline.
 Ja izmēri pa diagonāli ir vienādi, rāmim ir kvadrātveida forma.
 Kai įstrižainės lygios, rėmas sudaro kvadratą.
 Каркас имеет квадратную форму, если его диагонали одинаковой длины.

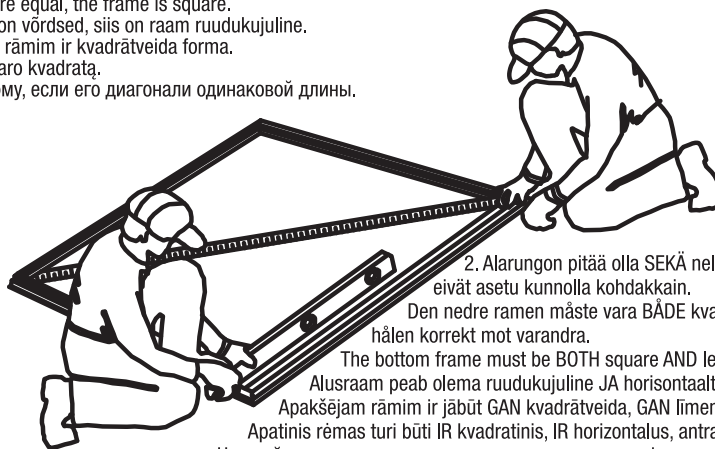

2. Alarungon pitää olla SEKÄ neliömuotoinen ETTÄ vaakasuorassa; muuten reiät eivät asetu kunnolla kohdakkain.

Den nedre ramen måste vara BÅDE kvadratisk OCH horisontell; annars placeras inte hålen korrekt mot varandra.

The bottom frame must be BOTH square AND level or the holes will not line up properly.

Alusraam peab olema ruudukujuline JA horisontaaltasandis; vastasel korral augud ei lähe kohakuti.
 Apakšējām rāmim ir jābūt GAN kvadrātveida, GAN līmeniskam, citādi caurumus nebūs iespējams salāgot.
 Apatinis rėmas turi būti IR kvadratinis, IR horizontalus, antraip tinkamai nesusilygiuos angos.

Нижний контур каркаса должен иметь квадратную форму и лежать в горизонтальной плоскости; в противном случае отверстия могут не совпасть.

NO.	PART	Qty.
P1		1

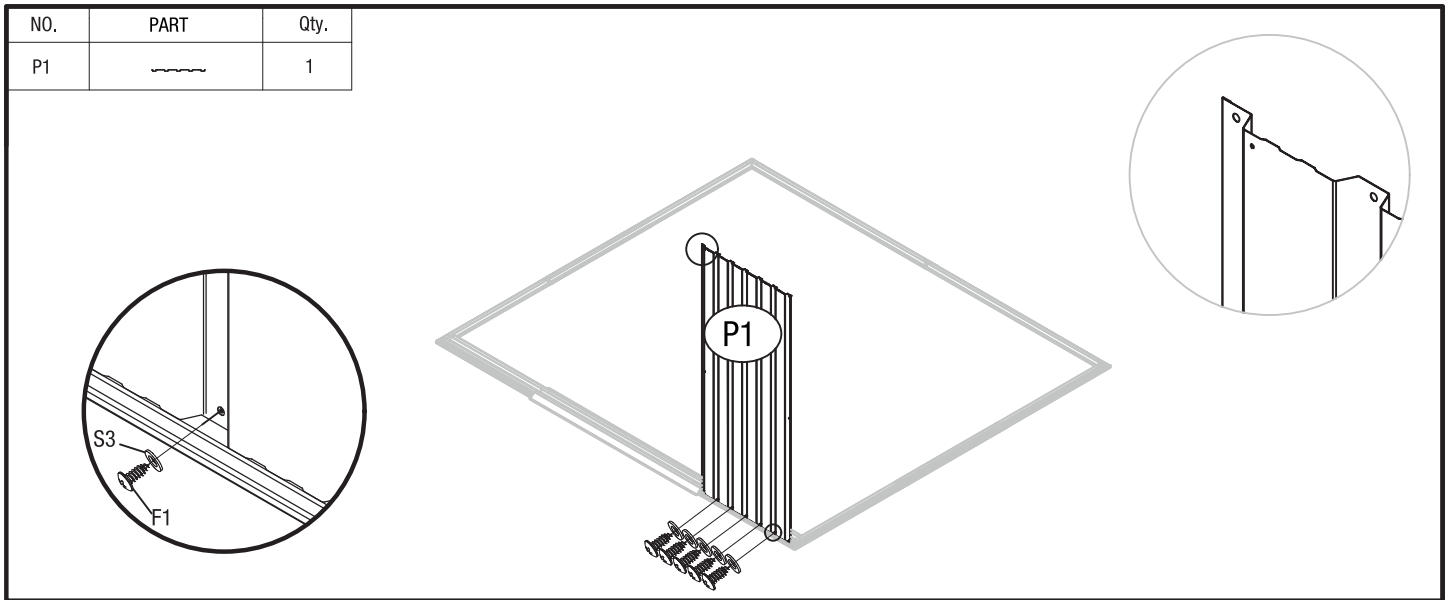

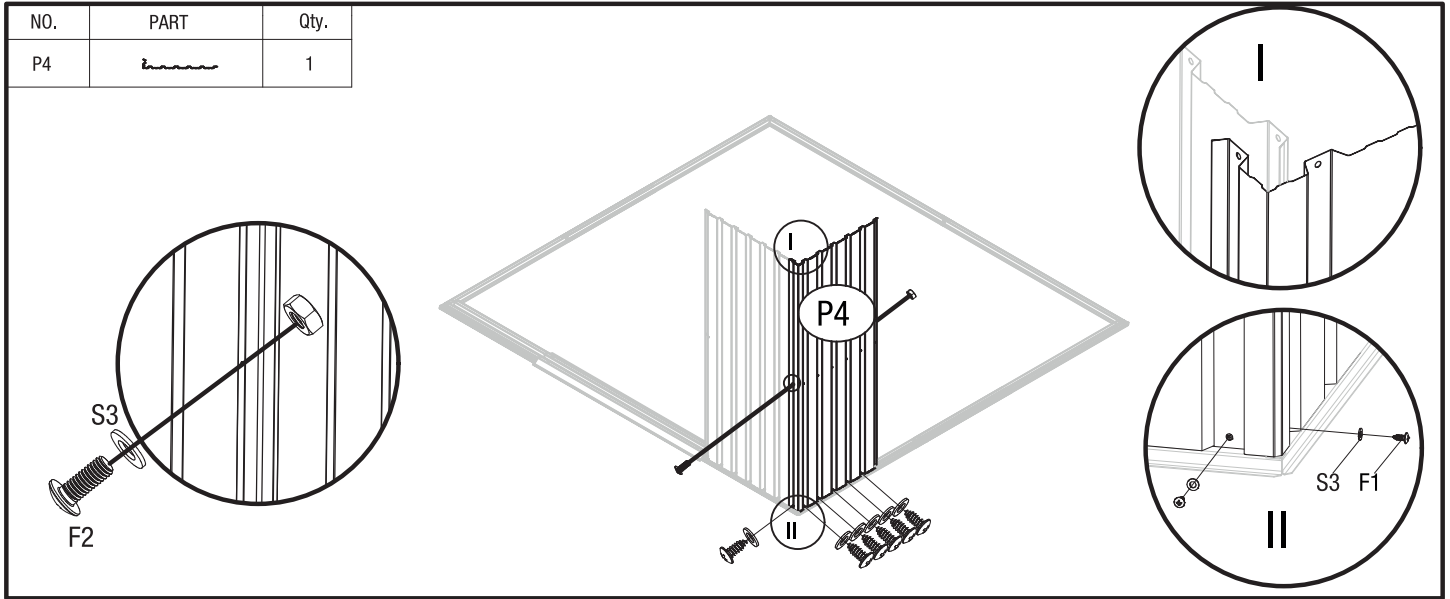

NO.	PART	Qty.
P4		1



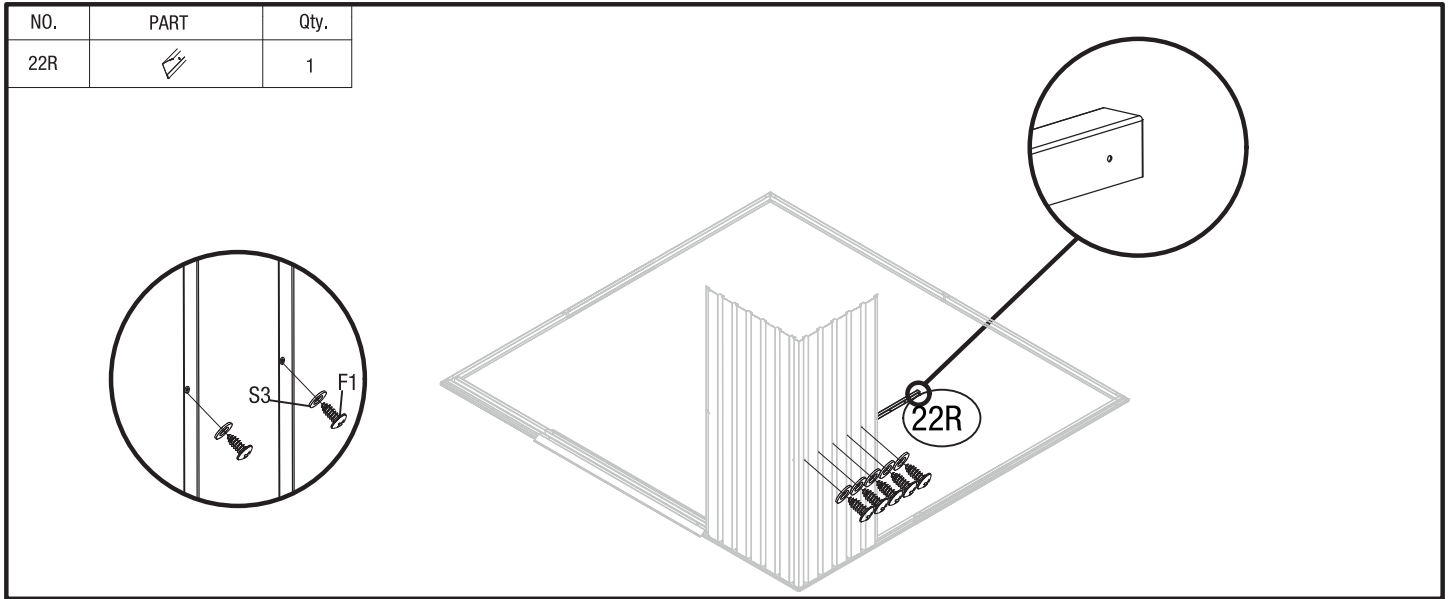

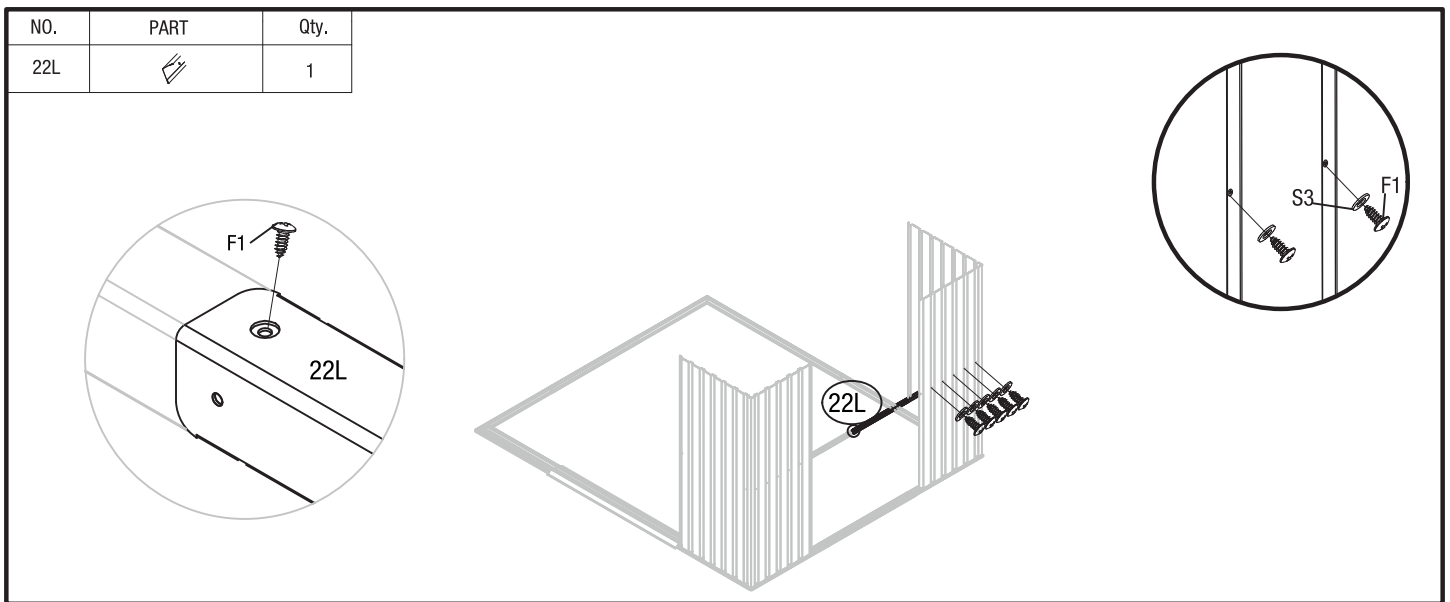
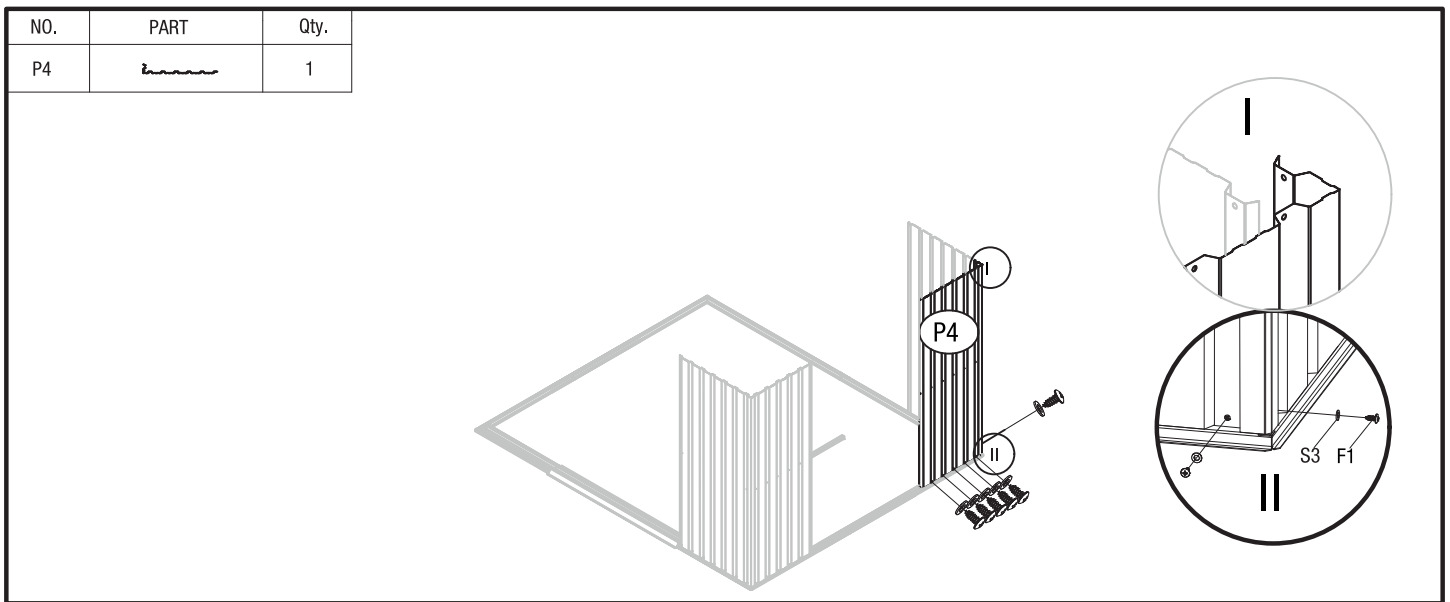
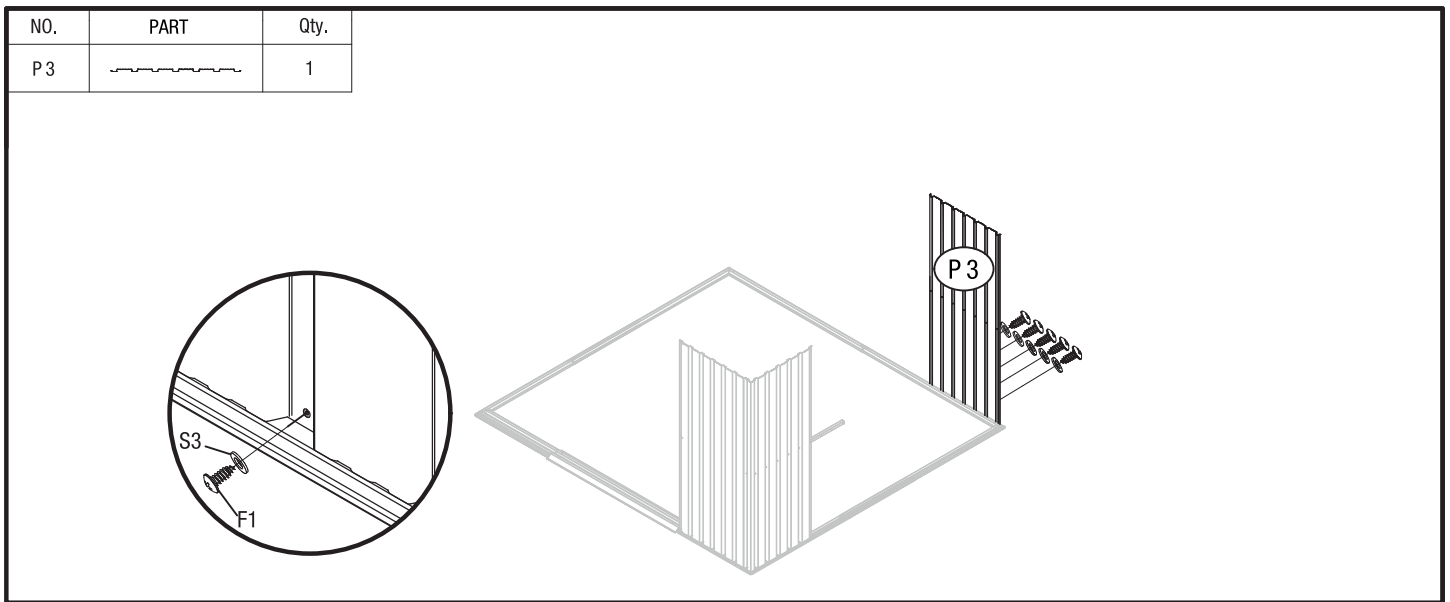
NO.	PART	Qty.
22R		1





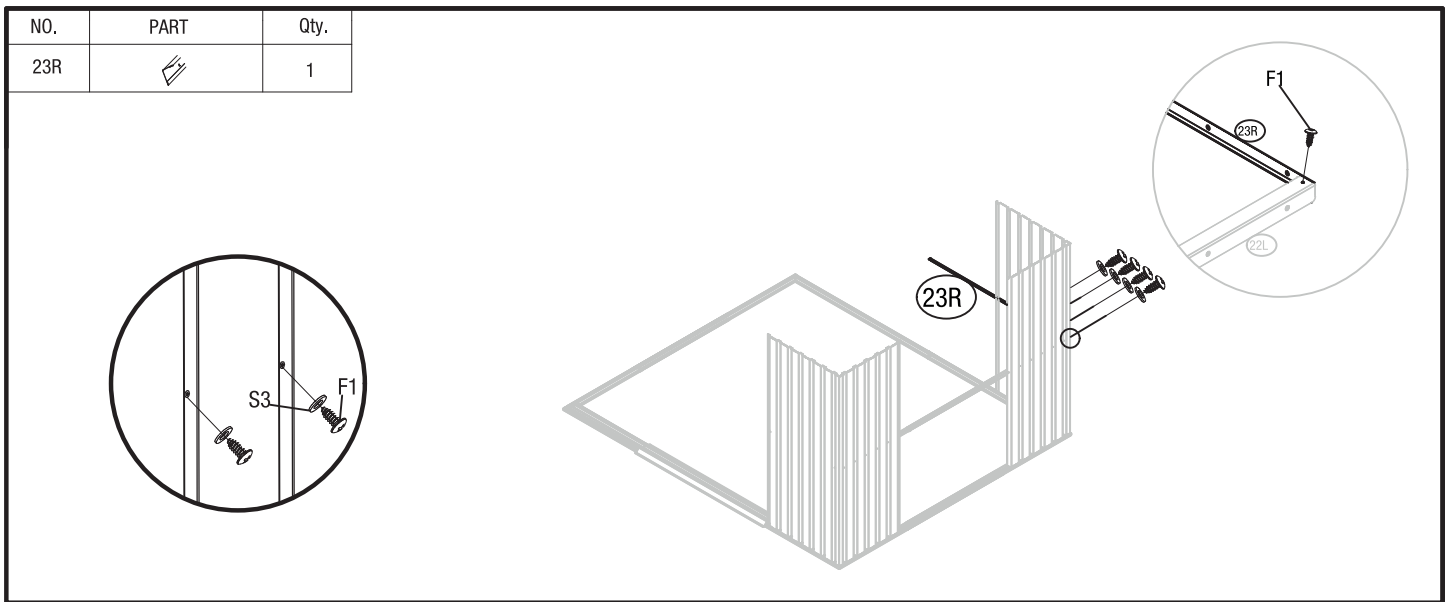

NO.	PART	Qty.
23R		1

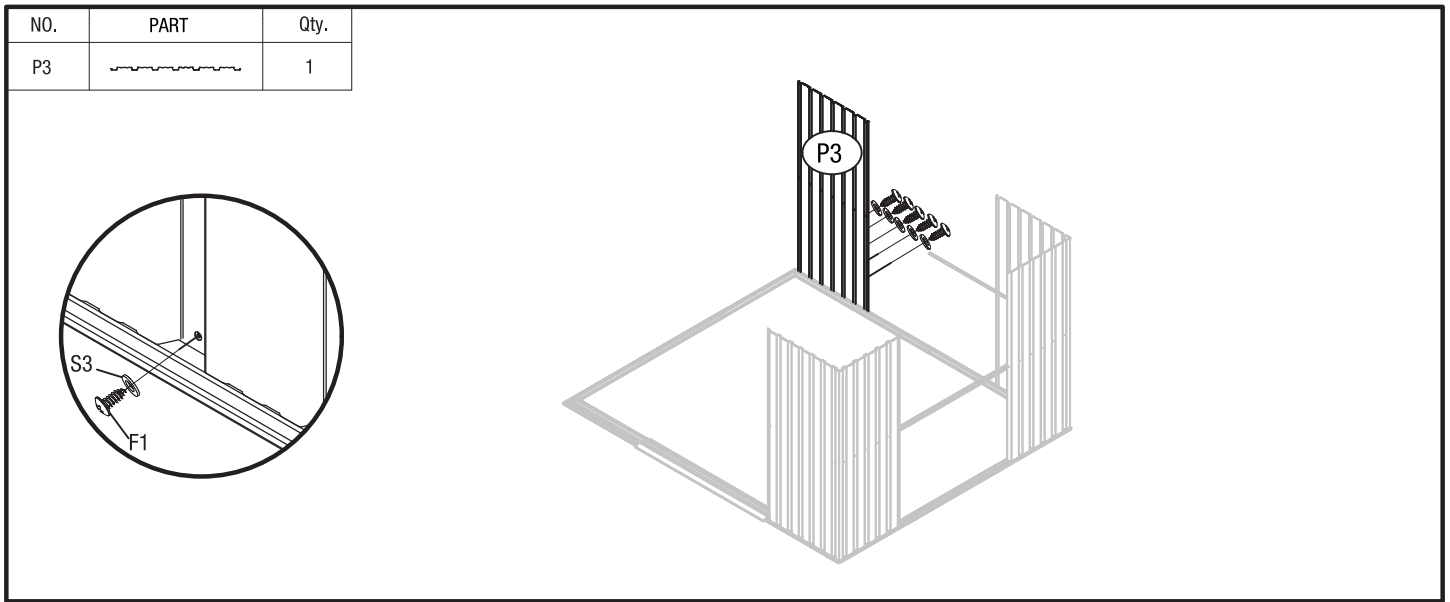

NO.	PART	Qty.
P3		1



NO.	PART	Qty.
P4		1

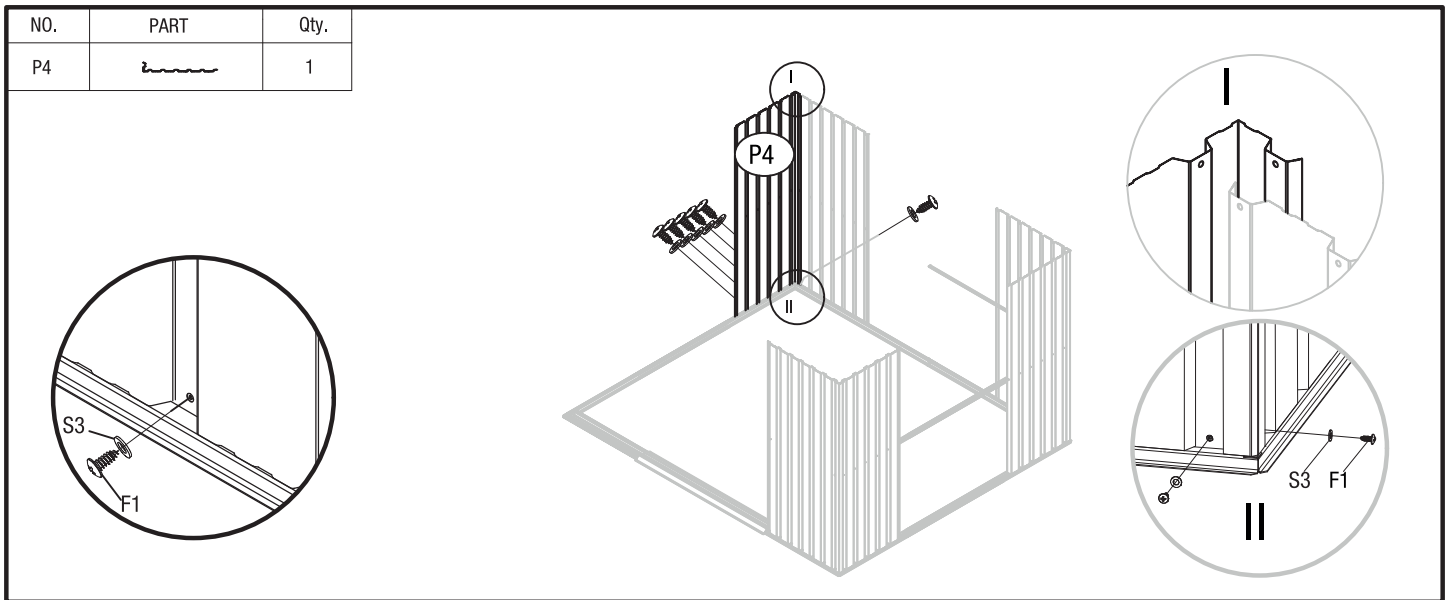

NO.	PART	Qty.
23L		1

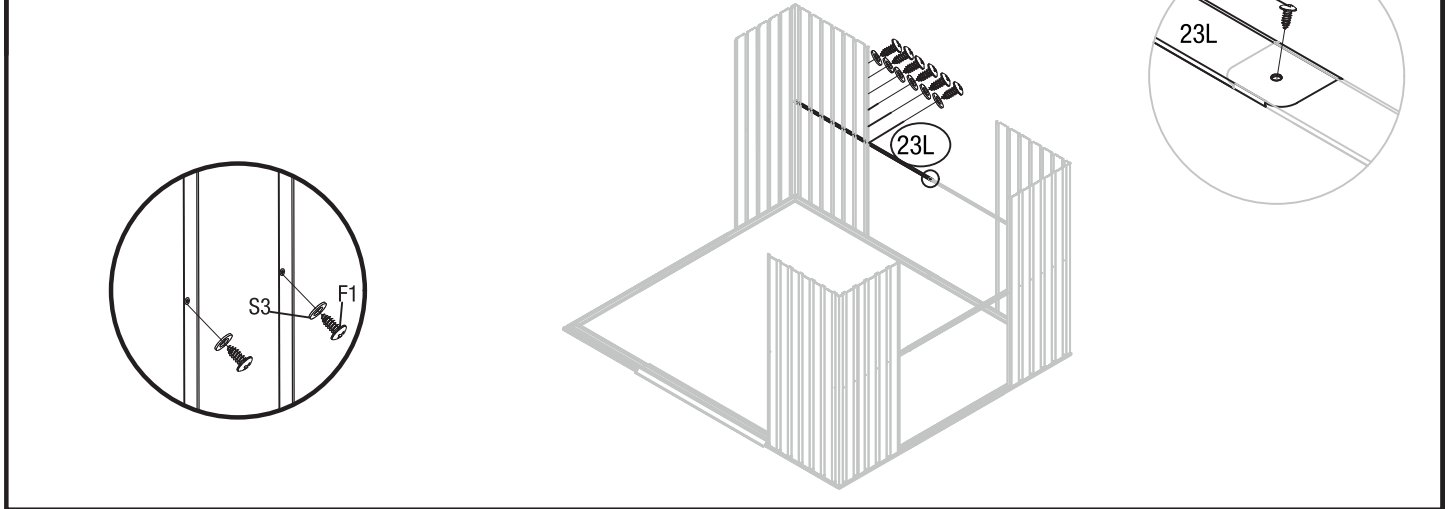



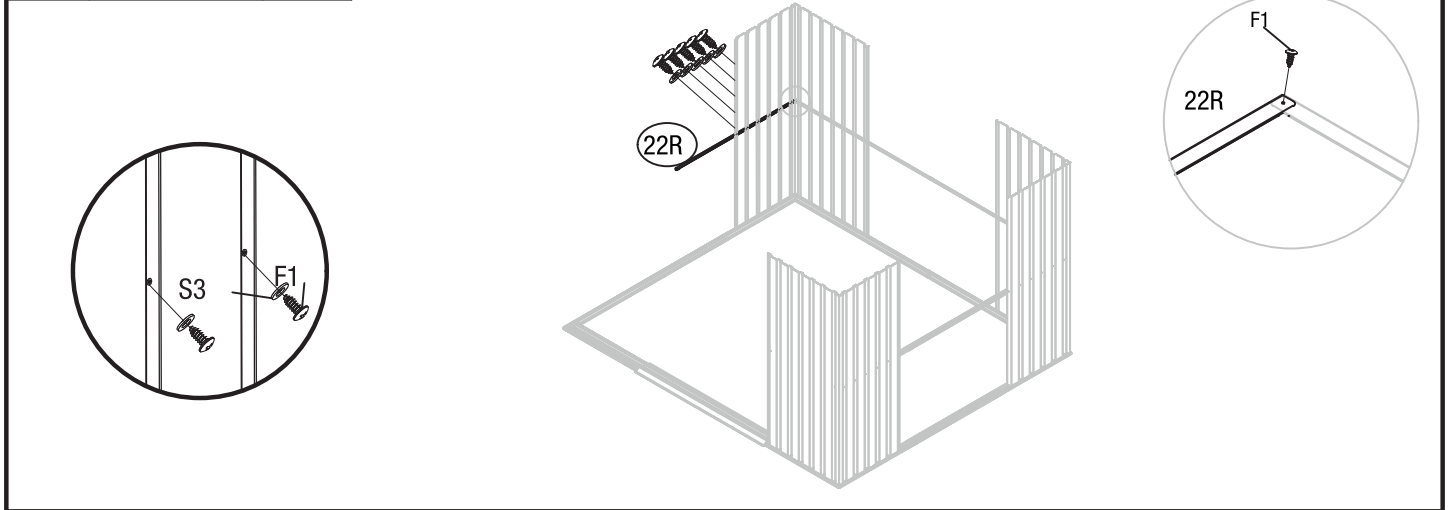



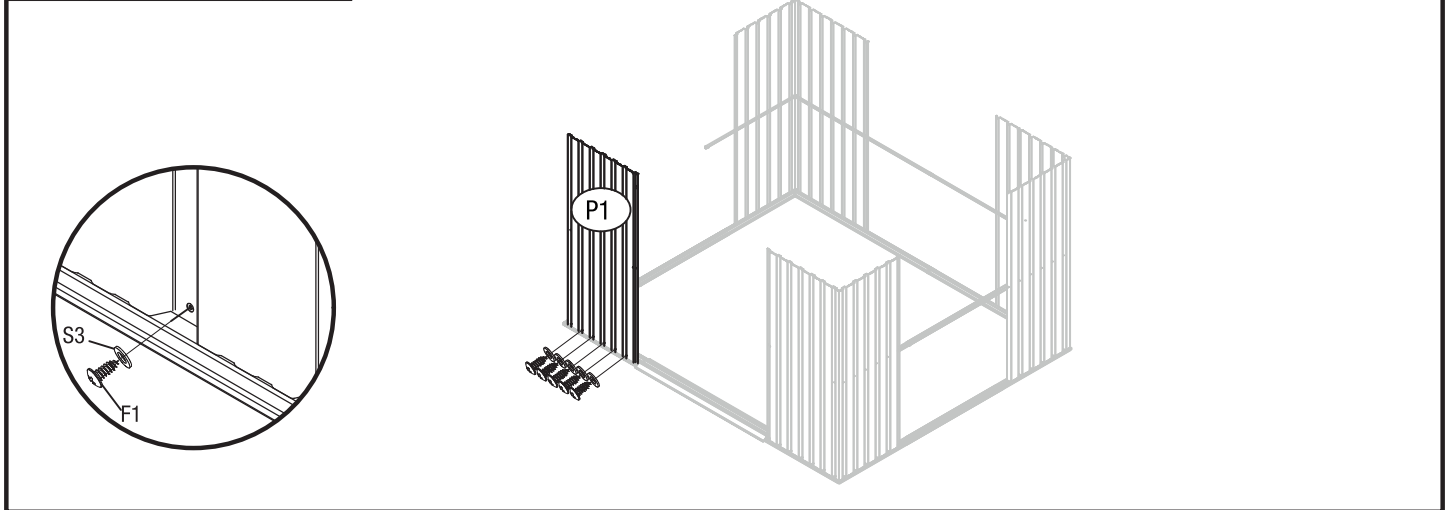

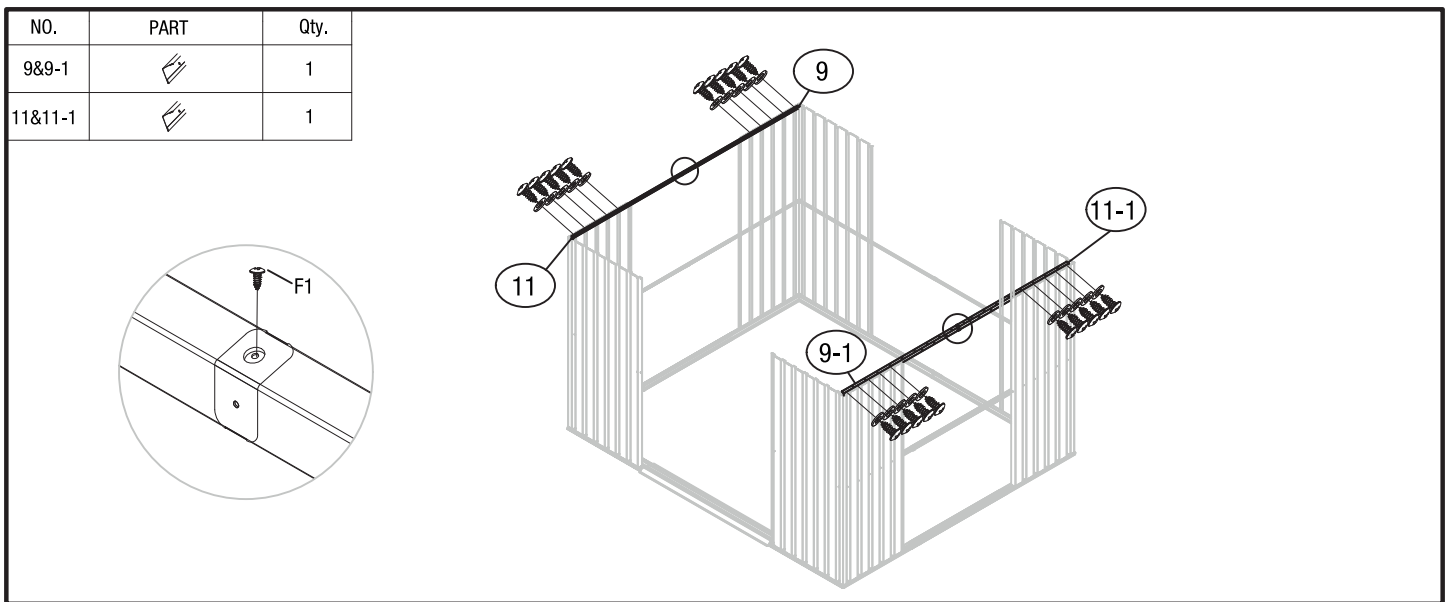
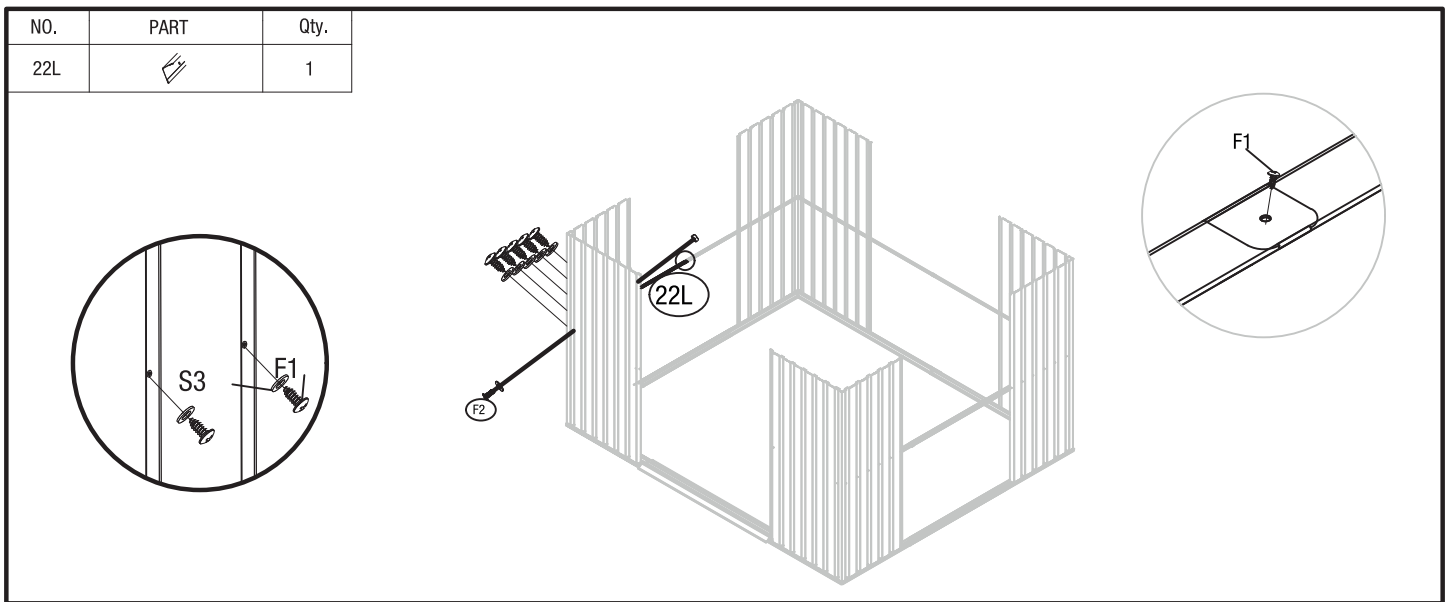
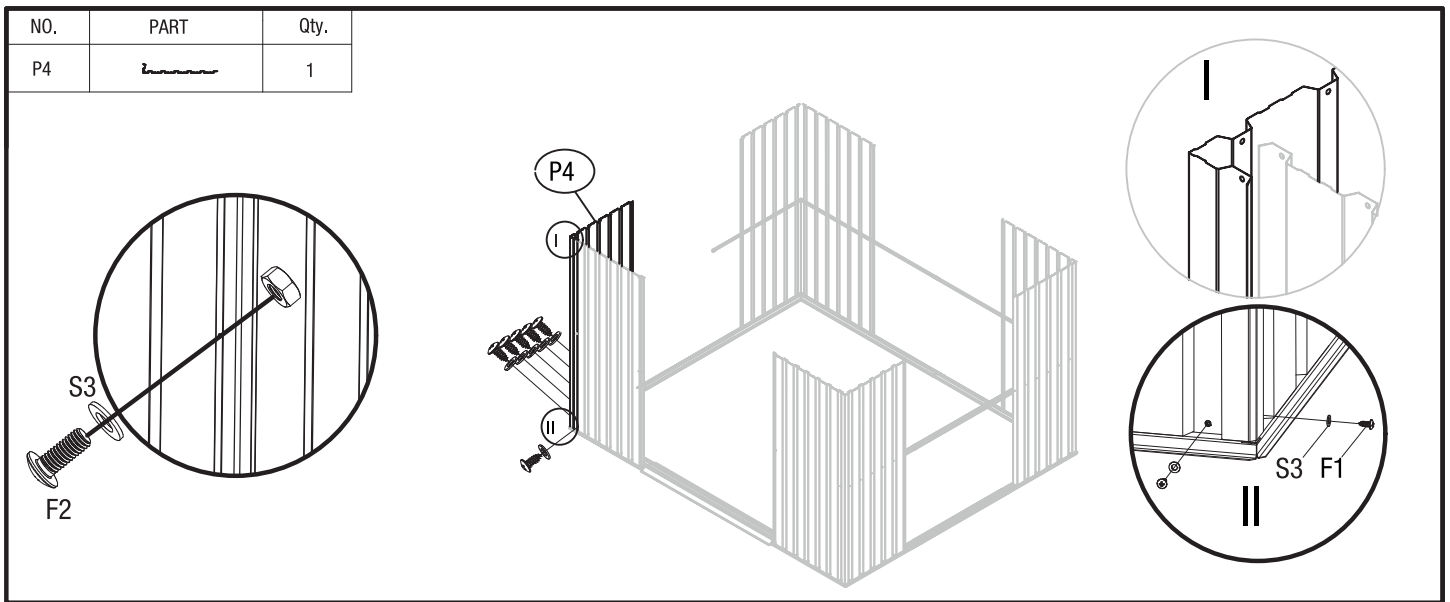



NO.	PART	Qty.
22R		1





NO.	PART	Qty.
P1		1





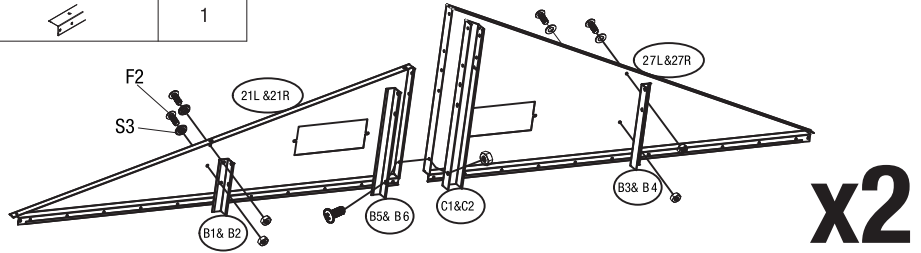

NO.	PART	Qty.	NO.	PART	Qty.
21L		1	B1		1
21R		1	B2		1
27L		1	B3		1
27R		1	B4		1
C1		1	B5		1
C2		1	B6		1



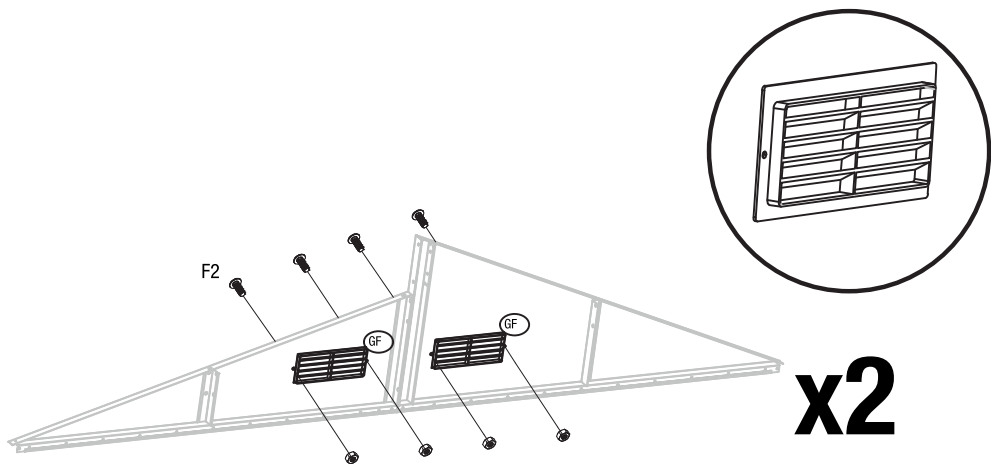

NO.	PART	Qty.
GF		4

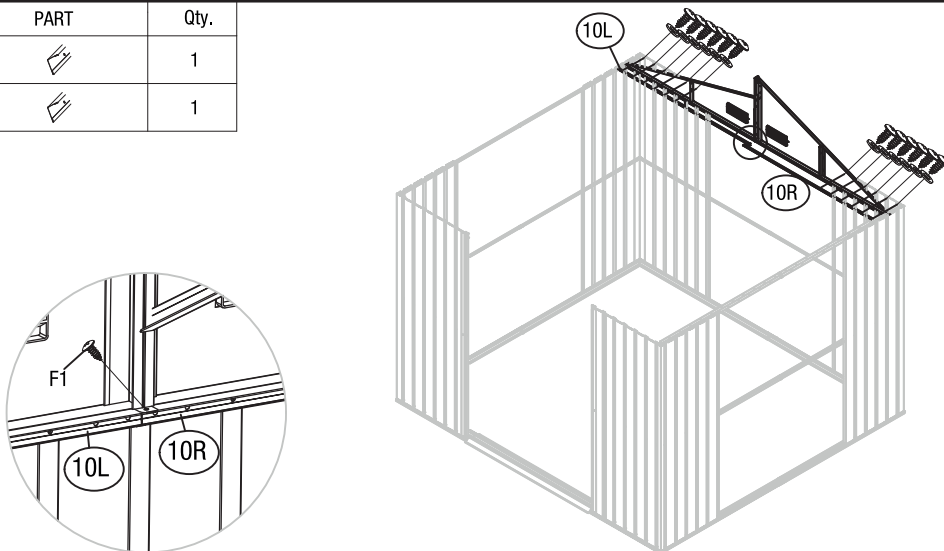

NO.	PART	Qty.
10L		1
10R		1





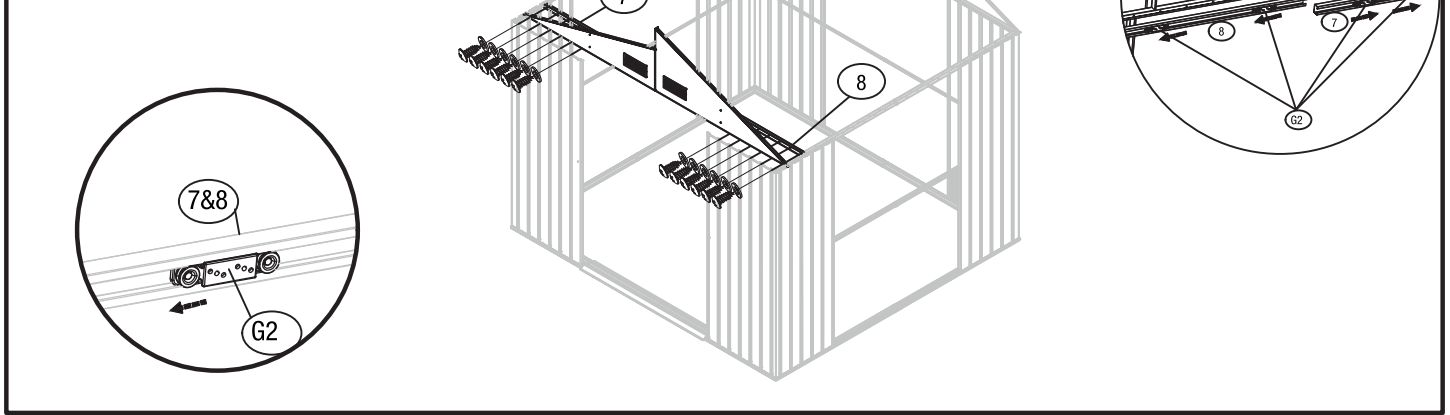

NO.	PART	Qty.
7		1
8		1
G2		4

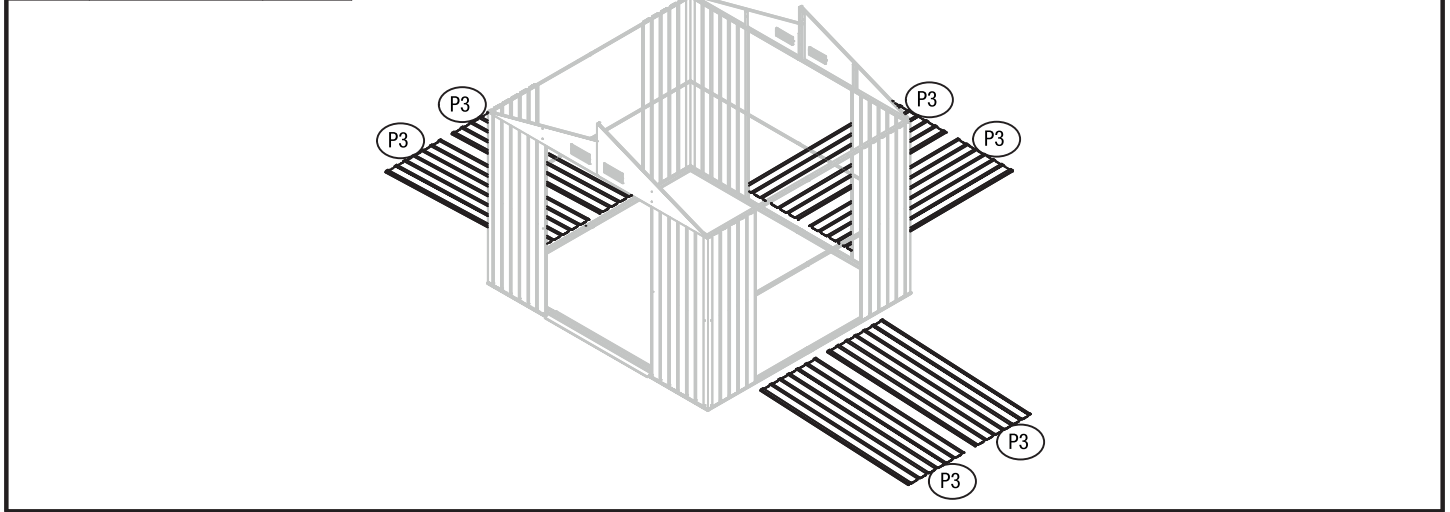

NO.	PART	Qty.
P3		6



NO.	PART	Qty.	NO.	PART	Qty.
13		1	13-1		1
14		1	14-1		1

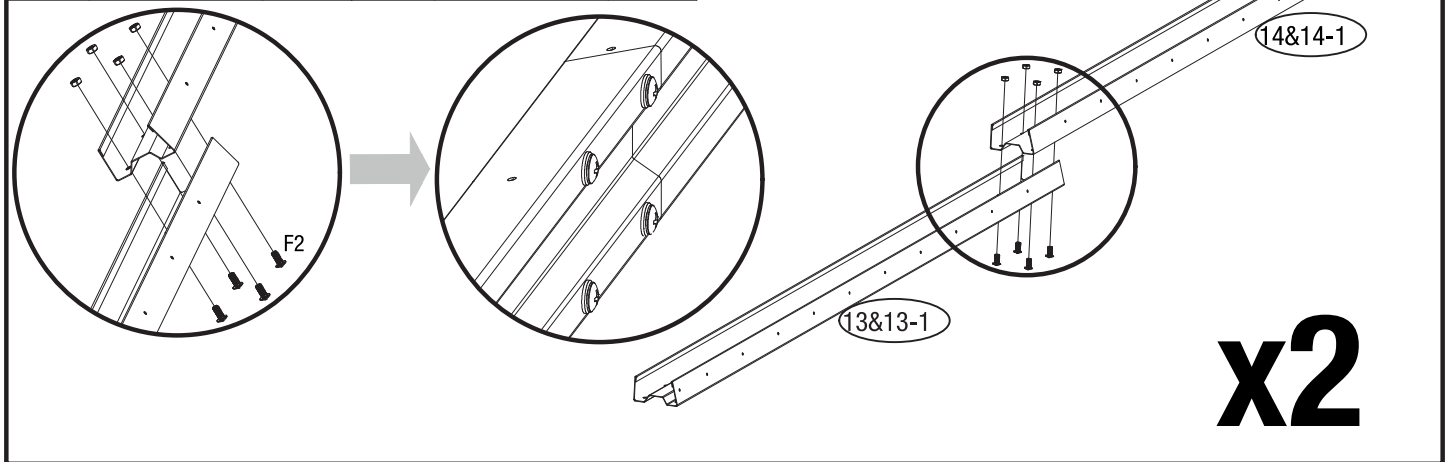

NO.	PART	Qty.
13		1
14		1
C9		1

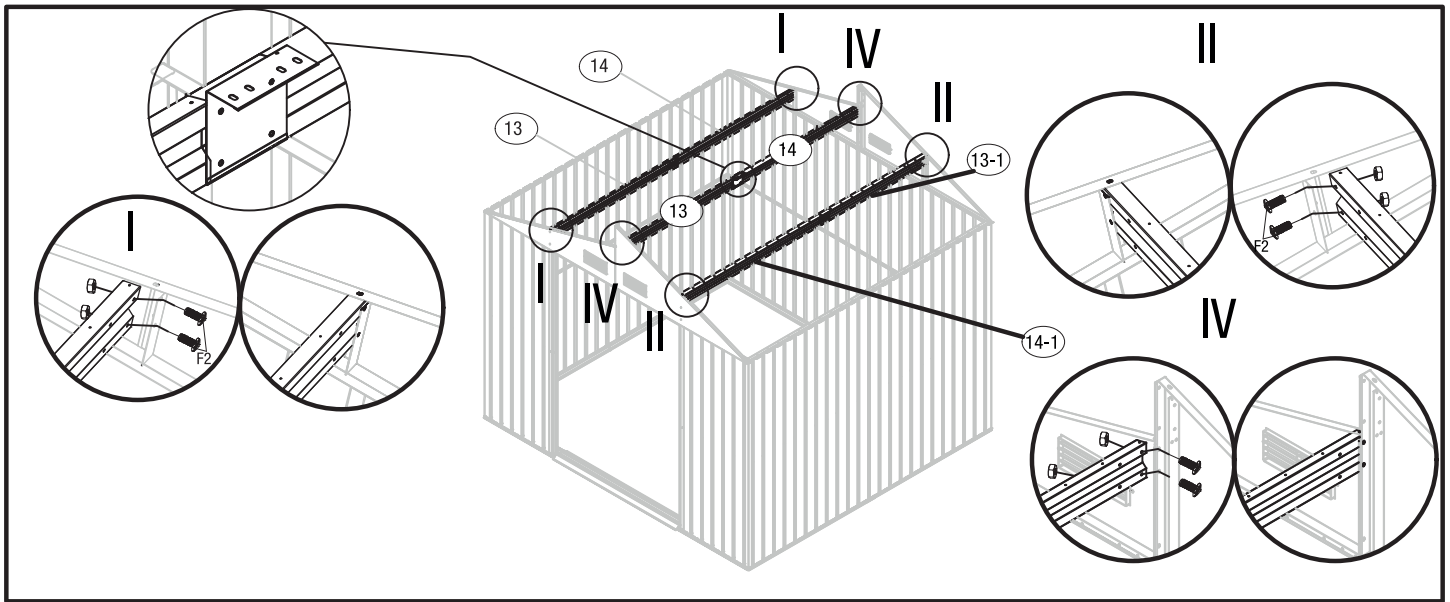
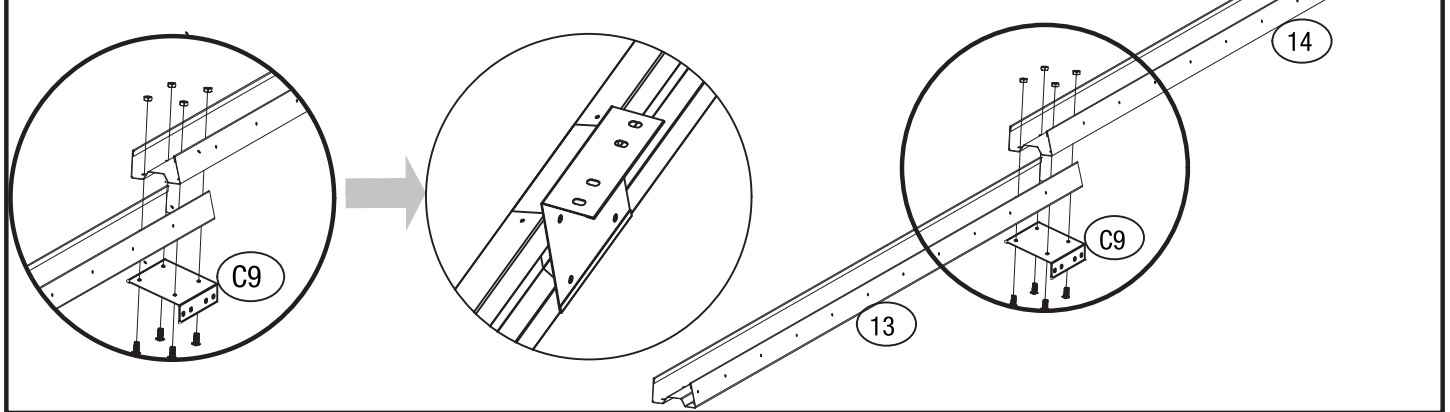

NO.	PART	Qty.
4L		1
4R		1
6		1

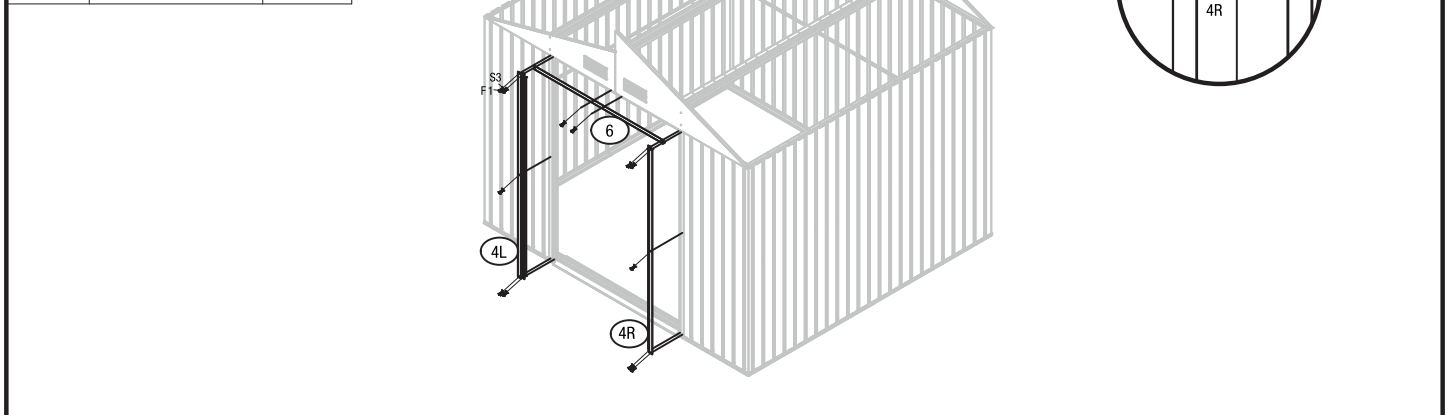

NO.	PART	Qty.
P 6		1

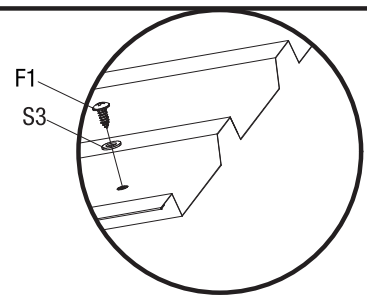
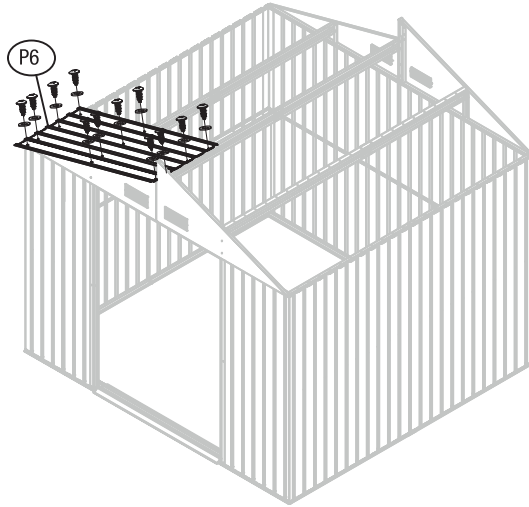

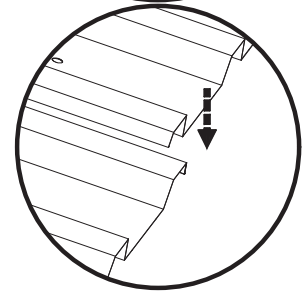
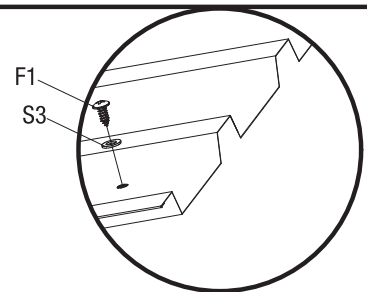
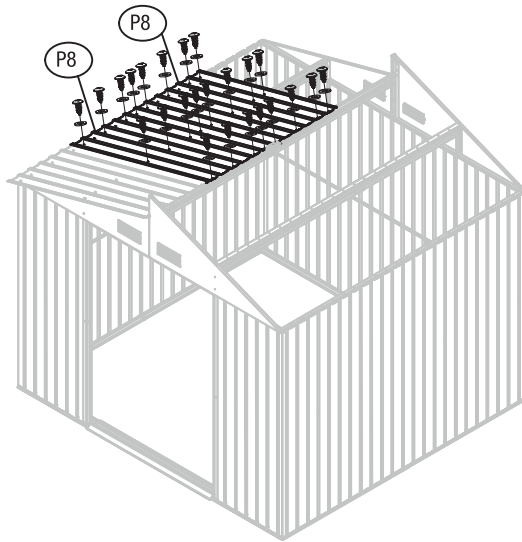

NO.	PART	Qty.
P 8		2



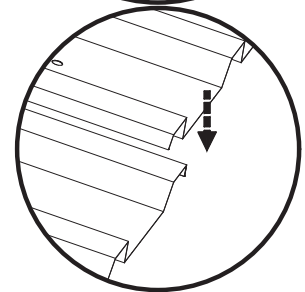
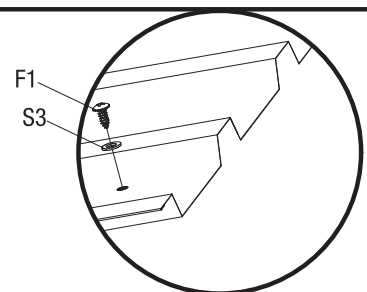
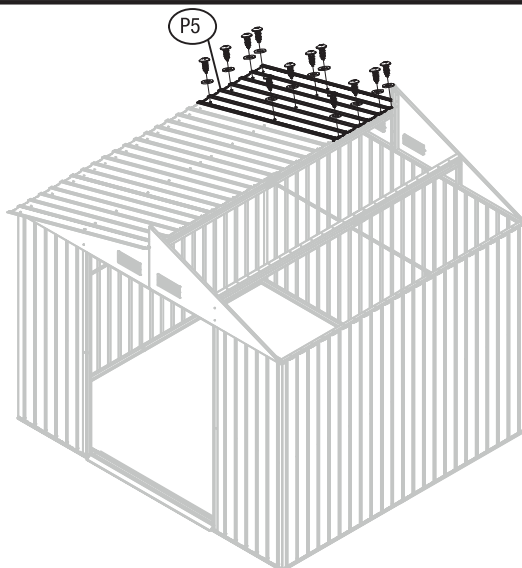

NO.	PART	Qty.
P 5		1

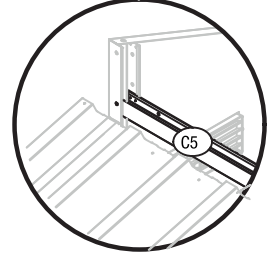
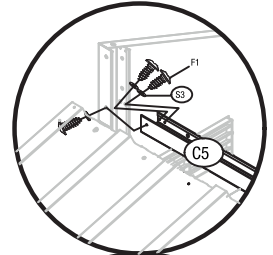
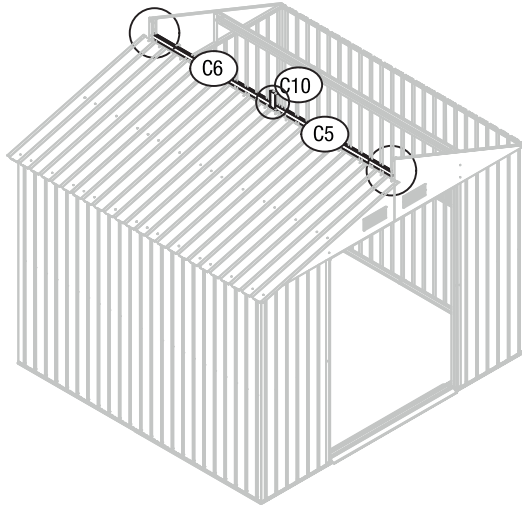
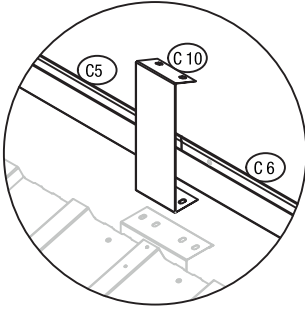

NO.	PART	Qty.
C5		1
C6		1
C10		1



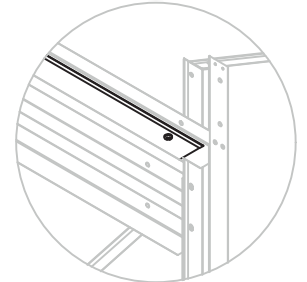
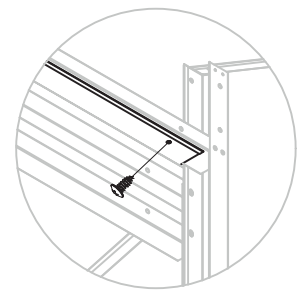
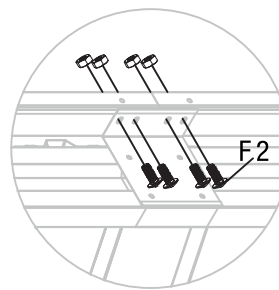
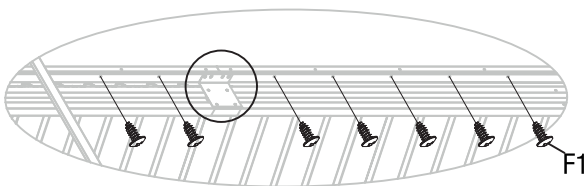
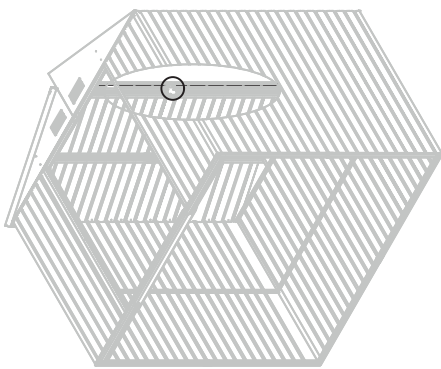
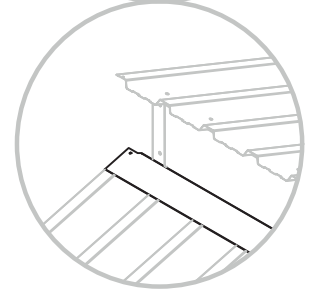
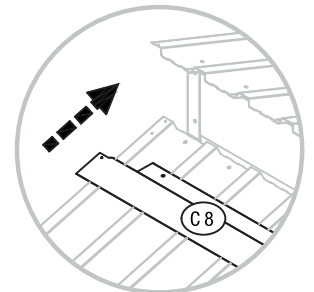
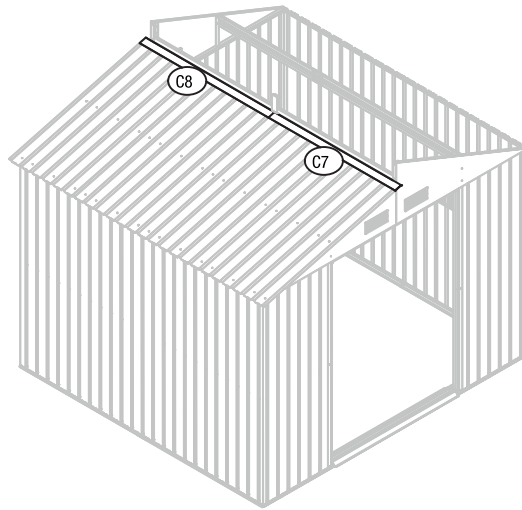

NO.	PART	Qty.
C7		1
C8		1

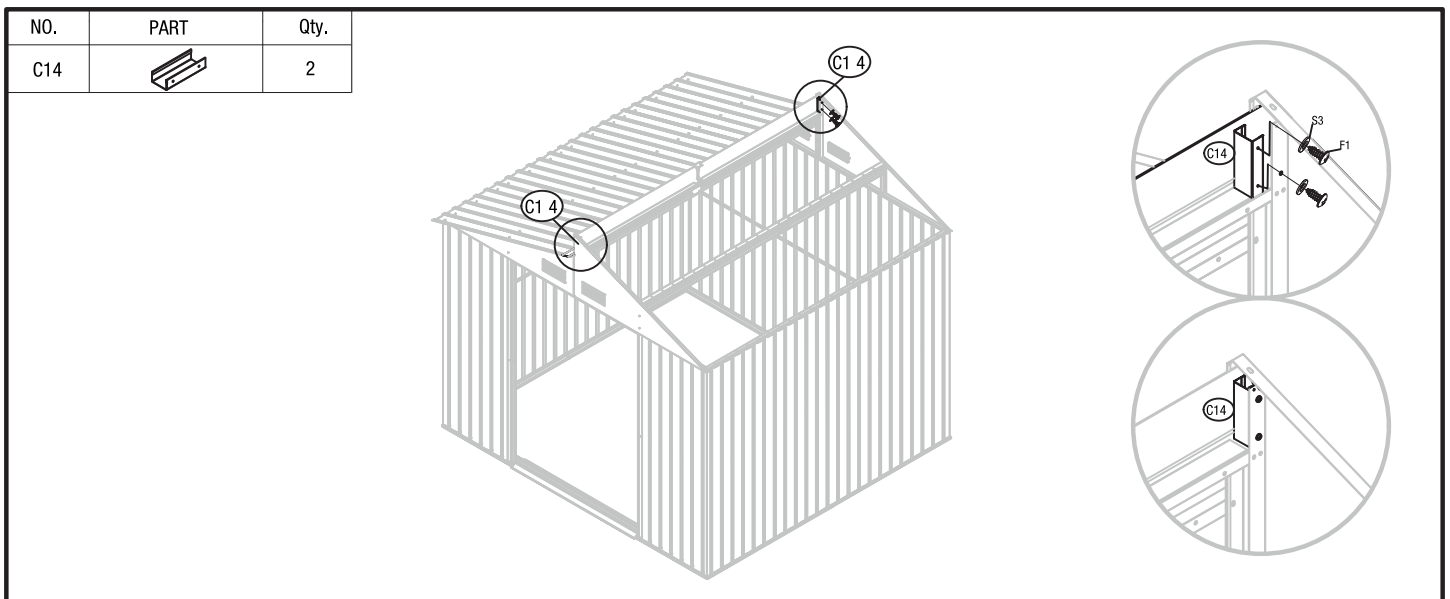
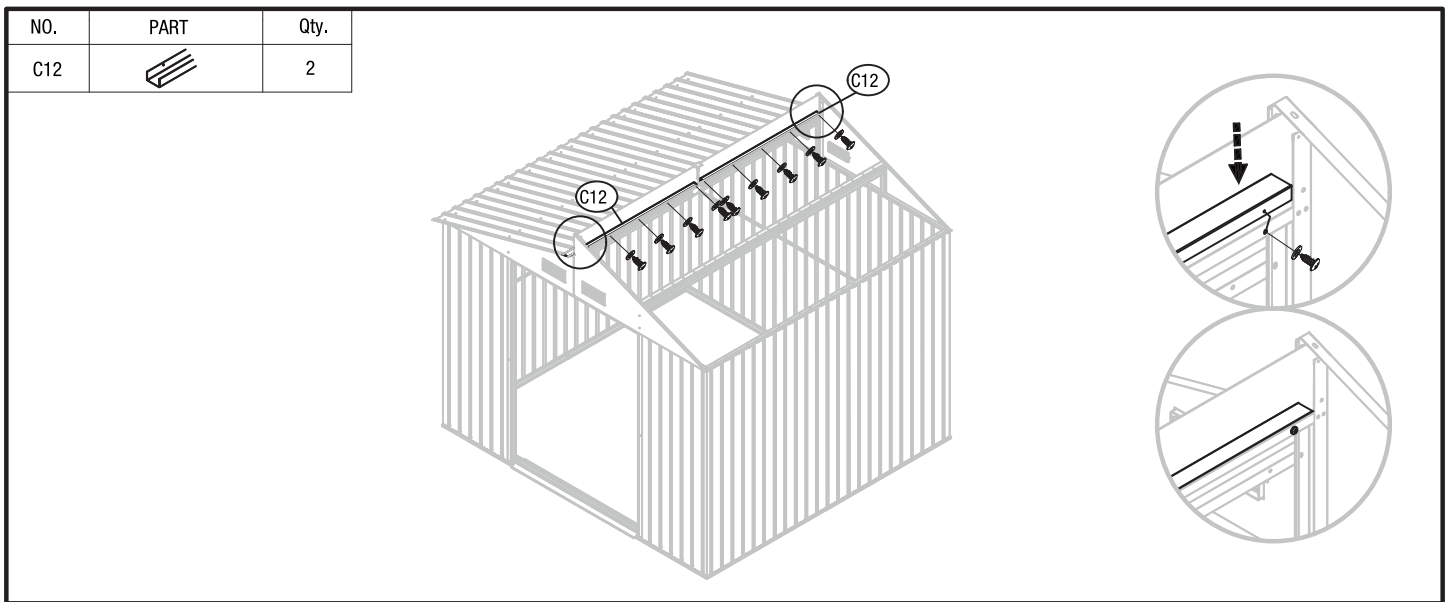
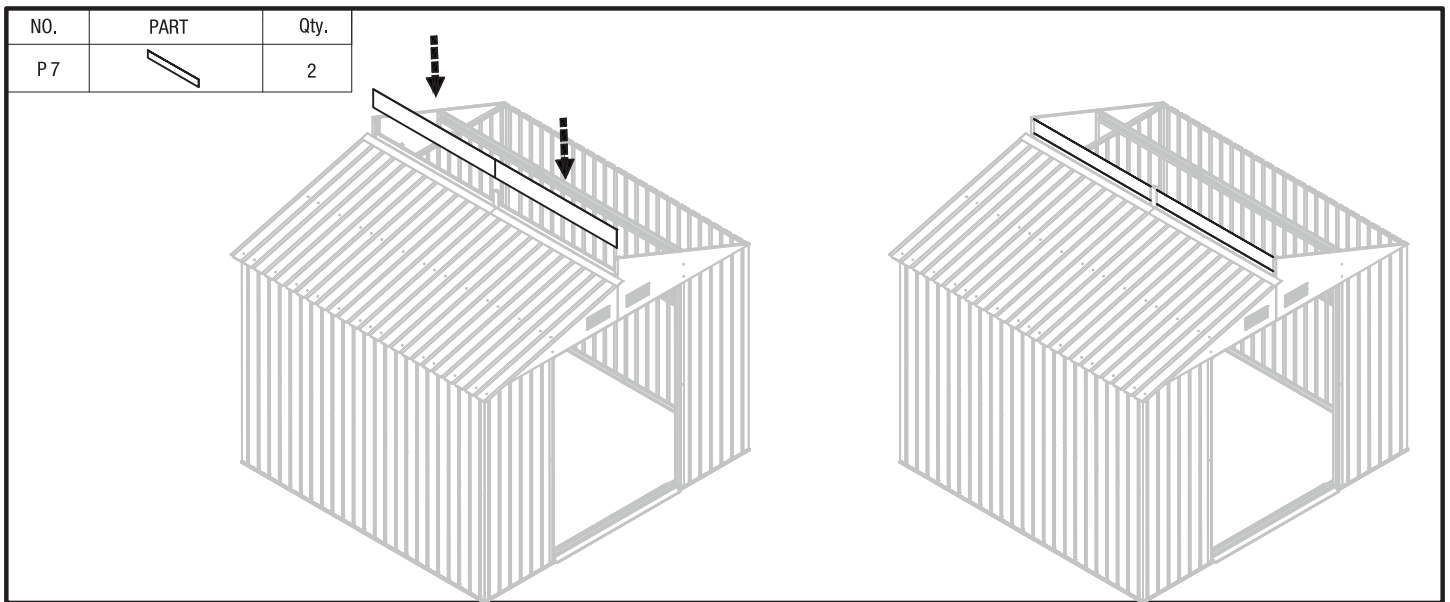

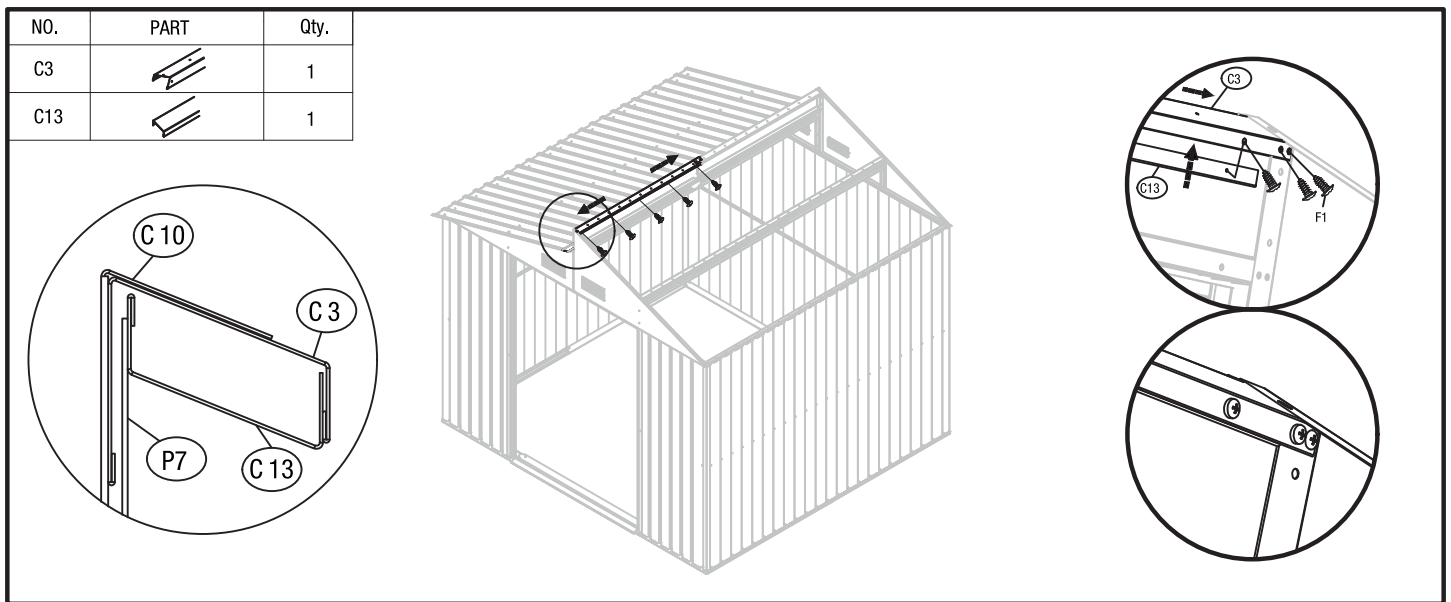
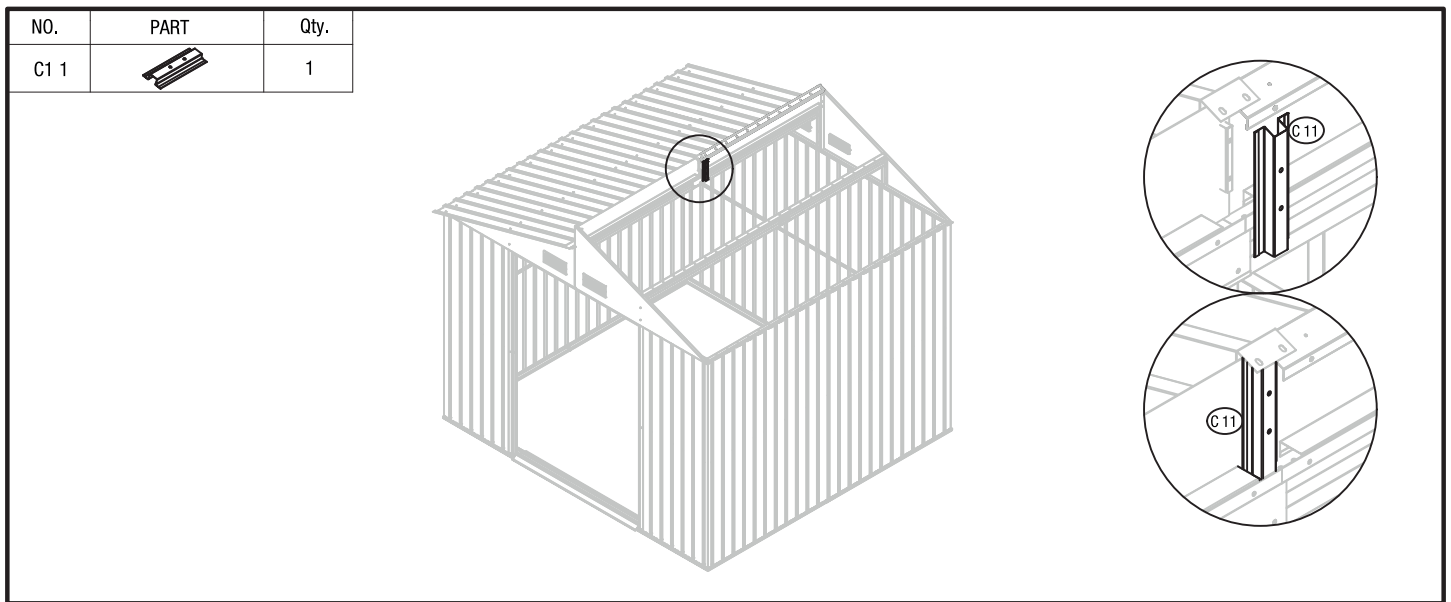
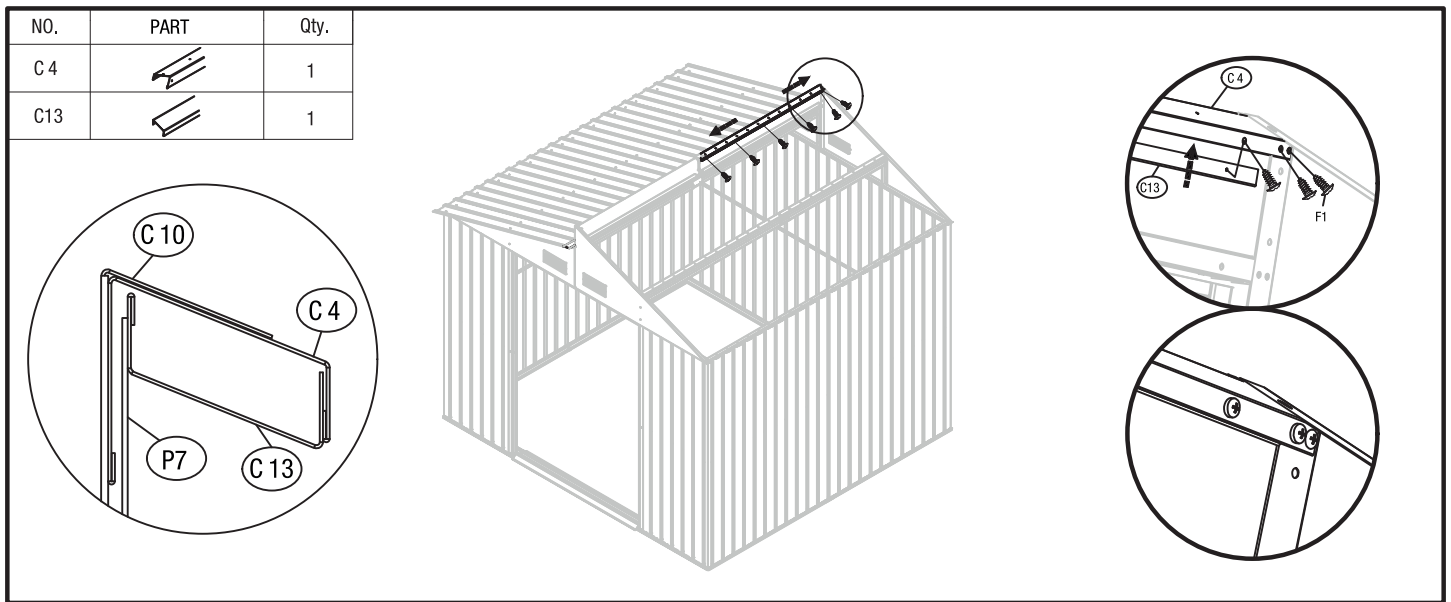

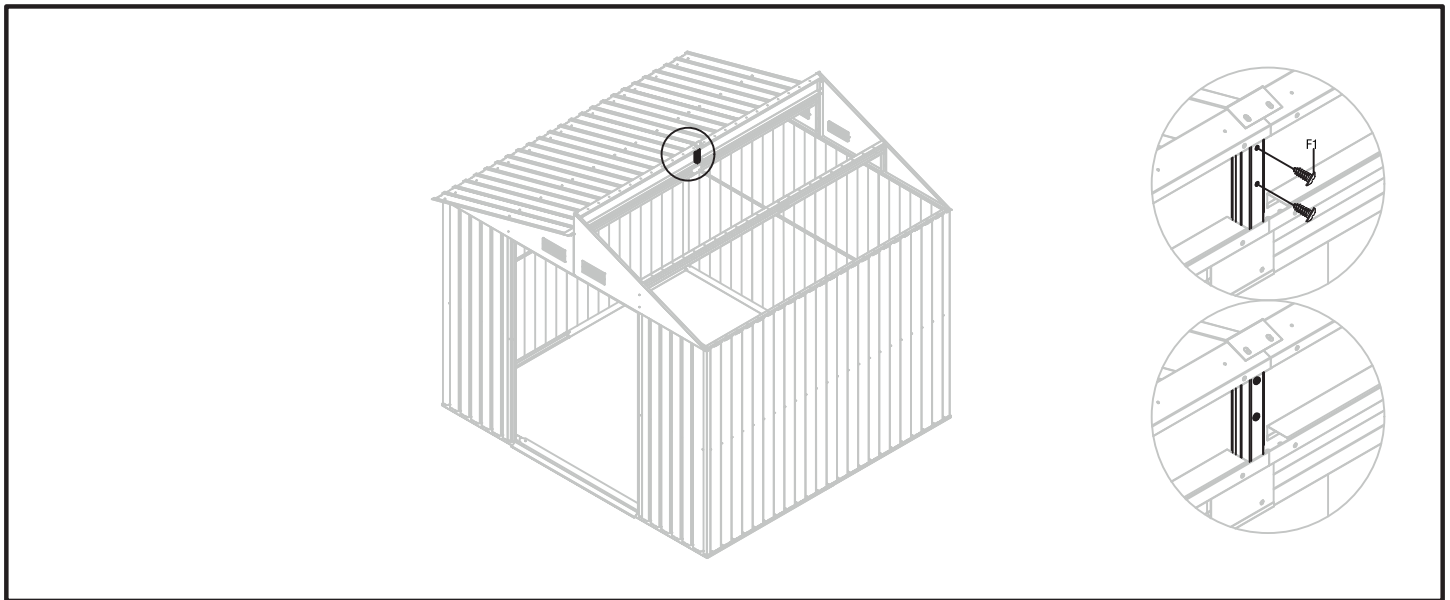



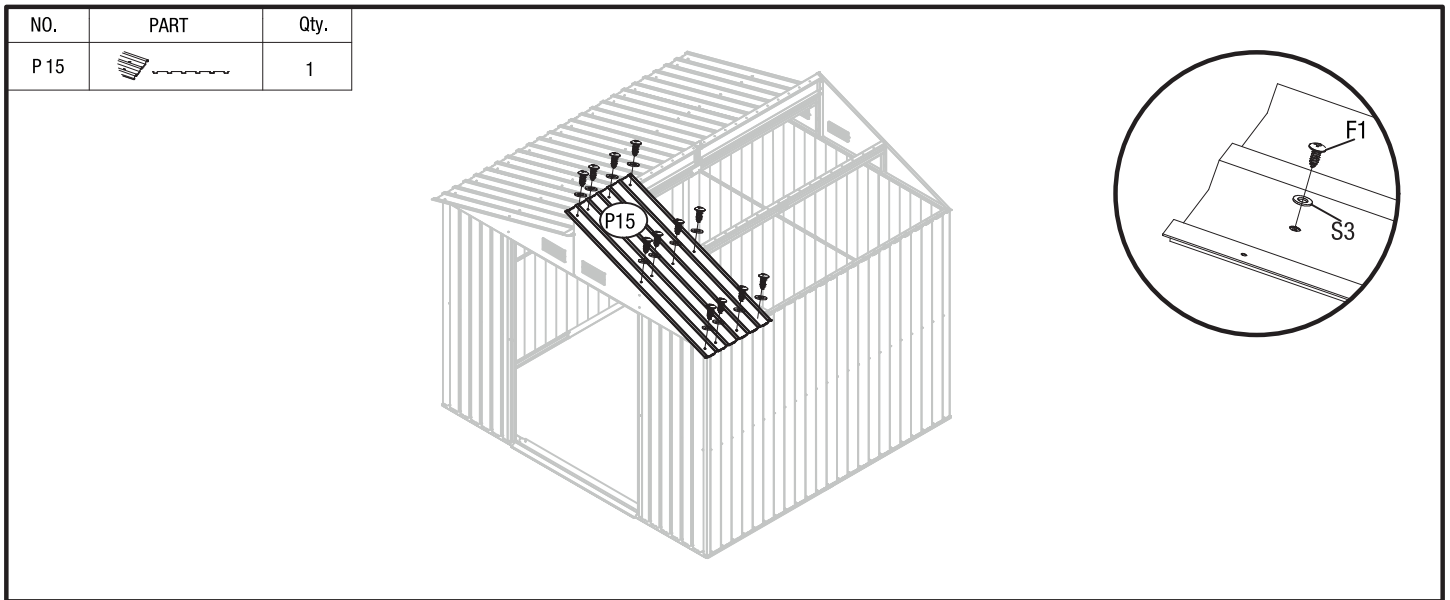

NO.	PART	Qty.
P 15		1



NO.	PART	Qty.
P 18		2

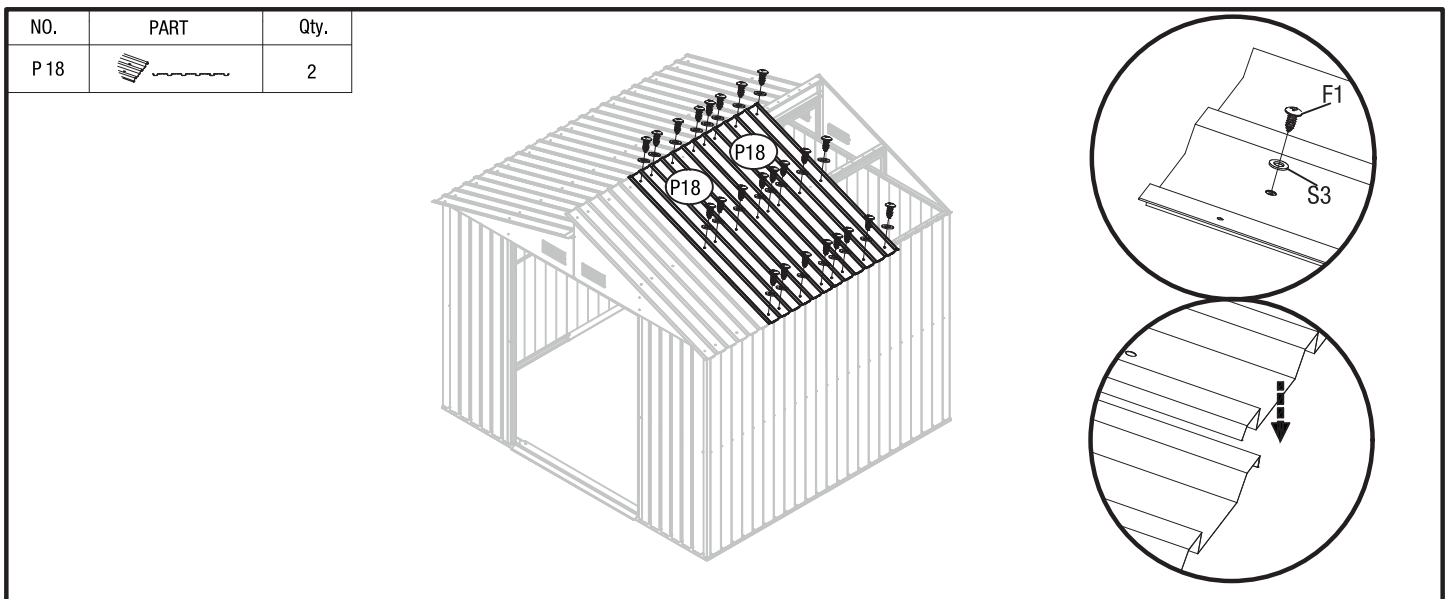

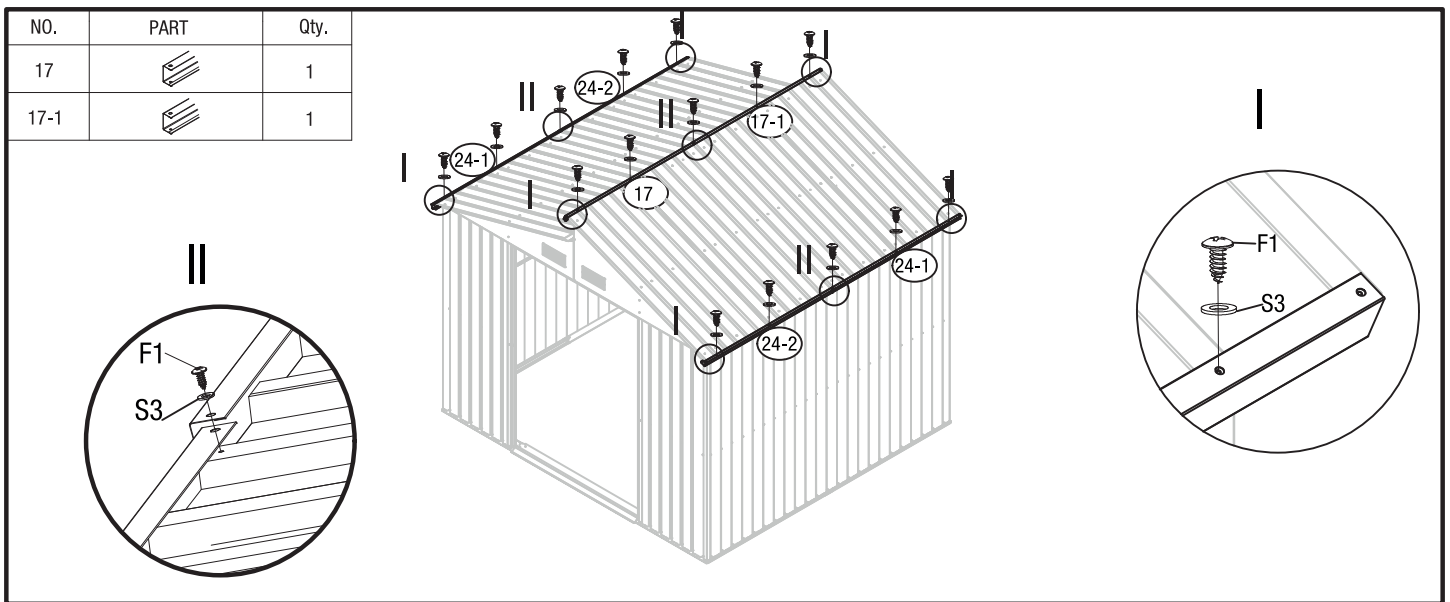
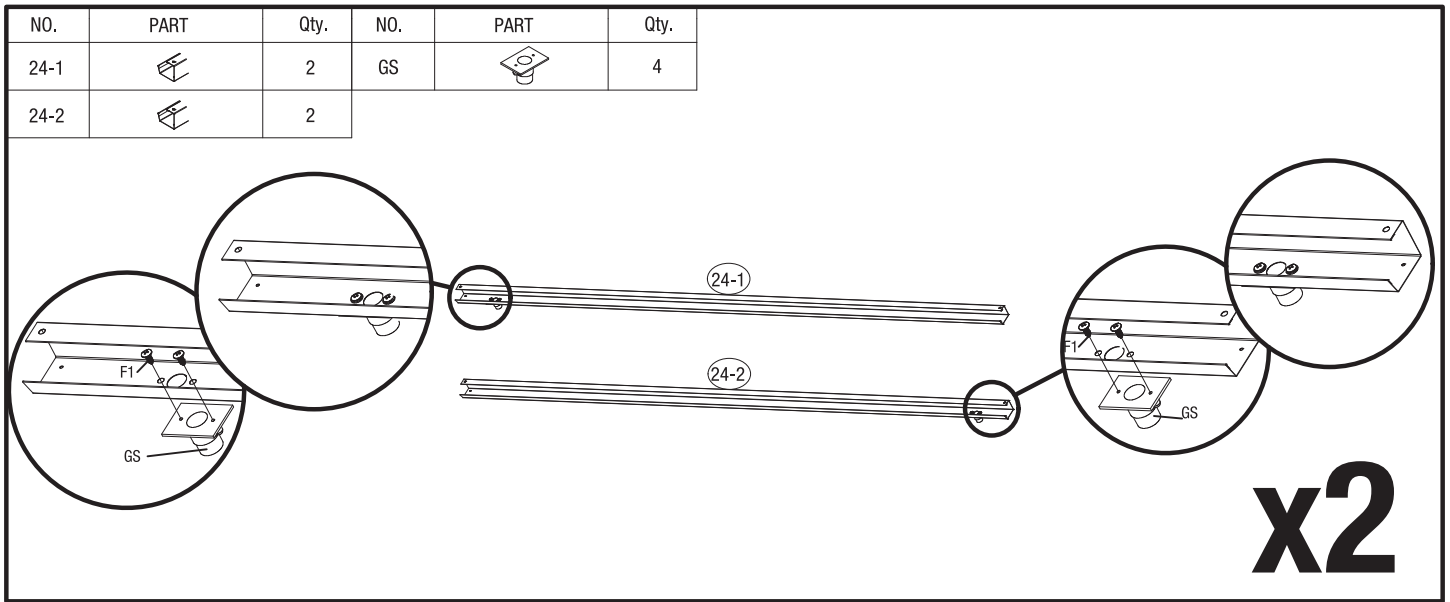
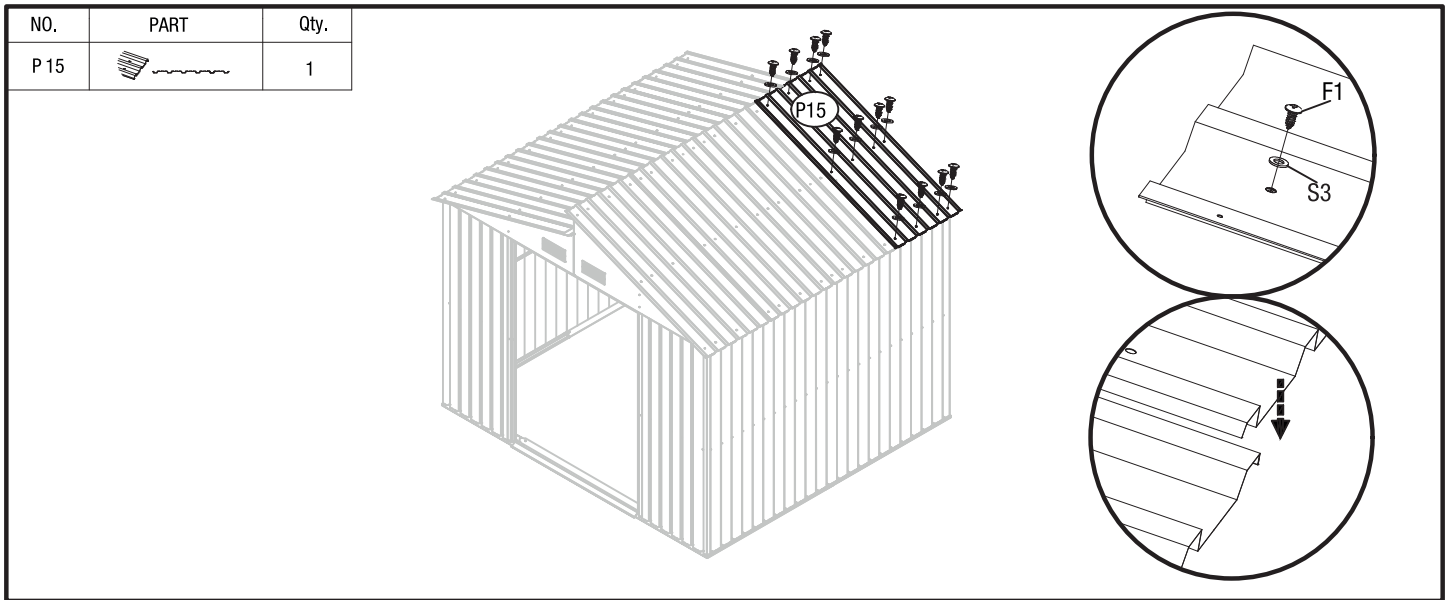

NO.	PART	Qty.
28		2
29		2
GC		8

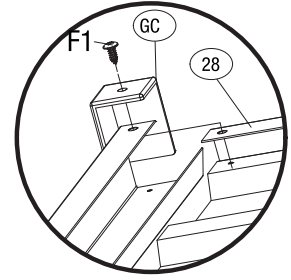
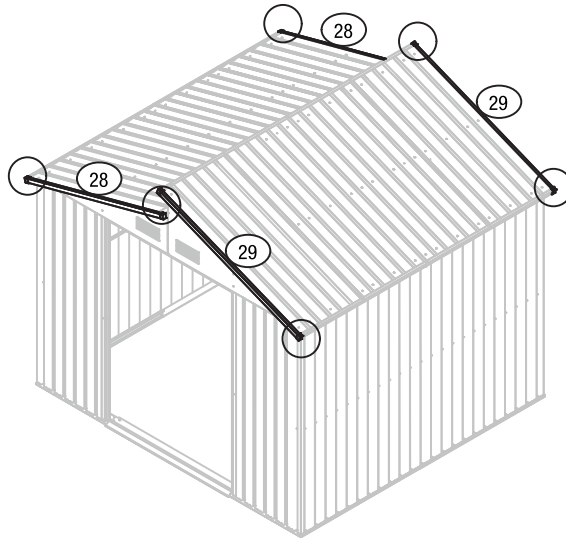

NO.	PART	Qty.
D1		1
D2		1
GB		2

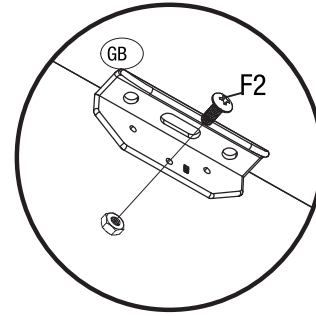
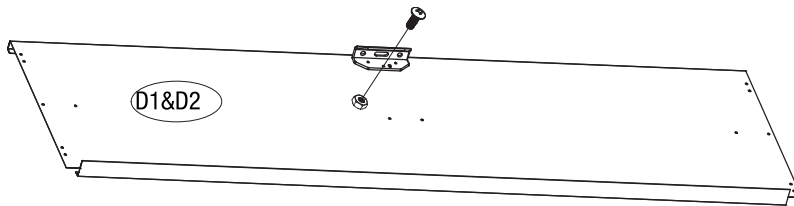

x2

NO.	PART	Qty.
18		6

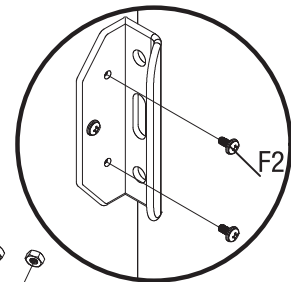
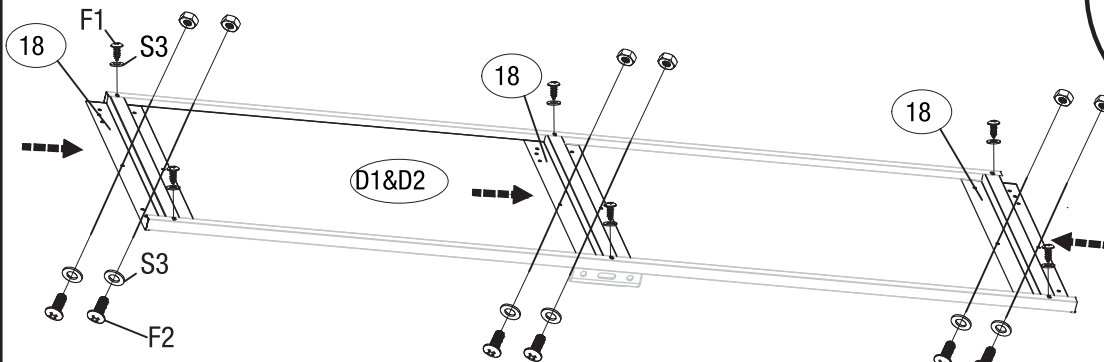

x2

NO.	PART	Qty.
GD		4

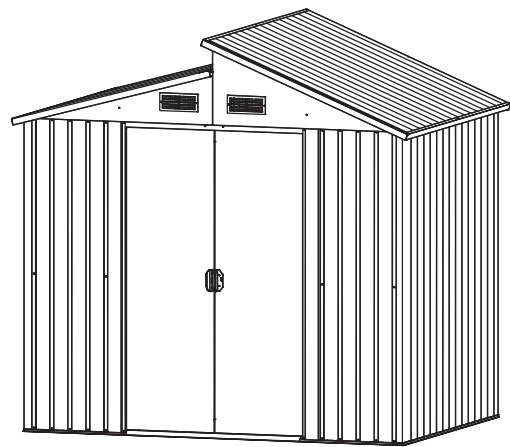
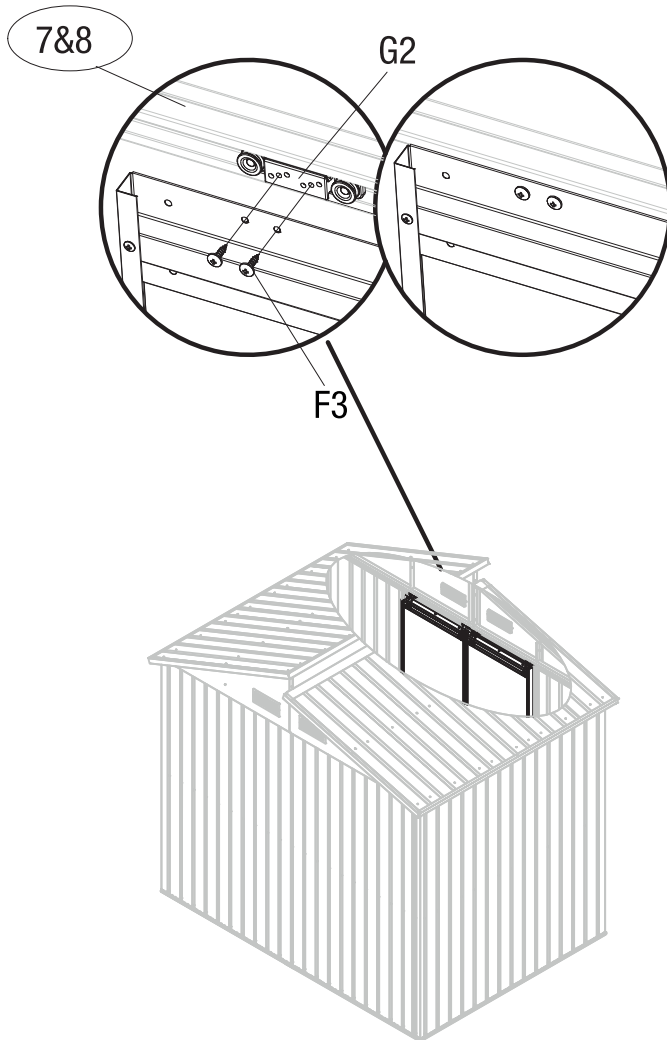
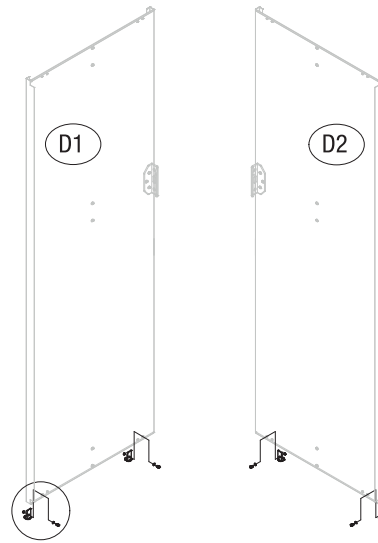
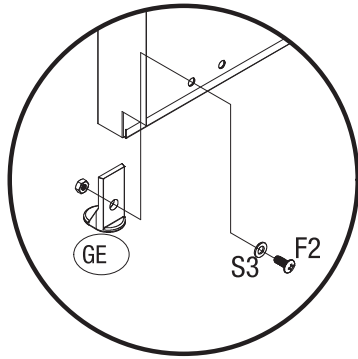

FI VAJAN KIINNITYS

Asentaja on vastuussa siitä, että kivi- tai betonilaatat riittävät tukemaan vajaa ja kestävät tuulen. Älä kiinnitä vajaa suoraan kivetykseen.

Varoitus: Valmistaja ei ole vastuussa henkilö- tai esinevahingoista, jotka johtuvat vajan puutteellisesta kiinnityksestä.

YLLÄPITO JA HUOLTO

Ulkopinta: Vajan ulkopinnan voi pitää hyväkuntoisena puhdistamalla ja vahaamalla sitä säännöllisesti. Korjaa mahdolliset naarmut välittömästi. Puhdista naarmuuntunut alue teräsharjalla. Pese alue ja levitä lopuksi ohut kerros korjausmaalia.

Katto: Pidä katto puhtaana lehdistä ja lumesta käyttämällä pitkää, pehmeäharjaksista harjaa. Katolle kerääntynyt lumi voi vahingoittaa vajaa ja tehdä sen käytöstä vaarallista.

Ovet: Pidä ovikiskot aina puhtaina ja siisteinä, jotta ovi liukuu auki ja kiinni vaivattomasti. Voitele kiskot kerran vuodessa huonekalujen kiillotusvahalla tai silikonispraylla. Pidä ovet suljettuina, jotta välttyä tuulen aiheuttamilta vahingoilta.

Kiinnitystarvikkeet: Käytä kaikkia vajan mukana tulleita tiivisteitä, jotta välttyä sään aiheuttamilta vahingoilta ja jotta ruuvit eivät naarmuta metalliosia. Tarkista vaja säännöllisesti löysien ruuvien, mutterien, pulttien jne. varalta ja kiristä ne aina tarvittaessa.

Kosteus: Koko lattia-alan alle sijoitettu muovikerros (kosteuseristys) ja hyvä ilmanvaihto vähentävät kosteuden muodostumista.

Muita vinkkejä

Pyyhi paneeleihin merkityt osanumerot pois saippuavedellä. Käytä silikonitiivistettä vajan vesitiivistykseen. Puutarhavajassa ei saa säilyttää uima-altaan kemikaaleja. Herkästi syttyvät ja syövyttävät aineet on aina säilytettävä niille tarkoitetuissa ilmatiiviissä säiliöissä.

SV SÄKRA BODEN

Montören ansvarar för att se till att sten- eller betongplattorna ger boden tillräckligt stöd och står emot vind. Förankra inte boden direkt på gatsten.

Varning: Tillverkaren tar inget ansvar för skador på personer eller egendom till följd av felaktig förankring.

SKÖTSEL OCH UNDERHÅLL

Exteriör: För att exteriören ska hålla länge bör du rengöra och vaxa den regelbundet. Fixa repor så fort du lägger märke till dem. Rengör genast det repiga området med en stålborste. Rengör det och fräscha till färgen.

Tak: Håll taket fritt från löv och snö med en lång kvast med mjuka borst. Mycket snö på taket kan skada byggnaden och göra det osäkert att använda boden.

Dörrar: Håll alltid dörrspåren fria från smuts och skräp som kan förhindra att dörren glider mjukt. Smörj dörrspåren varje år med möbelpolish eller silikonsprej. Håll dörrarna stängda för att förhindra stormskador.

Fästansordningar: Använd alla tätningar som medföljer för att skydda mot väderskador och förhindra att metalldelarna repas av skruvar. Kontrollera regelbundet om det finns några lösa skruvar, bultar, muttrar m.m. på byggnaden och efterdra dem vid behov.

Fukt: Plast (fuktspärr) under hela golvet med bra ventilation minskar kondensen.

Tips

Använd tvål och vatten för att tvätta bort delnummer i bläck på panelerna.

Du kan använda silikon tätning för vattentätning i hela byggnaden.

Förvara inga poolkemikalier i boden. Brandfarliga och frätande ämnen måste förvaras i godkända, lufttäta behållare.

SECURE THE SHED

The installer is responsible for ensuring the slab or concrete squares are sufficient to support the shed and sustain wind loading. Do not directly anchor your shed to pavers.

Warning: The Manufacturer accepts no responsibility for damage to person or property resulting from the inadequate anchoring of the shed whether installed by the Manufacturer, their Agents or by any other person.

CARE AND MAINTENANCE

Finish: For long lasting finish, periodically clean and wax the exterior surface. Touch-up scratches as soon as you notice them on your unit. Immediately clean the area with a wire brush . Wash it and apply touch-up paint.

Roof: Keep roof clear of leaves and snow with long handled, soft-bristled broom. Heavy amounts of snow on the roof can damage building, making it unsafe to enter.

Doors: Always keep the door tracks clear of dirt and other debris that prevent them from sliding easily. Lubricate door track annually with furniture polish or silicone spray. Keep doors closed to prevent wind damage.

Fasteners: Use all washers supplied to protect against weather infiltration and to protect the metal from being scratched by screws. Regularly check your building for loose screws, bolts, nuts, etc. and retighten them as necessary.

Moisture: A plastic sheet (vapor barrier) placed under the entire floor area with good ventilation will reduce condensation.

Other tips:

Wash off inked part numbers on coated panels with soap and water. Silicone caulking may be used for watertight seals throughout the building. Do not store swimming pool chemicals in your building. Combustibles and corrosives must be stored in air tight approved containers.

ET KUURI KINNITAMINE

Kuuri paigaldaja peab tagama, et tsement- või betoonplaadid toetavad kuuri piisavalt ja peavad vastu tuulele. Äрге ankurdate kuuri otse sillutisele. Hoiatus: Tootja ei vastuta kuuri ebapiisavast kinnitusest põhjustatud kehavigastuste või materiaalse kahju eest.

KORRASHOID JA HOOLDUS

Välispind: Et tagada viimistluse püsivust, puhastage ja vahatage kuuri välispinda regulaarselt. Kui märkate kriimustusi, parandage need kohe. Puhastage piirkond traatharjaga, peske puhtaks ja vöobake üle õhukese parandusvärvi kihiga.

Katus: Puhastage katuselt lehed ja lumi pikavarrelise pehme luuaga. Suur kogus lund katusel võib kuuri vigastada ja muuta sisenemise ohtlikuks.

Uksed: Et ukсед liiguksid kergelt, hoidke siinid alati puhtad ja takistustest vabad. Määrige siine kord aastas mööblivaha või silikoonspreiga. Tuulevigastuste vältimiseks hoidke ukсед suletuna.

Kinnitustarvikud: Niiskuse mõju vältimiseks ja metalliosade kaitsmiseks kruvikriimustuste eest kasutage kõiki pakendis olevaid tihendeid. Kontrollige ehitist regulaarselt, et kruvid, poldid, mutrid jms ei oleks lõtvunud ning pingutage neid vajadusel uuesti.

Niiskus: Plastkile (niiskustökendi) paigaldamine kogu põrandapinna alla ja hea ventilatsioon vähendavad niiskuse kogunemist.

Muud nõuanded

Peske paneelidele kirjutatud osanumbrid maha seebi ja veega. Kasutage kuuri veekinduse tagamiseks silikoontihendit. Äрге hoidke kuuris basseinikemikaale. Tuleohtlikke ja sööbivaid aineid tuleb hoida üksnes selleks otstarbeks ettenähtud hermeetilistes anumates.

LV ŠĶŪŅA NOSTIPRINĀŠANA

Šķūņa celtnieks ir atbildīgs par to, lai akmens vai betona klātne spētu balstīt šķūni un izturēt vēja slodzi. Nenostipriniet šķūni tieši uz brūģa.

Bridinājums: ražotājs neatbild par personu traumām vai materiāliem zaudējumiem, kas izriet no šķūņa nepareizas nostiprināšanas.

KOPŠANA UN UZTURĒŠANA

Apdare: lai apdare kalpotu ilgu laiku, ik pa laikam notīriet un ievaskojiet ārējās virsmas. Pielabojiet skrāpējumus, tiklīdz tos pamanāt. Nekavējoties notīriet virsmu ar stieplu suku. Nomazgājiet to un uzklājiet korekcijas krāsu.

Jumts: uzturiet jumtu tīru no lapām un sniega, izmantojot mīkstu saru slotu garā kātā. Liels sniega daudzums uz jumta var sabojāt celtni, kā rezultātā tajā var būt bīstami ieiēt.

Durvis: uzturiet durvju slīdes tīras no dubļiem un citiem netīrumiem, kuri traucē to vieglai slīdēšanai. Ik gadu ieeļļojiet durvju slīdes ar mēbeļu politūru vai silikona smērvielu. Lai izvairītos no vēja radītiem bojājumiem, turiet durvis aizvērtas.

Stiprinājumi: lai nodrošinātu aizsardzību pret laikapstākļu ietekmi un metāla virsmu aizsardzību pret skrūvju radītiem skrāpējumiem, izmantojiet visas komplektā iekļautās paplāksnes. Regulāri pārbaudiet, vai celtnē nav vaļīgu skrūvju, bultskrūvju, uzgriežņu utt. un, ja nepieciešams, pievelciet.

Mitrums: plastikāta plēve (tvaika barjera), kas izklāta pa visu virsmu zem grīdas, labas ventilācijas apstākļos samazinās kondensāta veidošanos.

Ieteikumi

Uzdrukātos detaļu numurs no pārklātajiem paneļiem nomazgājiet ar ziepēm un ūdeni.

Šuvju hermētiskai noslēgšanai visā celtnē var izmantot silikona smēri.

Neuzglabājiet celtnē peldbaseiniem paredzētās ķīmikālijas. Uzliesmojoši un korozīvi materiāli jāuzglabā hermētiski noslēgtos, sertificētos konteineros.

LT PAŠIŪRĒS PRITVIRTINIMAS

Statytojas privalo pasirūpinti, kad betono ar akmens plytelēs gali išlaikyti pašiūrę ir vėjo apkrovą. Netvirtinkite pašiūrės tiesiogiai prie plytelių. Įspėjimas: gamintojas neprisiima atsakomybės dėl jokios asmeniui ar turtui padarytos žalos, kilusios nepakankamai pritvirtinus pašiūrę.

PRIEŽIŪRA

Danga: kad danga ilgai tarnautų, periodiškai valykite ir vaškuokite išorinį paviršių. Pašalinkite įbrėžimus kai tik juos pastebite. Nedelsiant nuvalykite sritį vieliniu šepetčiu. Nuplaukite ją ir nudažykite įbrėžimams skirtais dažais.

Stogas: nuvalykite nuo stogo lapus ir sniegą ilgą šepetčiu minkštas šeriais. Didelis kiekis sniego ant stogo gali pažeisti pastatą ir bus nesaugu jį įeiti.

Durys: pasirūpinkite, kad durų bėgiai visuomet būtų švarūs, ant jų nebūtų purvo ir kitų šiukšlių, trukdančių durims lengvai slysti. Kartą per metus sutepkite durų bėgius baldu polioliu arba silikoniniu purškalu. Laikykite duris uždarytas, kad jų nesugadintų vėjas.

Tvirtinimai: panaudokite visas pateiktas poveržles, kad apsisaugotumėte nuo vėjo ir kad varžtai nesubraižytų metalo. Reguliariai tikrinkite pastatą, ar nėra atsipalaidavusių varžtų, sraigčių, veržlių ir pan., jei reikia, priveržkite juos.

Drėgmė: paklojus po visomis grindimis plastikinį lakštą (garų barjerą) su gera ventilacija sumažės kondensacija.

Patarimai

Nuplaukite nuo dengtų skydų rašalu užrašytus dalių numerius muilu ir vandeniu. Pastato siūlėms apsaugoti nuo vandens galima naudoti silikoninį sandariklį. Nelaikykite pastate cheminių medžiagų, skirtų baseinui. Degias ir koroziją sukeliančias medžiagas reikia laikyti tam patvirtintuose hermetiškuose induose.

RU УСТАНОВКА САДОВОГО ДОМИКА

Установщик несёт ответственность за то, чтобы камни или бетонные блоки, используемые в качестве фундамента, были достаточно прочны, чтобы вынести садовый домик и силу ветра. Не размещайте домик на плитках. Внимание! Производитель не несёт ответственности за ущерб, причинённый в результате недобросовестного монтажа и крепления домика.

ЧИСТКА И УХОД

Полировка: Чистите и полируйте наружную поверхность, чтобы она как можно дольше выглядела новой. Закрашивайте царапины при обнаружении.

Зачищайте поцарапанную область проволочной щёткой. Очищайте её и закрашивайте специальной краской.

Крыша: Используйте длинную мягкую метлу для очистки крыши от листьев и снега. Избыток снега на крыше может повредить конструкцию, после чего входить в неё будет небезопасно.

Двери: Направляющие дверей должны быть свободны от грязи и мусора, препятствующего скольжению. Ежегодно смазывайте направляющие средством для полировки мебели или силиконовым спреем. Закрывайте двери во избежание ущерба от ветра.

Крепёжные детали: Используйте все прилагаемые прокладки и шайбы, чтобы изолировать домик от попадания внутрь влаги и воспрепятствовать повреждению металла винтами. Регулярно проверяйте домик на предмет расшатавшихся болтов, гаек и т. п., и подтягивайте их по мере необходимости.

Влага: Лист полиэтилена, полностью закрывающий фундамент, в сочетании с хорошей вентиляцией снижает влажность.

Полезные советы

Смывайте нанесённые чернилами номера деталей мылом и водой.

Для гидроизоляции домика можно использовать силиконовый герметик.

Не храните в домике химикаты для плавательных бассейнов. Едкие и горючие вещества следует хранить в подходящей воздухопроницаемой упаковке.