

EMAX

IKKUNANPESUROBOTTI PRO



KÄYTTÖOHJEET

Lue tämä käyttöohje huolellisesti ennen tuotteen käyttöä ja säilytä se mahdollisia uusia käyttäjiä varten!

Turvallisuusohjeet

Kun käytät tuotetta, ole aina valppaana ja noudata seuraavia asioita! Lue tämä käyttöohje huolellisesti ennen tuotteen käyttöä!

1. Tuotetta eivät saa käyttää alle 8-vuotiaat lapset tai fyysisesti tai henkisesti pysyvästi loukkaantuneet henkilöt. Jos he käytettävät laitetta, käytä sitä huoltajasi valvonnassa ja ohjauksessa. Pidä lapset erossa tuotteesta, äläkä anna lapsien käyttää tuotetta leluna.
2. Älä käytä tuotetta äärimmäisissä lämpötiloissa (alle 0 °C tai yli 40 °C).
3. Kun tuote on toiminnassa, pidä se aina kiinni verkkovirrassa. Tuotteen sisäänrakennettua hätäakkua käytetään vain äkillisen sähkökatkoksen sattuessa, jotta tuote pysyisi lasissa kiinni tarvittavan ajan eikä putoaisi. Akkua ei pidä käyttää normaalissa työssä virtalähteenä riskien välttämiseksi.
4. Varmista tuotteen käytön aikana, että joku valvoo laitetta ja voi tarvittaessa ohjata sitä oikeaan suuntaan. Kun kone on toiminnassa, poista arvoesineet pestävän kohteen alta ja varmista, ettei laitteen lähetyville pääse eläimiä.
5. Käytä laitetta vain koti- ja sisäympäristössä.
6. Älä käytä tuotetta lasiin, jossa on halkeamia tai iskeytymiä, jotta vältät lasin rikkoutumisen ja tuotteen putoamisen.
7. Käytä tätä tuotetta käyttöoppaan ohjeiden mukaisesti ja käytä vain valmistajan suosittelemia tai myymiä lisävarusteita; vain valmistajan erityisesti suunnittelemaat alkuperäiset akut ja sovittimet soveltuvat laitteeseen.
8. Varmista, että virtalähteen jännite vastaavat adapteriin merkittyä jännitettä.
9. Varmista, että käytät tätä tuotetta lasilla, jonka paksuus on yli 5 mm. Tuotetta ei saa käyttää lasissa, jonka paksuus on alle 5 mm.
10. Laitetta ei saa käyttää märällä tai öljyisellä lasilla, koska se saattaa pudota pestävältä pinnalta.
11. Tuote on pidettävä poissa lämmönlähteistä tai syttyivistä aineista.
12. Tämän tuotteen käyttö on kielletty, jos tuote ei ole täysin tarrautunut ikkunaan tai jos siinä on selviä vaurioita.
13. Älä aseta tätä tuotetta veteen tai muihin nesteisiin sähköiskuvaaran takia; älä säilytä tätä tuotetta paikassa, jossa se voi pudota tai joutua ammeeseen tai lavuaariin.
14. Älä koske pistokkeeseen tai tuotteeseen märillä käsillä.
15. Akun latausta ei saa suorittaa liian kuumassa tai liian kylmässä ympäristössä, sillä se voi vaikuttaa akun käyttöikään negatiivisesti.
16. Tuotetta ei saa käyttää, jos se ei saa adapterista virtaa.
17. Laitteen lataaminen kosteassa tai liian kuumassa on kielletty.

18. Käytä virtajohtoa varovasti vahinkojen välttämiseksi. Virtajohtoa ei saa käyttää tuotteen vetämiseen, nostamiseen tai sen käyttämiseen kahvana; ikkunaa ei saa sulkea virtajohdon takia eikä virtajohdon päälle saa asettaa esineitä käytön aikana. Virtajohto on pidettävä kaukana lämmönlähteistä.
19. Älä käytä tätä tuotetta vaurioituneen virtajohdon tai pistorasian kanssa. Älä käytä tuotetta, jos se ei toimi kunnolla pudotuksen, vaurioitumisen tai veden pääsyn vuoksi. Vammojen välttämiseksi tuote on korjattava valmistajan tai sen huoltopalvelun toimesta.
20. Jos virtajohto on vaurioitunut, se on vaihdettava valmistajan, maahantuojan, jälleenmyyjän tai vastaavan ammattilaisen toimesta vaaran välttämiseksi.
21. Pistoke on irrotettava pistorasiasta ennen tuotteen huoltoa tai puhdistusta. Älä irrota pistoketta pistorasiasta vetämällä virtajohdosta.
22. Akku on vaihdettava valmistajan, maahantuojan, jälleenmyyjän tai vastaavan ammattilaisen toimesta.
23. Ennen tuotteen romuttamista akku on poistettava ja romutettava paikallisten lakien ja määräysten sekä ympäristömääräysten mukaisesti.
24. Jos haluat romuttaa tämän tuotteen, katkaise ensin tuotteen virransyöttö ja irrota sitten akku tuotteesta.
25. Hävitä käytetyt akut paikallisten lakien ja asetusten sekä ympäristömääräysten mukaisesti.
26. Tuotteen polttaminen on kielletty, vaikka tuote olisi vaurioitunut vakavasti, koska tuotteen akku voi räjähtää.
27. Käytä tuotetta tässä käyttöohjeessa annettujen ohjeiden mukaisesti. Yritys ei ole vastuussa vääränlaisen käytön aiheuttamista vahingoista tai vammoista.
28. On ehdottomasti kiellettyä, että lapset, kehitysvammaiset henkilöt tai henkilöt, joilla ei ole tervettä järkeä ja kokemusta, käyttävät tätä tuotetta ilman erityishenkilön opastusta.
29. Kun kone on toiminnassa, valvo lasten käyttäytymistä, jotta varmistetaan, että tällä tuotteella ei leikitä.
30. Lapsia eivät saa leikkiä tuotteella.
31. Lapset eivät saa puhdistaa tai käyttää tuotetta ilman valvontaa.

Pakkauksen sisältö

1 kpl Ikkunan pesurobotti	2kpl Puhdistusliina
1kpl Kaukosäädin	1kpl Tyhjä suihkepullo
1kpl Käyttöohje	1kpl Adapteri
1kpl Virtajohto	1kpl Vesipullo

Laitteen kuvaus

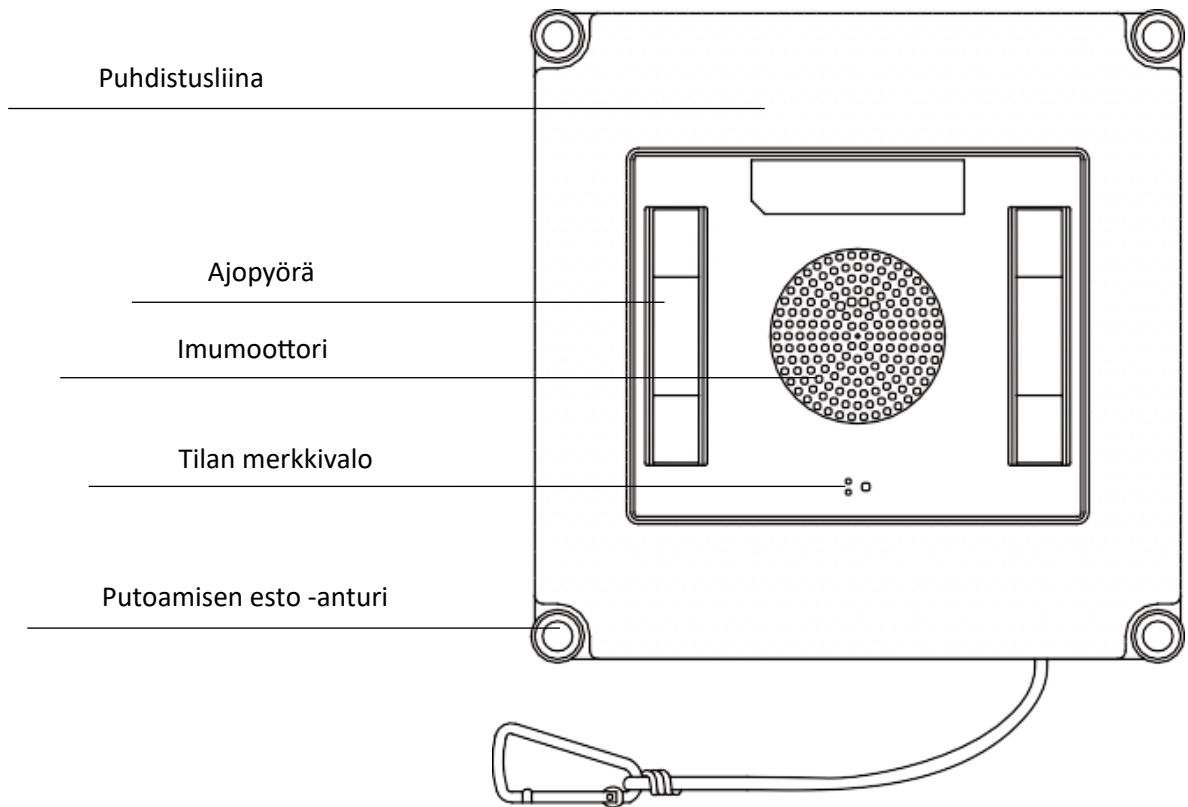
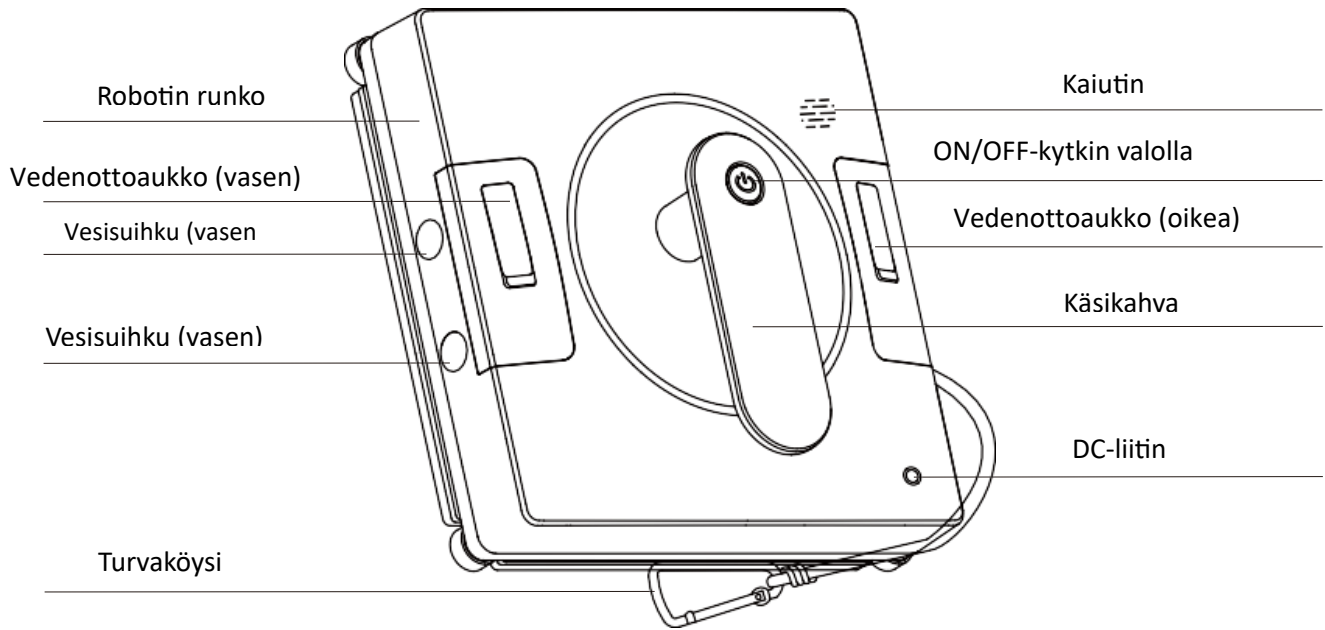

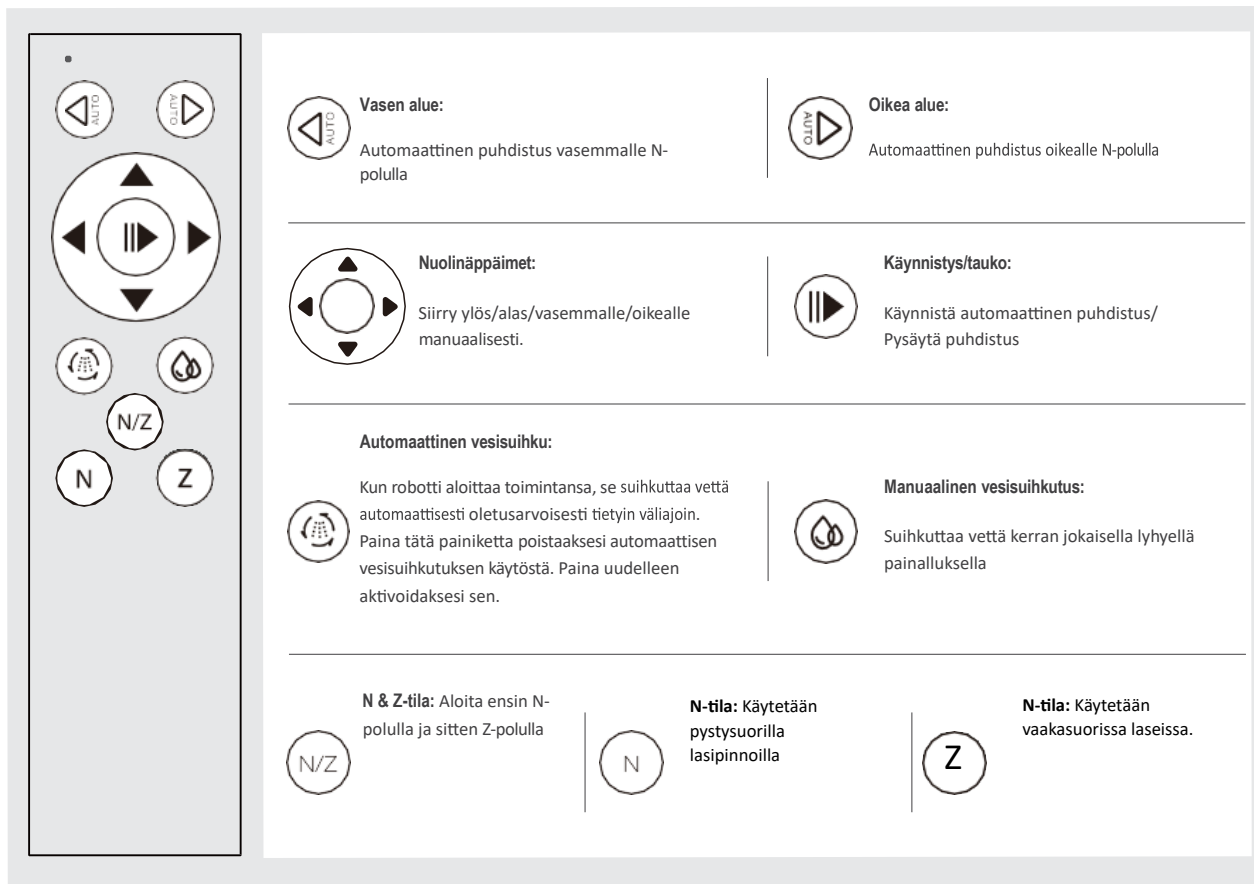

Tekniset tiedot:

- Nimellisteho: 72 W
- Syöttö: 100–240 V ~ 50/60 Hz
- Käyttöjännite: 24 V DC
- Akku: turva-akku, joka pitää laitteen imukuppia toiminnassa sähkökatkon aikana
- Imuteho: 2500–3000 Pa
- Melutaso: < 65 dB
- Soveltuu lasipinnoille, joiden paksuus ≥ 5 mm

Puhdistuksen käynnistys/pysäytys

Kun robotti on kiinnittynyt lasiin kunnolla, käynnistä automaattinen puhdistus painamalla robotin painiketta tai painamalla kaukosäätimen "🔴" -painiketta. Robotin oletuspuhdistustila on Z-tila eli vaakasuuntainen puhdistusohjelma.



Paina "Start/Stop"-painiketta "🔴" käynnistääksesi tai pysäyttääksesi puhdistuksen.

Paina "N"-painiketta "N", kun haluat käyttää robottia pystysuoralla lasilla.

Paina "Z"-painiketta "Z" valitaksesi vaakasuuntaisen puhdistuspolun.

Nuolinäppäimillä "D" voit ohjata robottia manuaalisesti haluttuun suuntaan.

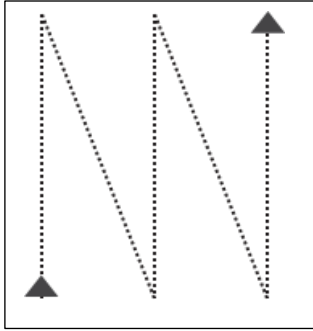

Puhdistusreitti
"N"-ohjelmalla

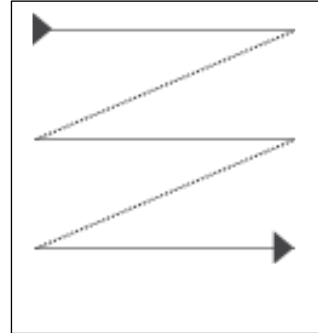

Puhdistusreitti
"Z"-ohjelmalla

Huomioitavaa ennen käyttöä

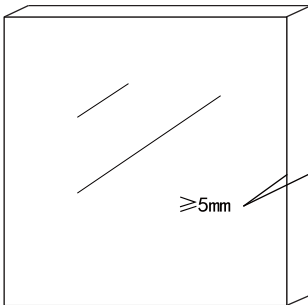

Robottia ei saa käyttää lasissa, jonka paksuus (lasin pinnasta pintaan) on alle 5 mm.

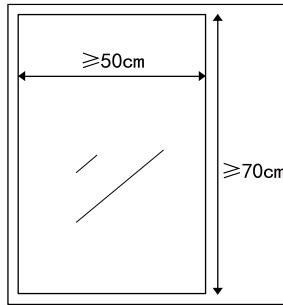

Käytä tätä tuotetta lasiin, jonka pinta-alan mitta on suurempi kuin 50*70cm.

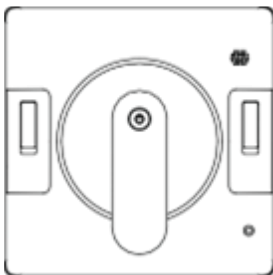

Liitä laite virtalähteeseen. Jos punainen ja sininen valo vilkkuvat vuorotellen, robotti on lataustilassa. Jatka lataamista, kunnes sininen valo palaa jatkuvasti (noin 1 tunti), mikä osoittaa, että laite on käyttövalmis. **Huom!** Robotti ei ole käyttövalmis, jos punainen valo vilkkuu yksinään – tarkista tällöin virtaliitäntä.

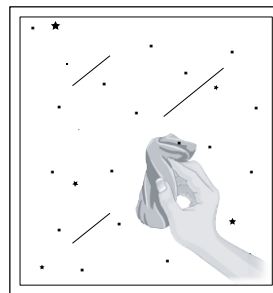

Jos lasipinnalla on runsaasti pölyä, puhdista ennen tuotteen käyttöä pieni, tuotteen kokoa vastaava alue kiinnittämistä varten

- Jos ikkunan edessä on kiinteitä esteitä (esimerkiksi suoja-aita tai huonekalu), laitetta voidaan käyttää vain, jos esteen ja ikkunan välinen etäisyys on vähintään 10,5 cm.
- Kun laite toimii vaakasuoralla lasipinnalla (esim. pöytätasolla tai katossa), sen käyttöä tulee ohjata kaukosäätimellä.

Puhdistusliinan asennus

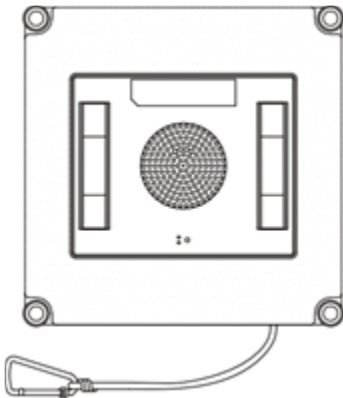

Virtalähteen kasaus

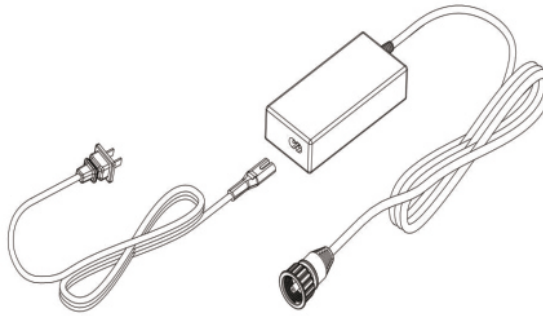

Turvaköyden kokoaminen

Varmista ennen käyttöä, että turvaköysi on kunnolla kiinnitetty laitteen runkoon ja tukevaan kiinnityspisteeseen. Tämä lisää käyttöturvallisuutta ja suojaa tuotetta mahdollisilta putoamisilta.

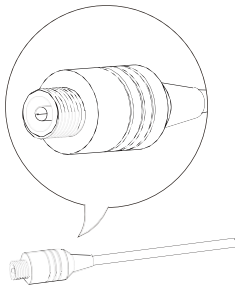

Robotin virtajohto



Sovittimen virtajohto



Turvaköysi

Jatkojohdon käyttö

Tarvittaessa voit käyttää jatkojohtoa tuotteen kanssa, mikäli tuotteen johto ei riitä pestävän ikkunan pesemiseen.

HUOM! Kun tuotetta käytetään ulkona, käytä vain yhtä jatkojohtoa sähköturvallisuuden takaamiseksi.

Turvaköyden asennus

HUOM! Käytä tuotteen mukana tulevaa turvaköyttä. Se estää tuotetta vahingoittumasta, mikäli se vahingossa irtoaa pestävästä ikkunasta.

Kun puhdistat ikkunan ulkopuolta, sulje pestävä ikkuna. Varmista, että turvaköyttä on tarpeeksi ulkopuolella, jotta tuote ei osu pudotessaan ikkunaan.

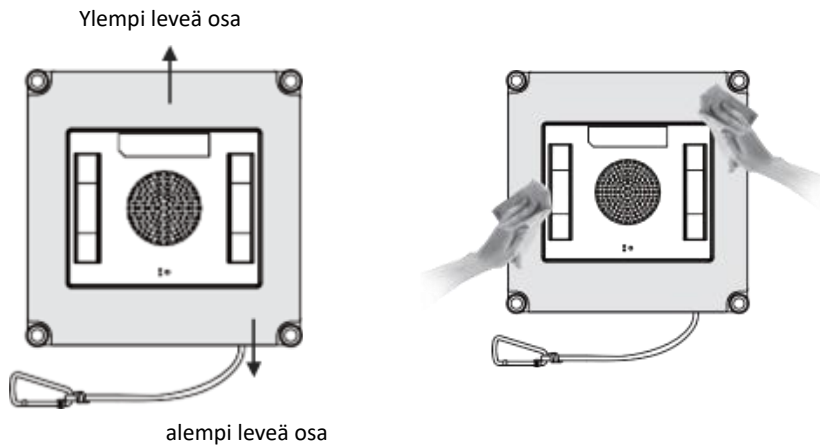
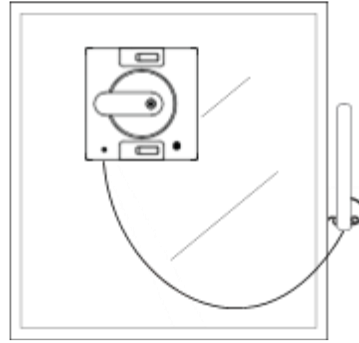

VINKKEJÄ

- Suihkuta puhdistusliuosta tasaisesti puhdistusliinalle. Määrä riippuu lasin likaantumistasesta. Suositus: suihkuta noin 5 kertaa liinan ylä- ja alareunan leveämpiin osiin.
- Pyyhi ruiskutuksen jälkeen mahdollinen ylimääräinen neste ajopyöriltä kuivalla liinalla. Tämä ehkäisee liukastumista laitteen toimiessa.
- Pakkaukseen sisältyy tyhjä suihkepullo ilman puhdistusliuosta. Käyttäjän tulee hankkia sopiva puhdistusneste ja täyttää pullo itse.

Tuotteen käyttöönotto

Yhdistä laite virtalähteeseen

Kytke adapteri pistorasiaan ja liitä DC-liitin robottiin. Sininen valo syttyy osoittamaan laitteen olevan valmiustilassa.

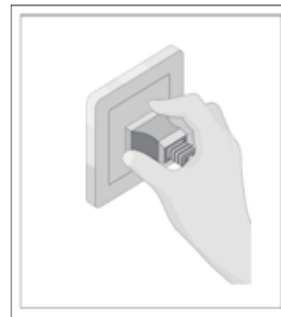

HUOM! Älä katkaise virtalähdettä tuotteen puhdistuksen aikana. Jos virta katkaistaan, tuote saattaa pudota.

Laitteen käynnistys ja sammutus

Paina lyhyesti "⏻" -painiketta, sininen valo vilkkuu ja imurimoottori alkaa toimimaan.

HUOM! Pidä imurimoottori kaukana pienistä esineistä tukkeutumisen estämiseksi.

Laitteen kiinnitys lasiin

Laita robotti lasille vähintään 10 cm etäisyydellä lasin kehyksestä. Onnistuneen kiinnityksen jälkeen sininen valo jää palamaan tuotteessa.

HUOM! Jos pestävän ikkunan lähistöllä on siirrettäviä esineitä (esim. huonekalut), varmista että tuote pystyy toimimaan osumatta niihin. Suositeltu varaetäisyys on 10,5cm ikkunasta.

Tuotteen irrotus ikkunasta

Kun puhdistus on suoritettu loppuun, laite palaa lähelle lähtöpaikkaansa ja päästää äänimerkin.

Pidä kahvasta kiinni ja paina "⏻" -painiketta noin 3-5 sekuntia robotin sammuttamiseksi. Ota robotti ikkunasta alas, kun moottori lakkaa toimimasta. Pyyhi tuotteen jälki varovasti pois lasista kuivalla liinalla.

Katkaise laitteen virransyöttö

HUOM! Jos puhdistuksen aikana laitteen merkkivalo muuttuu punaiseksi, tarkista, että virtalähde on kunnolla kytketty ja että laite saa virtaa normaalisti. Kun virransyöttö on kunnossa, sininen merkkivalo syttyy ja robotti jatkaa automaattisesti toimintaansa.



Jos virtalähde on kytketty oikein ja punainen merkkivalo palaa edelleen, paina kaukosäätimen nuolinäppäintä irrottaaksesi laitteen. Kun sininen merkkivalo syttyy, paina kaukosäätimen 'On/Off' -painiketta jatkaaksesi työskentelyä.

Puhdistusliinan puhdistaminen

Irrota puhdistusliina ja liota sitä vedessä (noin 20 °C) noin 2 minuuttia. Pese liina sen jälkeen varovasti käsin ja anna sen kuivua ennen seuraavaa käyttöä.







HUOM! Älä käytä liinaa heti pesun jälkeen, jotta vältetään mahdollinen tuotteen irtoaminen ikkunasta käytön aikana. Säännöllinen huolto pidentää puhdistusliinan käyttöikä. Kun tuotetta on käytetty jonkin aikaa ja liina ei enää pysy tiukasti kiinni tarranauhassa, vaihda se uuteen parhaan puhdistustehon varmistamiseksi.

Pyörien puhdistaminen



Kytke laite virtalähteeseen. Kun sininen merkkivalo palaa, paina kaukosäätimen käynnistyspainiketta ””, jolloin pyörät alkavat pyöriä. Puhdista pyörät puhtaalla liinalla, johon on lisätty mietoa puhdistusliuosta. Pysäytä pyörät painamalla uudelleen käynnistyspainiketta ”.

HUOM! Puhdista pölyiset tai märät pyörät ajoissa irtoamisen välttämiseksi.

Merkkivalo ja kehoitusääni

Merkkivalon tila	Tilanne
  Punainen ja sininen valo vilkkuvat vuorotellen	Akku on tyhjä – robotti latautuu.
 Sininen valo palaa jatkuvasti	Robotti on kytketty oikein ja valmiustilassa. Laite on kiinnittynyt lasiin ja se on valmis käyttöön.
 Sininen valo vilkkuu	Laite toimii normaalisti. Kiinnitä robotti lasipinnalle ja jatka käyttöä.
 Punainen valo vilkkuu	Virtalähde ei ole kytketty tai virransyöttö on keskeytynyt.
 Punainen valo palaa jatkuvasti	Puhdistuksen aikana: pyörien ylikuormitus. Robotti siirtyy valmiustilaan.

Vianmääritys

Ongelma	Syy	Ratkaisu
 Punainen valo palaa	Pyörät ovat ylikuormittuneet	Paina ensin kaukosäätimen 'N'-tilapainiketta ja sitten 'Z'-tilapainiketta, jolloin sininen valo palaa. Paina robotin 'On/Off'-painiketta jatkaaksesi käyttöä.
 Punainen valo vilkkuu ja kuuluu merkkiäänä	Laitteen virransyötössä on katkos.	a. Tarkasta laitteen virtalähdekytkentä ja paina 'On/Off'-painiketta jatkaaksesi puhdistusta. b. Jos robotin virta katkeaa, paina kaukosäätimen nuolinäppäimiä ja siirrä robotti paikkaan, josta saat sen turvallisesti alas. Ota laite turvallisesti pois lasista.

<p>Pyörät pyörivät tyhjää tai kulkureitillä on jotakin poikkeavaa.</p>	<p>Lasipinta on liian likainen</p>	<p>a. Puhdista pyörät b. Vaihda puhdistusliina</p> <p>* Tuote ei sovellu erittäin likaisen lasin puhdistamiseen.</p>
<p>Kaukosäädin ei toimi</p>	<p>Kun robotti puhdistaa normaalisti, vain kaukosäätimen 'Start/Stop'-painike toimii.</p>	<p>Lopeta puhdistus ja käytä sen jälkeen muita kaukosäätimen painikkeita.</p>
<p>Robotti ei liiku suorassa linjassa</p>	<p>Kytke robotti virtalähteeseen. Varmista, että sininen valo palaa (robottia ei tarvitse käynnistää).</p> <p>... ikkunan kulmaan ... kiinni ... ä pestävän lasin ...</p> <p>... kulmaa ... h ... , sen jälkeen si ... alkaa ... maan laitteessa ... ON/OFF- ... M ... laitteessa vilkku sininen valo. ... Käännä ... h ... ON/OFF- ... M ... ja kun kalibrointi on valmis muuttuu valo siniseksi. ... @ ... virta ... laitteeseen.</p>	

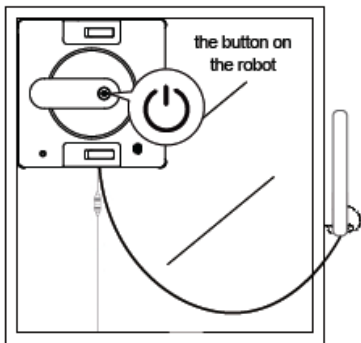

Kuva A.

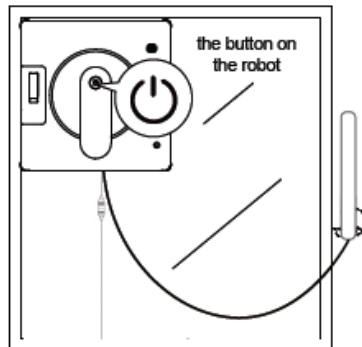

Kuva B.

HUOM! Pyörien suunta on pystysuora

HUOM! Pyörien suunta on vaakasuora.

Yhteyden muodostaminen Tuya-sovellukseen

Asenna sovellus

Lataa Tuya- tai Smart Life -sovellus älypuhelimellesi puhelimen app-storesta tai avaamalla suora linkki alla olevasta QR-koodista ja seuraa sovelluksen ohjeita yhdistääksesi laitteen Wi-Fi verkkoon. Sovelluksella käyttämällä voit käynnistää ja pysäyttää puhdistuksen, vaihtaa puhdistusohjelmaa, säätää veden sumutusta ja seurata laitteen tilaa.

Yhdistä laite sovellukseen

Avaa sovellus ja yhdistä laite sovelluksen kanssa.



Jos sovellus ei löydä laitetta

Jos laite ei näy sovelluksessa, yritä seuraavaa pariliitoksen palauttamiseksi:

- Paina kaukosäätimestä yhdistämispainiketta "▶" – sininen ja punainen merkkivalo alkavat vilkkua vuorotellen.
- Irrota virtajohto laitteesta. Merkkivalo sammuu.
- Kytke robotti uudelleen virtakaapelilla. Kun sininen merkkivalo syttyy, avaa sovellus ja muodosta yhteys uudelleen.

Ympäristönsuojelu

Tuotteen pakkausta hävitettäessä noudata materiaalista riippuen paikallisia jätehuollosta ja kierrätyksestä annettuja ohjeita. Laitetta ei tule hävittää sekajätteen mukana, vaan se on toimitettava sähkö- ja elektroniikkaromun erilliskeräykseen.

Kierrätys

Laitteiden ja paristojen hävittäminen eurooppalaisen direktiivin 2002/96/EY täytäntöönpanon jälkeen kansallisessa oikeusjärjestelmässä sovelletaan seuraavaa: Sähkö- ja elektroniikkalaitteita ei saa hävittää kotitalousjätteen seassa. Laki velvoittaa kuluttajia palauttamaan sähkö- ja elektroniikkalaitteet niiden käyttöiän lopussa tähän tarkoitukseen järjestettyihin julkisiin keräyspisteisiin tai myyntipisteeseen. Yksityiskohdat on määritetty kunkin maan kansallisessa laissa. Tämä tuotteeseen, käyttöoppaaseen tai pakkaukseen merkitty symboli tarkoittaa, että tuotteeseen sovelletaan näitä säännöksiä. Kierrättämällä, materiaaleja uusiokäyttämällä tai muilla vanhojen laitteiden hyödyntämismenetelmillä autat edistämään ympäristönsuojelua.

Takuu

Tuotteen takuu on voimassa yhden vuoden ostopäivästä.

Takuu kattaa materiaali- ja valmistusvirheet. Takuu ei ole voimassa, jos tuotetta käytetään muuhun kuin sen alkuperäiseen tarkoitukseen tai jos sitä käytetään kaupalliseen, ammatilliseen tai vuokrauskäyttöön. Takuu ei kata luonnonolosuhteiden aiheuttamia vahinkoja, normaalia kulumista, väärinkäytön aiheuttamia vaurioita tai virheellisestä säilytyksestä johtuvia vaurioita. Takuuasioissa ota yhteyttä jälleenmyyjään.

Blue Import BIM Oy, Hampuntie 12-14, 36220 Kangasala, Finland

EMAX

FÖNSTERPUTSROBOT PRO



BRUKSANVISNING FÖR ANVÄNDNING

Läs igenom denna bruksanvisning noggrant innan du använder produkten och spara den för eventuella framtida användare!

Säkerhetsanvisningar

När du använder produkten ska du alltid vara vaksam och följa följande anvisningar! Läs denna bruksanvisning noggrant innan du använder produkten!

1. Produkten får inte användas av barn under 8 år eller av personer med fysiska eller psykiska funktionshinder. Om du måste använda den ska du göra det under uppsikt och vägledning av din vårdgivare. Håll barn borta från produkten när den används och låt inte barn använda produkten som leksak.
 2. Använd inte produkten i extrema temperaturer (under 0°C eller över 40°C).
 3. Låt alltid produkten vara påslagen när den används. Produktens inbyggda reservbatteri används endast för att underhålla produkten i händelse av ett plötsligt strömavbrott, för att hålla produkten adsorberad till glaset under en begränsad tid och för att inte falla, och bör inte användas som strömkälla i normalt arbete för att undvika risker.
 4. När du använder den här produkten ska du se till att någon övervakar den och kan ge hjälp till produkten vid behov. När maskinen är i drift ska du ta bort värdesaker från maskinens undersida och se till att inga djur befinner sig under maskinen.
 5. Använd endast i hushålls- och inomhusmiljö, använd inte i kommersiella eller industriella lokaler.
 6. Använd inte den här produkten på glas med sprickor, reklampapper och stötar för att undvika risken att glaset går sönder och att produkten tappas.
 7. Använd denna produkt i enlighet med instruktionerna i användarhandboken och använd endast tillbehör som rekommenderas eller säljs av tillverkaren; endast uppladdningsbara originalbatterier och adapterar som är särskilt utformade av tillverkaren är lämpliga.
 8. Se till att strömförsörjningens spänning överensstämmer med den spänning som anges på adaptern.
 9. Se till att du använder denna produkt på glas med en glastjocklek på mer än 5 mm. Använd inte denna produkt på inramat glas med en ramtjocklek på mindre än 5 mm.
 10. Den bör inte användas över en stor yta med vått eller oljigt glas för att undvika risken för fall på grund av att produkten glider.
 11. Produkten ska hållas borta från värmekällor eller brandfarliga ämnen.
- Det är förbjudet att använda denna produkt om den inte är helt absorberad eller om den har uppenbara skador.
- För att minska risken för elektriska stötar, placera inte denna produkt i vatten eller andra vätskor; förvara inte denna produkt där den kan falla eller spillas i ett badkar eller handfat.
14. Rör inte stickkontakten eller produkten med våta händer.
 15. Batteriladdning kan inte utföras i en miljö som är för varm eller för kall, vilket kan påverka batteriets livslängd.
 16. Produkten kan inte användas när adaptern inte är ansluten till strömförsörjningen.

17. Laddning i hushållsapparater, fukt eller eld är förbjudet för att undvika onödiga förluster.
18. Använd nätsladden med försiktighet för att undvika skador. Använd inte nätsladden för att dra eller lyfta produkten eller använda den som handtag; stäng inte ett glasfönster för att säkra nätsladden eller placera föremål på nätsladden under användning. Nätkabeln ska hållas borta från värmekällor.
19. Använd inte produkten med en skadad nätsladd eller ett skadat uttag. Använd inte produkten om den inte fungerar korrekt på grund av att den tappats, skadats eller utsatts för vatteninträngning. För att undvika personskador måste produkten repareras av tillverkaren eller dennes serviceverkstad.
20. Om nätkabelns flexibla sladd är skadad måste den bytas ut av tillverkaren, dess serviceavdelning eller en kvalificerad tekniker på en liknande avdelning för att undvika fara.
- Stickkontakten måste dras ut ur vägguttaget före service eller rengöring av produkten, men dra inte ut stickkontakten genom att dra i nätsladden.
22. Batteriet måste bytas ut av tillverkaren, dess serviceavdelning eller en kvalificerad tekniker.
23. Innan produkten skrotas måste batteriet tas ut och kasseras i enlighet med lokala lagar och förordningar samt miljöbestämmelser.
24. För att skrota produkten måste du först koppla bort produkten från strömförsörjningen och sedan ta ut batteriet ur produkten.
25. Kassera förbrukade batterier i enlighet med lokala lagar och förordningar samt miljöbestämmelser.
- Bränn inte produkten, även om den är allvarligt skadad, eftersom batteriet kan explodera.
27. Använd produkten i enlighet med anvisningarna i denna bruksanvisning. Företaget ansvarar inte för skador som orsakas av felaktig användning.
28. Det är strängt förbjudet för barn, personer med mentala funktionshinder eller personer som saknar sunt förnuft och erfarenhet att använda denna produkt utan vägledning av en kvalificerad person.
29. När maskinen är i drift ska du övervaka barnens beteende och se till att de inte leker med den här produkten.
30. Det är strängt förbjudet för barn att leka med denna produkt.
- Det är strängt förbjudet för barn att rengöra och underhålla denna produkt utan uppsikt.

Förpackningens innehåll

1 fönsterrengöringsrobot	2 st rengöringsduk
1 st fjärrkontroll	1 st sprayflaska
1 st Instruktionsbok	1 st Adapter
1 st nätsladd	1st vattenflaska

Beskrivning av enheten

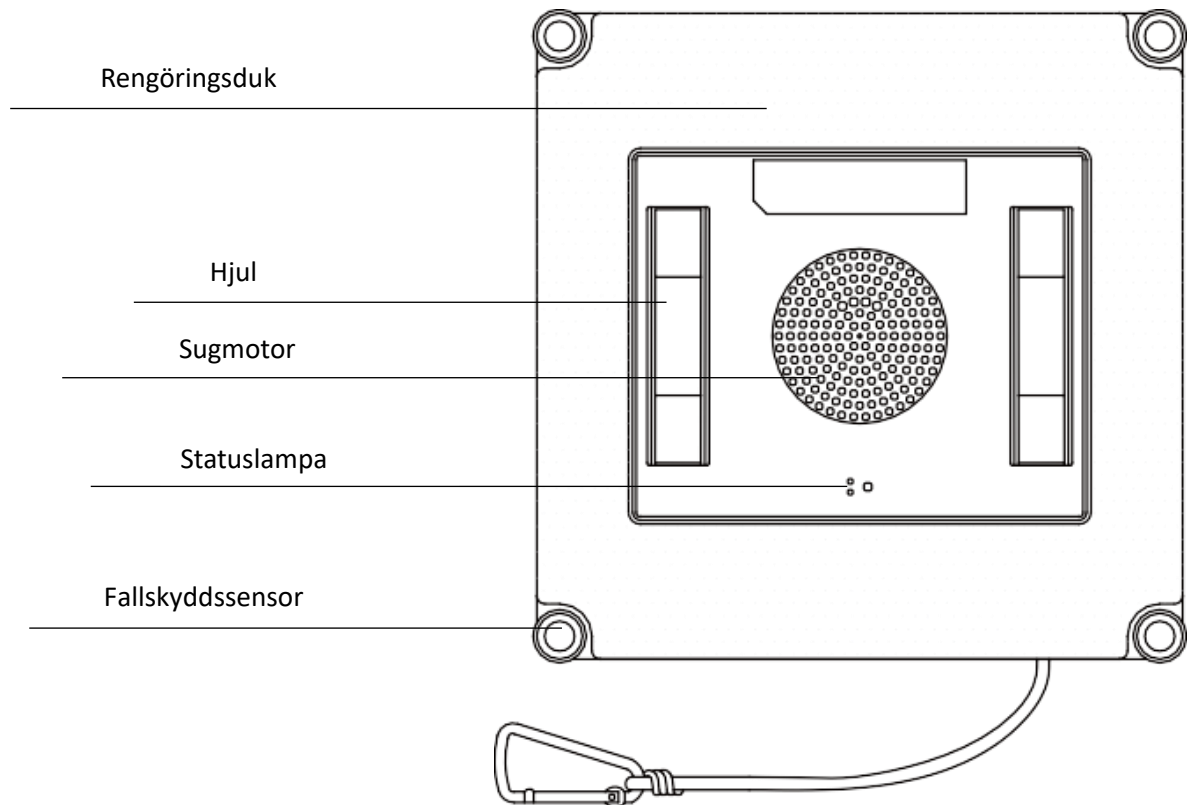
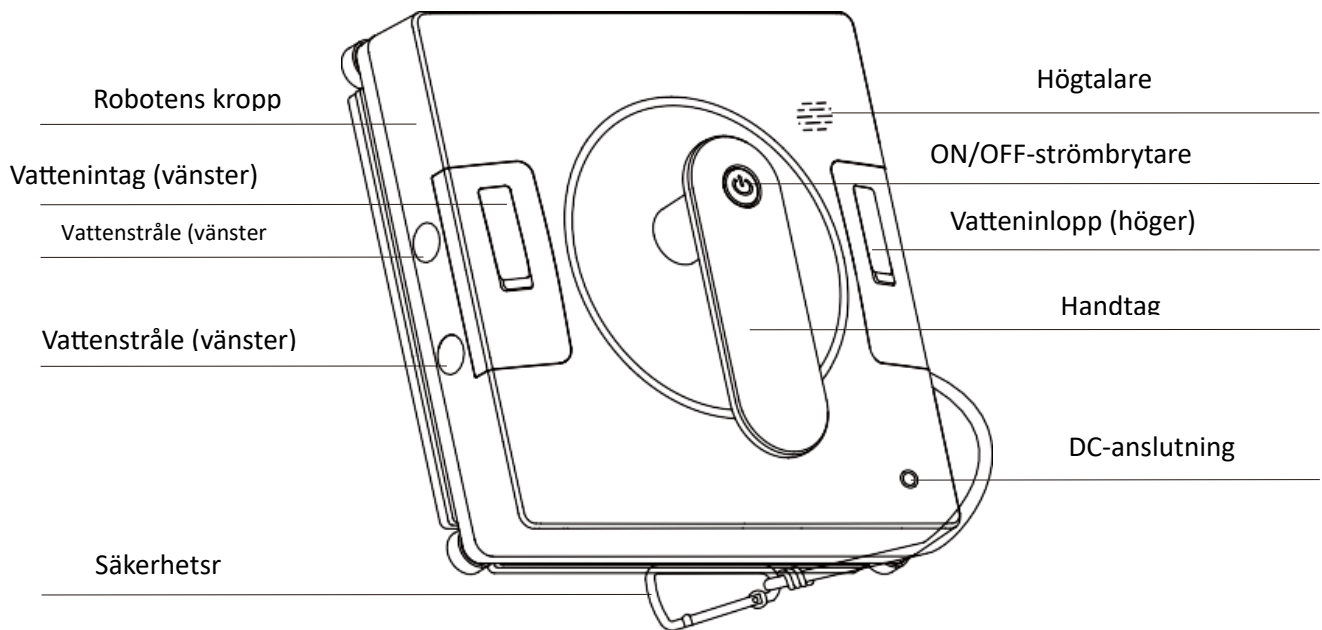

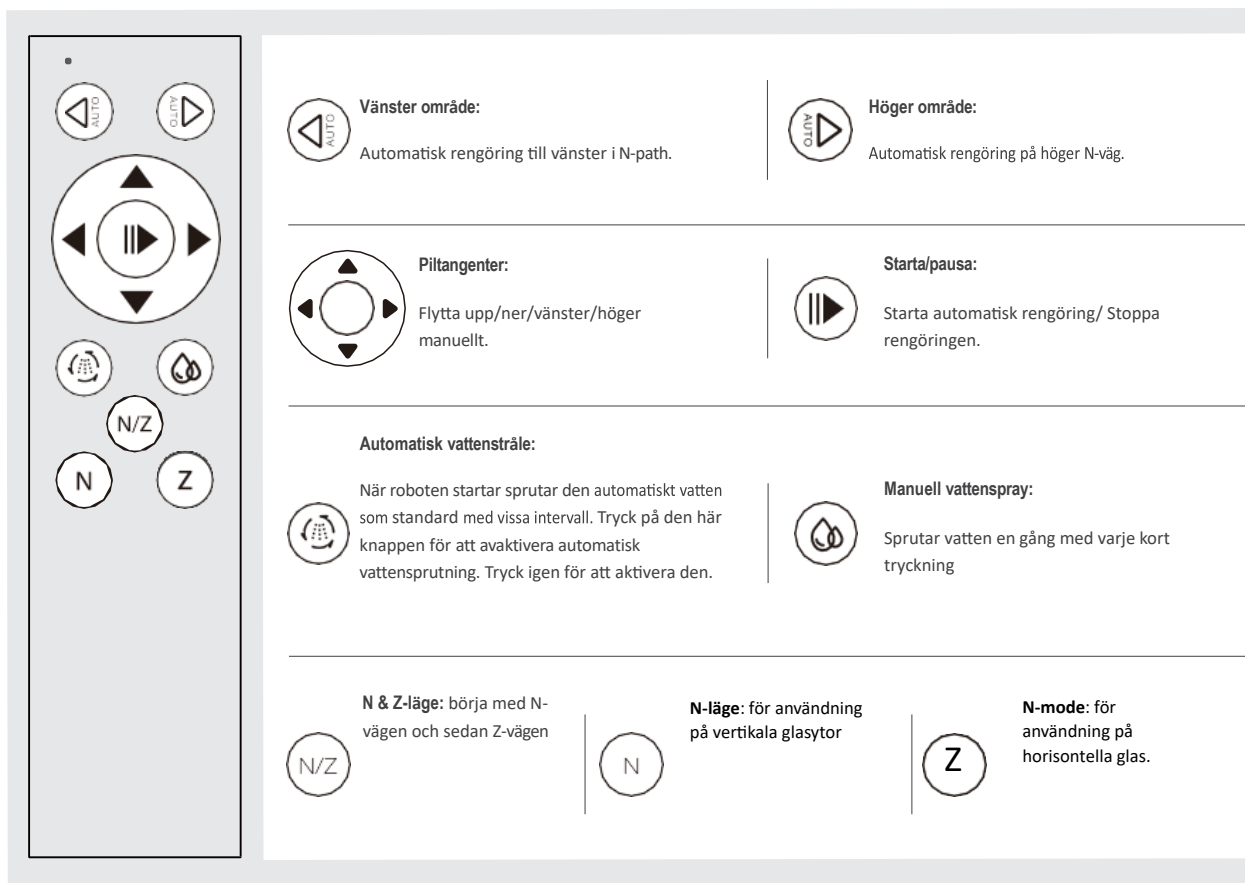

Tekniska specifikationer:

- Nominell effekt: 72 W
- Strömförsörjning: 100-240 V ~ 50/60 Hz
- Driftspänning: 24 V DC
- Batteri: säkerhetsbatteri för att hålla apparatens sugkopp i drift vid strömavbrott
- Sugkraft: 2500-3000 Pa
- Bullernivå: < 65 dB
- Lämplig för glasytor med en tjocklek på ≥ 5 mm

Start/stopp av rengöring

När roboten har fästs ordentligt på glaset startar du den automatiska rengöringen genom att trycka på knappen "⏻" på roboten eller på knappen "▶" på fjärrkontrollen. Robotens standardrengöringsläge är Z-läge, dvs. horisontellt rengöringsprogram.

Tryck på "Start/Stop"-knappen "▶" för att starta eller stoppa rengöringen.

Tryck på "N"-knappen "N" för att använda roboten på vertikalt glas.

Tryck på "Z"-knappen "Z" för att välja den horisontella rengöringsvägen.

Använd piltangenterna "D" för att manuellt styra roboten i önskad riktning.

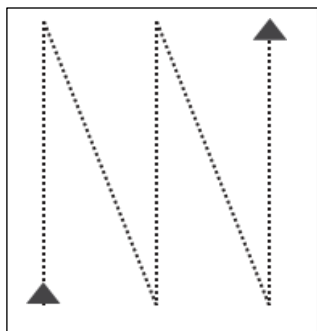

Rengöringsväg
med "N"-program

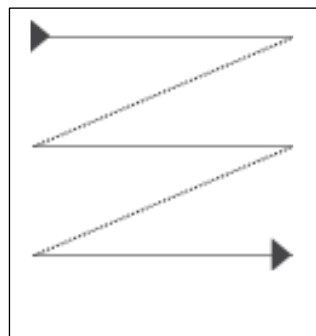

Rengöringsväg
med "Z"-program

Att tänka på före användning

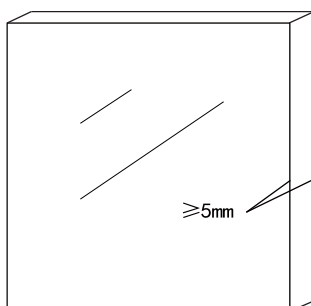

Använd inte roboten på glas med en tjocklek (från glasets yta till ytan) på mindre än 5 mm.

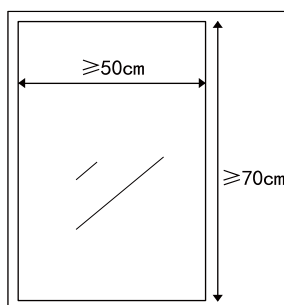

Använd denna produkt på glas med en yta på mer än 50*70 cm.



Anslut enheten till strömförsörjningen. Om den röda och den blå lampan blinkar omväxlande laddas roboten. Fortsätt laddningen tills den blå lampan lyser kontinuerligt (ca 1 timme), vilket innebär att enheten är klar att användas. **Obs!** Roboten är inte klar att använda om den röda lampan blinkar ensam - kontrollera strömanslutningen.



Om det finns mycket damm på glasytan ska du rengöra ett litet område av samma storlek som produkten innan du använder den för att fixera den.

- Om det finns fasta hinder framför fönstret (t.ex. ett staket eller en möbel) kan enheten endast användas om avståndet mellan hindret och fönstret är minst 10,5 cm.
- Vid användning på en horisontell glasyta (t.ex. en bordsskiva eller ett tak) bör användningen av enheten styras med fjärrkontroll.

Installation av rengöringsduken

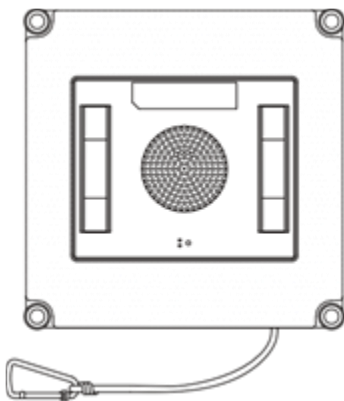

Montering av strömförsörjningen



Montering av säkerhetssele

Före användning ska du se till att säkerhetslinan är ordentligt fastsatt på apparatens stomme och i ett stadigt förankringsställe. Detta ökar säkerheten vid användning och skyddar produkten från eventuella fall.

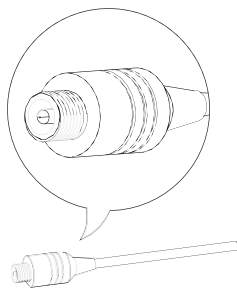

Nätkabel för robot



Adaptorns nätsladd



Säkerhetsrep

Användning av förlängningssladd

Vid behov kan du använda en förlängningssladd med produkten om produktens sladd inte räcker till för att tvätta fönstret som ska tvättas.

OBS! När du använder produkten utomhus ska du endast använda en förlängningssladd för att garantera elsäkerheten.

Installation av säkerhetsrep

OBS! Använd den säkerhetsrep som medföljer produkten. Det förhindrar att produkten skadas om den av misstag lossnar från fönstret som ska tvättas.

Stäng fönstret som ska tvättas när du rengör fönstrets utsida. Se till att det finns tillräckligt med säkerhetsrep på utsidan för att förhindra att produkten slår i fönstret när den faller.

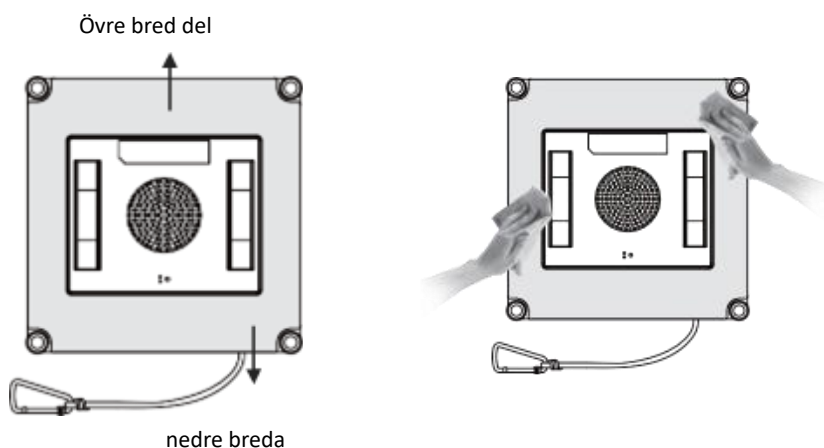
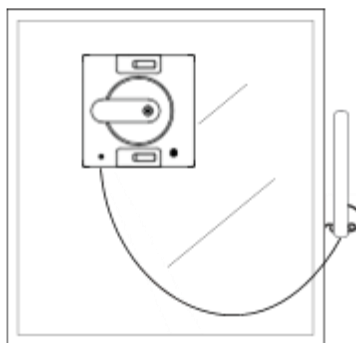

TIPS

- Spraya rengöringslösningen jämnt på rengöringsduken. Mängden beror på glasets nedsmutsningsgrad. Rekommendation: spraya ca 5 gånger på de bredare delarna av dukens ovansida och undersida.
- Torka bort överflödigt vätska från hjulen med en torr trasa efter sprayningen. Detta förhindrar att maskinen glider när den är igång.
- Förpackningen innehåller en tom sprayflaska utan rengöringslösning. Användaren måste köpa lämplig rengöringsvätska och fylla flaskan själv.

Utplacering av produkten

Anslut enheten till strömförsörjningen

Anslut adaptern till vägguttaget och anslut DC-kontakten till roboten. Det blå ljuset tänds för att indikera att enheten är i standby-läge.

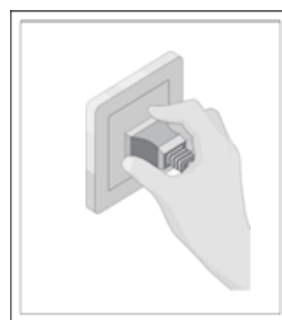

OBS! Koppla inte bort strömförsörjningen när du rengör produkten. Om strömmen bryts kan produkten falla.

Sätta på och stänga av apparaten

Tryck kort på knappen "⏻", den blå lampan blinkar och dammsugarmotorn börjar gå.

OBS! Håll sugmotorn borta från små föremål för att förhindra blockering.

Fäst apparaten på glaset

Placera roboten på glaset minst 10 cm från glasramen. Efter lyckad fastsättning förblir den blå lampan tänd på produkten.

OBS! Om det finns rörliga föremål (t.ex. möbler) i närheten av fönstret som ska tvättas, se till att produkten kan arbeta utan att stöta emot dem. Det rekommenderade säkerhetsavståndet är 10,5 cm från fönstret.

Avlägsna produkten från fönstret

När rengöringen är klar kommer enheten att återgå till sitt utgångsläge och avge en ljudsignal.

Håll i handtaget och tryck på knappen "⏻" i ca 3-5 sekunder för att stänga av roboten. Ta bort roboten från fönstret när motorn slutar gå. Torka försiktigt bort produktresterna från glaset med en torr trasa.

Stäng av strömförsörjningen

OBS! Om indikatorlampan lyser rött under rengöringen ska du kontrollera att strömförsörjningen är korrekt ansluten och att apparaten tar emot ström på normalt sätt. När strömförsörjningen är OK tänds den blå indikatorlampan och roboten återupptar automatiskt sin drift.

Om strömförsörjningen är korrekt ansluten och den röda lampan fortfarande lyser, tryck på pilknappen på fjärrkontrollen för att koppla bort enheten. När den blå lampan tänds trycker du på fjärrkontrollens "On/Off"-knapp för att fortsätta arbeta.

Rengöring av rengöringsduken

Ta bort rengöringsduken och blötlägg den i vatten (ca 20° C) i ca 2 minuter. Tvätta sedan försiktigt trasan för hand och låt den torka innan du använder den igen.

OBS! Använd inte trasan omedelbart efter tvätt för att undvika att produkten lossnar från fönstret under användning. Regelbundet underhåll förlänger rengöringsdukens livslängd. Om duken efter en tids användning inte längre sitter fast ordentligt på tejpen ska du byta ut den mot en ny för att säkerställa bästa möjliga rengöringsprestanda.

Rengöring av hjulen

Anslut apparaten till strömförsörjningen. När den blå indikatorlampan tänds trycker du på startknappen på fjärrkontrollen "🔵" och hjulen börjar snurra. Rengör hjulen med en ren trasa med mildt rengöringsmedel. Stoppa hjulen genom att trycka på startknappen "🔵" igen.

OBS! Rengör dammiga eller våta hjul i tid för att undvika att de lossnar.

Indikeringslampa och uppmaning

Status för kontrollampen	Kontrollampans status
● ● Rött och blått ljus blinkar omväxlande	Batteriet är tomt - roboten håller på att laddas.
● Blått ljus lyser kontinuerligt	Roboten är korrekt ansluten och i standby-läge. Enheten är ansluten till glaset och redo att användas.
● Det blå ljuset blinkar	Enheten fungerar normalt. Fäst roboten på glasytan och fortsätt använda den.
● Röd lampa blinkar	Strömförsörjningen är inte ansluten eller strömförsörjningen är avbruten.
● Röd lampa tänds kontinuerligt	Under rengöring: överbelastning av hjul. Roboten går in i standby-läge.

Felsökning och felavhjälpning

Problem	Orsak	Lösning på problemet
● Röd lampa är tänd	Hjulen är överbelastade	Tryck först på fjärrkontrollens N-lägesknapp och sedan på Z-lägesknappen så tänds den blå lampan. Tryck på "On/Off"-knappen på roboten för att återuppta driften.
● Den röda lampan blinkar och du hör ett pip.	Det har skett ett avbrott i strömförsörjningen till enheten.	a. Kontrollera strömanslutningen och tryck på "On/Off"-knappen för att fortsätta rengöringen. b. Om roboten är frånkopplad trycker du på pilknapparna på fjärrkontrollen och flyttar roboten till en plats där du kan ställa ner den på ett säkert sätt.

		Ta bort enheten från glaset på ett säkert sätt.
Hjulen snurrar på tomgång eller så finns det något i vägen i färdriktningen.	Glasytan är för smutsig	a. Rengör hjulen b. Byt ut rengöringsduken * Denna produkt är inte lämplig för rengöring av mycket smutsigt glas.
Fjärrkontrollen fungerar inte	När roboten rengör normalt är det bara knappen "Start/Stop" på fjärrkontrollen som fungerar.	Avbryt rengöringen och använd sedan de andra knapparna på fjärrkontrollen.
Roboten rör sig inte i en rak linje	<ol style="list-style-type: none"> 1. Anslut roboten till strömförsörjningen. Kontrollera att den blå lampan är tänd (roboten behöver inte startas). 2. Placera roboten på ramområdet och håll fast den. Se till att robotens kanter ligger nära ramen (bild a). 3. Tryck fem gånger i följd på knappen "vattenstråle" på fjärrkontrollen, den blå lampan blinkar. Tryck på knappen på roboten för att starta kalibreringen. Under kalibreringen blinkar den röda lampan, efter kalibreringen blinkar den blå lampan. 4. Ändra robotens riktning (se bild b). Tryck på knappen på roboten igen. Under kalibreringen blinkar den röda lampan. Efter kalibreringen lyser den blå lampan. 5. Koppla bort robotens likströmssladd och anslut den igen. 	



Bild A.

OBS! Hjulets riktning är vertikal

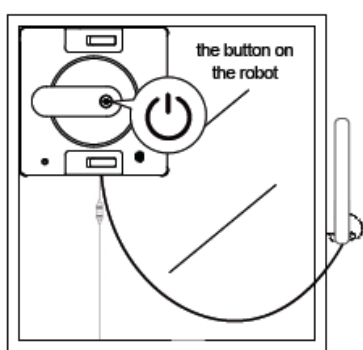

Bild B.

OBS! Hjulets riktning är horisontell

Ansluta till Tuya-appen

Installera appen

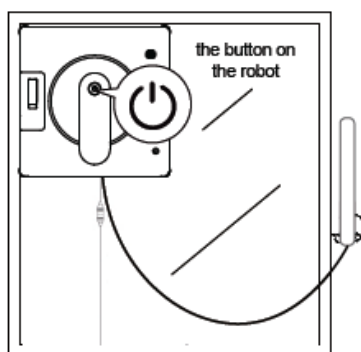
Ladda ner Tuya- eller Smart Life-appen till din smartphone från din telefons appbutik eller genom att öppna direktlänken från QR-koden nedan och följ appens instruktioner för att ansluta din enhet till Wi-Fi-nätverket.



Med hjälp av appen kan du starta och stoppa rengöringen, ändra rengöringsprogrammet, justera vattenstrålen och övervaka enhetens status.

Anslut din enhet till appen

Öppna appen och anslut din enhet till appen.

Om appen inte hittar enheten

Om enheten inte visas i appen kan du prova följande för att återansluta den:

- Tryck på parkopplingsknappen "⏪" på fjärrkontrollen - de blå och röda indikatorlamporna börjar blinka omväxlande.
- Koppla bort nätkabeln från enheten. Indikatorlampan slocknar.
- Återanslut roboten med strömkabeln. När den blå lampan tänds öppnar du applikationen och ansluter igen.

Skydd av miljön

När du kasserar produktförpackningen ska du följa lokala riktlinjer för avfallshantering och återvinning, beroende på material. Enheten ska inte slängas med blandat avfall, utan ska skickas till separat insamling av elektriskt och elektroniskt avfall.

Återvinning

Bortskaffande av utrustning och batterier Efter implementeringen av det europeiska direktivet 2002/96/EG gäller följande i det nationella rättssystemet: Elektrisk och elektronisk utrustning får inte kastas i hushållsavfallet. Enligt lag är konsumenterna skyldiga att återlämna elektriska och elektroniska produkter när de är uttjänta till ett offentligt samlingsställe eller försäljningsställe som är organiserat för detta ändamål. Detaljerna fastställs i den nationella lagstiftningen i varje land. Denna symbol på produkten, bruksanvisningen eller förpackningen anger att produkten omfattas av dessa bestämmelser. Genom återvinning, återanvändning av material eller andra sätt att ta tillvara gammal utrustning bidrar du till att skydda miljön.

Garanti

Produkten garanteras under ett år från inköpsdatumet.

Den täcker defekter i material och utförande. Garantin gäller inte om produkten används för något annat ändamål än dess ursprungliga syfte eller om den används för kommersiella, professionella eller uthyrningsändamål. Garantin täcker inte skador som orsakats av naturliga förhållanden, normalt slitage, skador som orsakats av felaktig användning eller skador som orsakats av felaktig förvaring. Kontakta din återförsäljare för garantifrågor.

Blue Import BIM Oy, Hampuntie 12-14, 36220 Kangasala, Finland

EMAX

WINDOW CLEANING ROBOT PRO



INSTRUCTIONS FOR USE

Read this manual carefully before using the product and keep it for possible future users!

Safety instructions

When using the product, always be vigilant and observe the following! Read this manual carefully before using the product!

1. The product must not be used by children under 8 years of age or by persons with physical or mental disabilities. If you must use it, use it under the supervision and guidance of your carer. Keep children away from the product when it is being used and do not allow children to use the product as a toy.
2. Do not use the product in extreme temperatures (below 0°C or above 40°C).
3. When the product is in use, always keep it on. The product's built-in back-up battery is only used to maintain the product in the event of a sudden power failure, to keep the product adsorbed to the glass for a limited time and not to fall, and should not be used as a power source in normal work to avoid risks.
4. When using this product, ensure that someone is supervising it and can provide assistance to the product if necessary. When the machine is in operation, remove valuables from under the machine and ensure that no animals are standing under the machine.
5. Use only in a domestic and indoor environment, do not use in commercial or industrial premises.
6. do not use this product on glass with cracks, advertising paper and bumps to avoid the risk of breaking the glass and dropping the product.
7. Use this product in accordance with the instructions in the user manual and use only accessories recommended or sold by the manufacturer; only original rechargeable batteries and adapters specifically designed by the manufacturer are suitable.
8. Ensure that the voltage of the power supply matches the voltage marked on the adaptor.
9. Make sure that you use this product on glass with a glass thickness of more than 5 mm. Do not use this product on framed glass with a frame thickness of less than 5 mm.
10. It should not be used over a large area of wet or oily glass to avoid the risk of falling due to product slipping.
11. The product shall be kept away from heat sources or flammable substances.

The use of this product is prohibited if the product is not fully absorbed or if there is obvious damage.

To reduce the risk of electric shock, do not place this product in water or other liquids; do not store this product where it could fall or be spilled into a bathtub or sink.

14. Do not touch the plug or the product with wet hands.
15. Battery charging cannot be performed in an environment that is too hot or too cold, which may affect battery life.
16. The product cannot be used when the adapter is not connected to the power supply.
17. Charging in household appliances, moisture or fire is prohibited to avoid unnecessary losses.

18. Use the power cord with care to avoid damage. Do not use the power cord to pull or lift the product or use it as a handle; do not close a glass window to secure the power cord or place objects on the power cord during use. The power cord shall be kept away from heat sources.

19. Do not use this product with a damaged power cord or socket. Do not use the product if it does not function properly due to dropping, damage or water ingress. To avoid injury, the product must be repaired by the manufacturer or its service agent.

20. If the flexible cord of the power cord is damaged, it must be replaced by the manufacturer, its service department or a qualified technician in a similar department to avoid danger.

The plug must be unplugged from the socket before servicing or cleaning the product, but do not unplug the plug by pulling on the power cord.

22. The battery must be replaced by the manufacturer, its service department or a qualified technician.

23. Before scrapping the product, the battery must be removed and disposed of in accordance with local laws and regulations and environmental regulations.

24. To scrap this product, first disconnect the product from the power supply and then remove the battery from the product.

25. Dispose of used batteries in accordance with local laws and regulations and environmental regulations.

Do not burn the product, even if it is severely damaged, as the battery may explode.

27. Use the product in accordance with the instructions in this manual. The company is not responsible for damage or injury caused by improper use.

28. It is strictly forbidden for children, persons with mental disabilities or persons lacking common sense and experience to use this product without the guidance of a qualified person.

29. When the machine is in operation, supervise the behaviour of children to ensure that this product is not played with.

30. Children are strictly forbidden to play with this product.

Children are strictly prohibited from cleaning and servicing this product without supervision.

Contents of the packaging

1 pc window cleaning	2 pcs cleaning cloth
robot 1pc Remote control	1 pc empty spray bottle
1pc Instruction manual	1pc Adapter
1pc power cord	1 pc water bottle

Description of the device

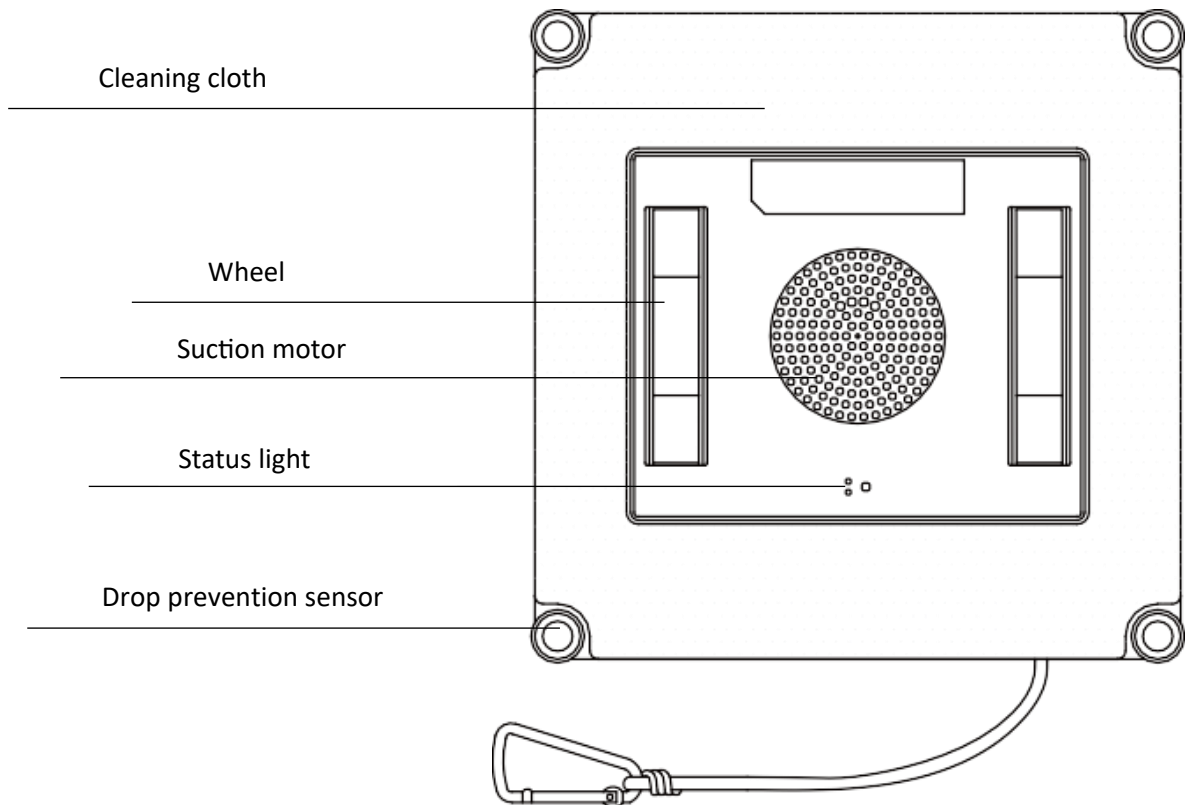
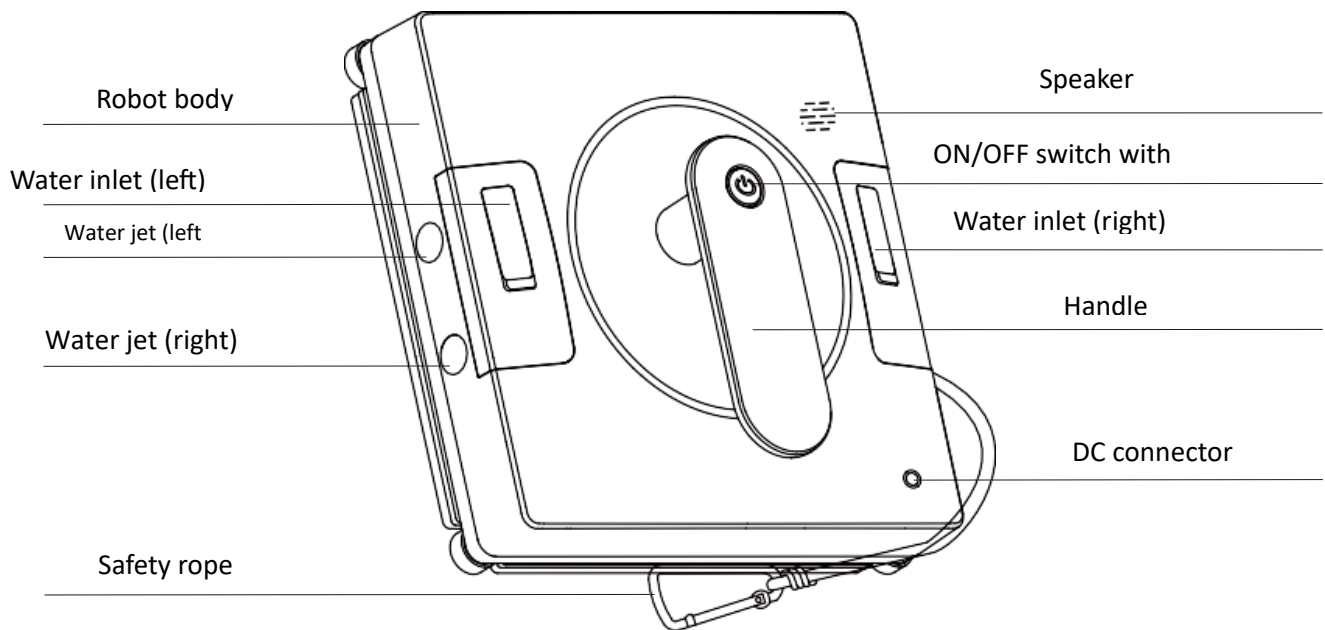

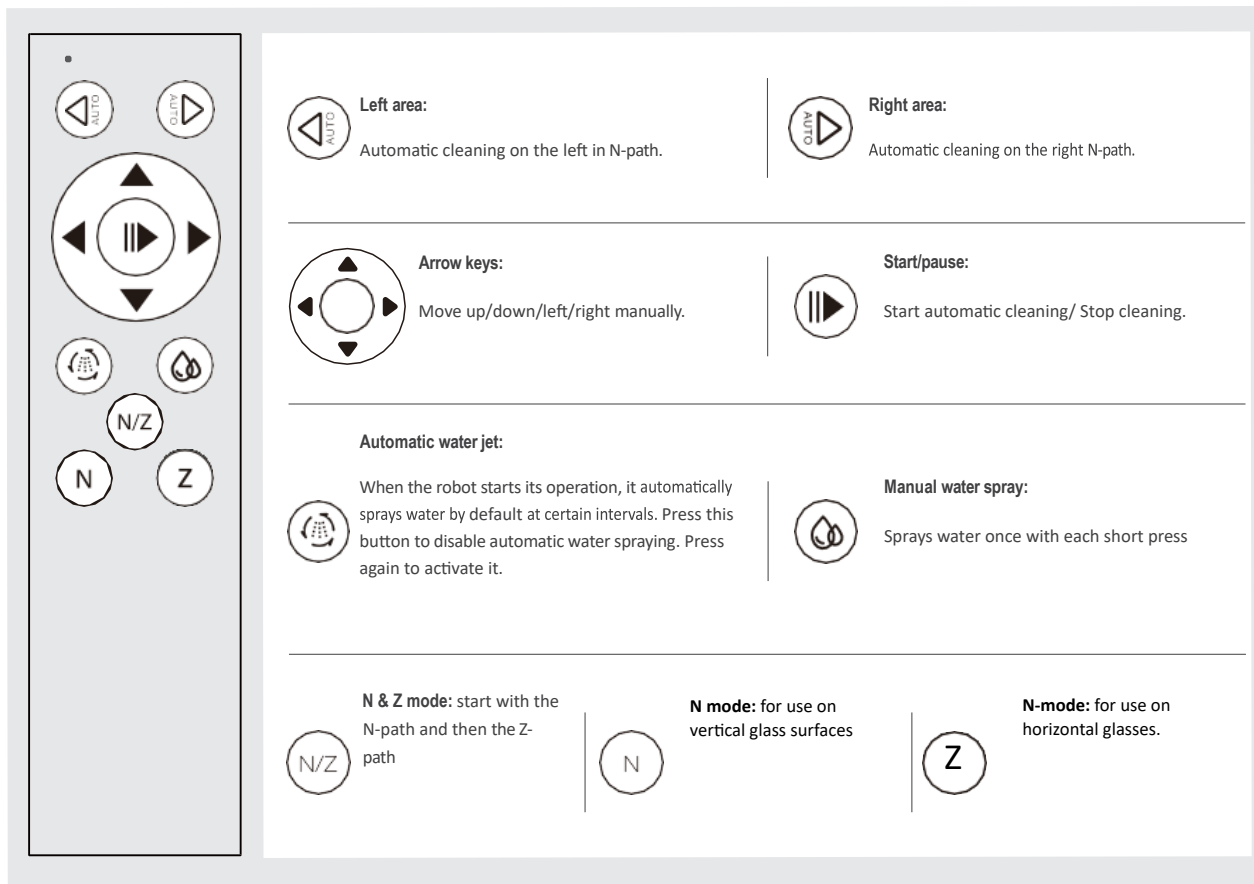

Technical specifications:

- Rated power: 72 W
- Power supply: 100-240 V ~ 50/60 Hz
- Operating voltage: 24 V DC
- Battery: safety battery to keep the suction cup of the appliance working in case of power failure
- Suction power: 2500-3000 Pa
- Noise level: < 65 dB
- Suitable for glass surfaces ≥ 5 mm thick

Cleaning start/stop

Once the robot is properly attached to the glass, start the automatic cleaning by pressing the "⏻" button on the robot or by pressing the "▶" button on the remote control. The robot's default cleaning mode is Z-mode, i.e. horizontal cleaning program.

Press the "Start/Stop" button "▶" to start or stop cleaning.

Press the "N" button "N" to use the robot on vertical glass.

Press the "Z" button  to select the horizontal cleaning path.

Use the arrow keys  to manually steer the robot in the desired direction.

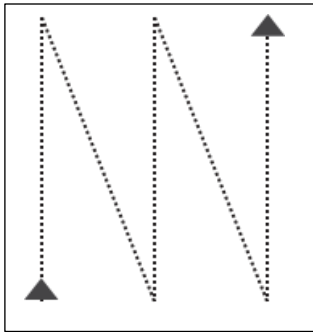

Cleaning path with "N" program

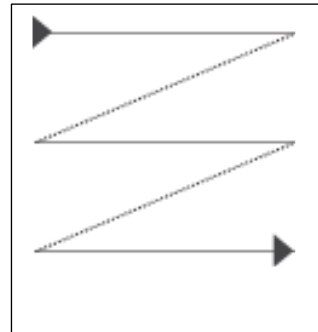

Cleaning path with "Z" program

Points to note before use

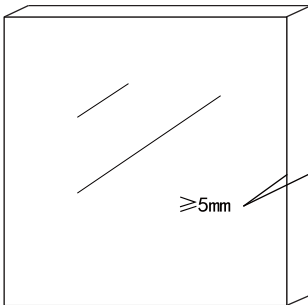

Do not use the robot on glass with a thickness (from the surface of the glass to the surface) of less than 5 mm.

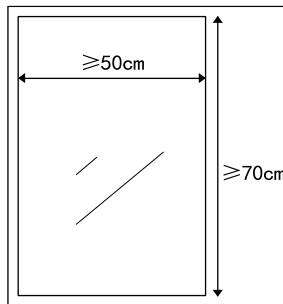

Use this product on glass with a surface area greater than 50*70cm.

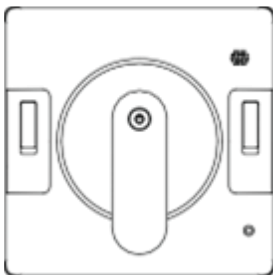

Connect the device to the power supply. If the red and blue lights flash alternately, the robot is charging. Continue charging until the blue light stays on continuously (about 1 hour), indicating that the device is ready for use. **Note!** The robot is not ready for use if the red light flashes alone - check the power connection.

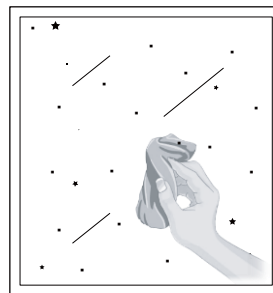

If there is a lot of dust on the glass surface, before using the product, clean a small area of the same size as the product to fix it.

- If there are fixed obstacles in front of the window (e.g. a fence or a piece of furniture), the device can only be used if the distance between the obstacle and the window is at least 10.5 cm.
- When operating on a horizontal glass surface (e.g. a table top or ceiling), use of the device should be controlled by remote control.

Installation of the cleaning cloth

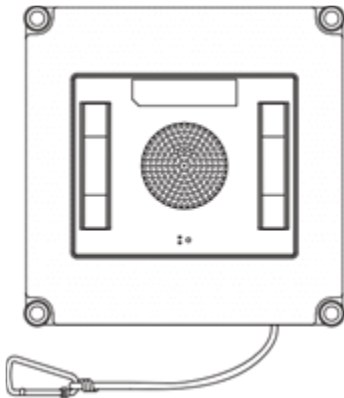

Mounting the power supply



Assembling the safety harness

Before use, make sure that the safety rope is properly attached to the body of the appliance and to a sturdy anchorage. This increases safety of use and protects the product from possible falls.

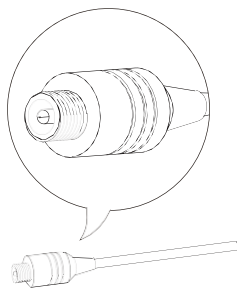

Robot power cord



Adapter power cord



Safety rope

Use of extension lead

If necessary, you can use an extension cord with the product if the product cord is not sufficient to wash the window to be washed.

NOTE! When using the product outdoors, use only one extension cord to ensure electrical safety.

Installation of the safety rope

NOTE! Use the safety rope supplied with the product. It will prevent damage to the product if it accidentally comes loose from the window to be washed.

When cleaning the outside of the window, close the window to be washed. Make sure there is enough safety rope on the outside to prevent the product from hitting the window when it falls.

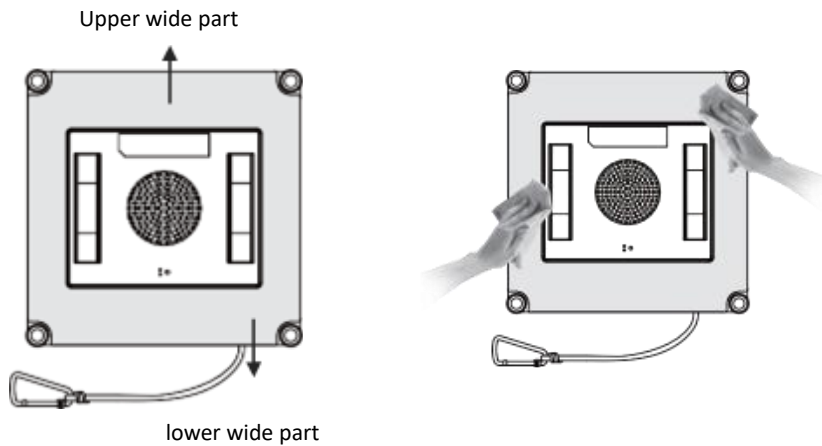
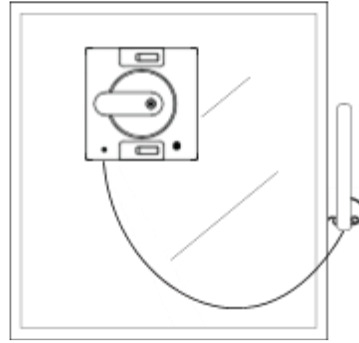

TIPS

- Spray the cleaning solution evenly onto the cleaning cloth. The amount depends on the degree of soiling of the glass. Recommendation: spray about 5 times on the wider parts of the top and bottom of the cloth.
- After spraying, wipe off any excess liquid from the wheels with a dry cloth. This will prevent slipping while the machine is running.
- The package contains an empty spray bottle without cleaning solution. The user must purchase the appropriate cleaning fluid and fill the bottle himself.

Product deployment

Connect the device to the power supply

Plug the adapter into the socket and connect the DC connector to the robot. The blue light comes on to indicate that the device is in standby mode.

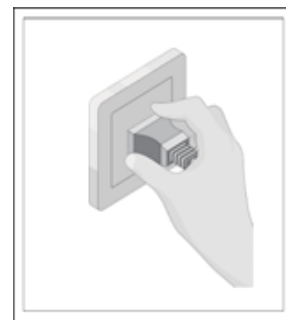

NOTE! Do not disconnect the power supply while cleaning the product. If the power is cut off, the product may fall.

Turning the appliance on and off

Briefly press the "⏻" button, the blue light will flash and the vacuum cleaner motor starts running.

NOTE! Keep the suction motor away from small objects to prevent blockage.

Fixing the appliance to the glass

Place the robot on the glass at least 10 cm away from the glass frame. After successful attachment, the blue light will remain lit on the product.

NOTE! If there are movable objects (e.g. furniture) near the window to be washed, make sure that the product can operate without hitting them. The recommended safety distance is 10.5cm from the window.

Removing the product from the window

When cleaning is complete, the unit will return to its near starting position and emit an audible signal.

Hold the handle and press the "⏻" button for about 3-5 seconds to switch off the robot. Remove the robot from the window when the motor stops running. Gently wipe the product residue off the glass with a dry cloth.

Switch off the power supply

NOTE! If the indicator light turns red during cleaning, check that the power supply is properly connected and that the appliance is receiving power normally. When the power supply is OK, the blue indicator light will turn on and the robot will automatically resume its operation.

If the power supply is connected correctly and the red light is still on, press the arrow button on the remote control to disconnect the unit. When the blue light turns on, press the 'On/Off' button on the remote control to continue working.

Cleaning the cleaning cloth

Remove the cleaning cloth and soak it in water (about 20° C) for about 2 minutes. Then gently wash the cloth by hand and allow it to dry before using it again.

NOTE! Do not use the cloth immediately after washing to avoid possible product detachment from the window during use. Regular maintenance will prolong the life of the cleaning cloth. After a period of use, if the cloth no longer sticks firmly to the adhesive tape, replace it with a new one to ensure the best cleaning performance.

Cleaning the wheels

Connect the appliance to the power supply. When the blue indicator light lights up, press the start button on the remote control "⏻" and the wheels will start spinning. Clean the wheels with a clean cloth with a mild detergent solution. Stop the wheels by pressing the start button "⏻" again.

NOTE! Clean dusty or wet wheels in time to avoid loosening.

Indicator light and prompt

Status of the indicator light	Status
● ● Red and blue light flash alternately	The battery is empty - the robot is charging.
● Blue light is on continuously	The robot is correctly connected and in standby mode. The device is attached to the glass and ready for use.
● The blue light is flashing	The device is working normally. Attach the robot to the glass surface and continue operation.
● Red light flashes	The power supply is not connected or the power supply is interrupted.
● Red light is on continuously	During cleaning: wheel overload. The robot enters standby mode.

Troubleshooting

Problem	Cause	Solution
● Red light is on	The wheels are overloaded	First press the 'N' mode button on the remote control and then the 'Z' mode button and the blue light will come on. Press the 'On/Off' button on the robot to resume operation.
● The red light will flash and you will hear a beep	There is an interruption in the power supply to the device.	a. Check the power connection and press the 'On/Off' button to continue cleaning. b. If the robot is disconnected, press the arrow buttons on the remote

		control and move the robot to a location where you can safely set it down. Safely remove the device from the glass.
The wheels are spinning idle or there is something out of the way in the path of travel.	The glass surface is too dirty	a. Clean the wheels b. Replace the cleaning cloth * This product is not suitable for cleaning very dirty glass.
Remote control does not work	When the robot is cleaning normally, only the 'Start/Stop' button on the remote control works.	Stop cleaning and then use the other buttons on the remote control.
The robot does not move in a straight line	<ol style="list-style-type: none"> 1. Connect the robot to the power supply. Make sure the blue light is on (the robot does not need to be started). 2. Place the robot to the frame area and hold on the robot. Make sure the edges of the robot fuselage are close to the frame (picture a). 3. Press "water jet" button on remote control five times in succession, blue light flashes. Press the button on the robot to begin calibration. During calibration red light flashes, after finishing calibration, blue light flashes. 4. Change the robot's direction (as picture b). Press the button on the robot again. During calibration red light flashes. After finishing calibration, blue light stays on. 5. Disconnect the DC power cord of the robot and reconnect it. 	

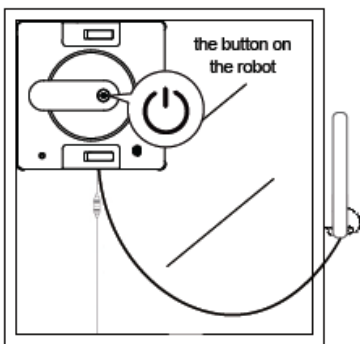

Figure A.

NOTE! The direction of the wheels is vertical

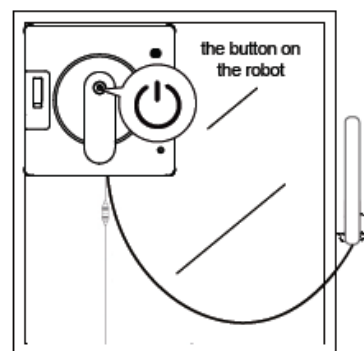

Figure B.

NOTE! The direction of the wheels is horizontal

Connecting to the Tuya app

Install the app

Download the Tuya or Smart Life app to your smartphone from your phone's app store or by opening the direct link from the QR code below and follow the app instructions to connect your device to the Wi-Fi network. Using the app, you can start and stop cleaning, change the cleaning program, adjust the water spray and monitor the status of the device.

Connect your device to the app

Open the app and connect your device to the app.



If the app does not find the device

If the device does not appear in the app, try the following to re-pair:

- Press the pairing button "⏪" on the remote control - the blue and red indicator lights will start flashing alternately.
- Unplug the power cord from the device. The indicator light will turn off.
- Reconnect the robot with the power cable. When the blue light turns on, open the application and reconnect.

Environmental protection

When disposing of the product packaging, please follow local waste management and recycling guidelines, depending on the material. The device should not be disposed of with mixed waste, but should be sent to the separate collection of electrical and electronic waste.

Recycling

Disposal of equipment and batteries Following the implementation of the European Directive 2002/96/EC, the national legal system applies the following: electrical and electronic equipment must not be disposed of with household waste. The law obliges consumers to return electrical and electronic equipment at the end of its useful life to a public collection point or point of sale organised for this purpose. The details are laid down in the national law of each country. This symbol on the product, user manual or packaging indicates that the product is subject to these provisions. By recycling, reusing materials or other ways of recovering old equipment, you are helping to protect the environment.

Warranty

The product is guaranteed for one year from the date of purchase.

It covers defects in materials and workmanship. The warranty does not apply if the product is used for any purpose other than its original purpose or if it is used for commercial, professional or rental purposes. The warranty does not cover damage caused by natural conditions, normal wear and tear, damage caused by misuse or damage caused by incorrect storage. For warranty issues, please contact your dealer.

Blue Import BIM Oy, Hampuntie 12-14, 36220 Kangasala, Finland

EMAX

AKNAPUHASTUSROBOT PRO



KASUTUSJUHEND

Lugege seda kasutusjuhendit enne toote kasutamist hoolikalt läbi ja hoidke see alles võimalike tulevaste kasutajate jaoks!

Ohutusjuhised

Toote kasutamisel olge alati tähelepanelik ja järgige järgmist! Lugege seda kasutusjuhendit enne toote kasutamist hoolikalt läbi!

1. Toodet ei tohi kasutada alla 8-aastased lapsed ega füüsilise või vaimse puudega isikud. Kui peate seda kasutama, siis kasutage seda hooldaja järelevalve ja juhendamise all. Hoidke lapsed toote kasutamisel sellest eemal ja ärge lubage lastel toodet mänguasjana kasutada.

2. Ärge kasutage toodet äärmuslikel temperatuuridel (alla 0°C või üle 40°C).

3. Kui toode on kasutusel, hoidke seda alati sisse lülitatud. Toote sisseehitatud varuakut kasutatakse ainult toote säilitamiseks ootamatu elektrikatkestuse korral, et hoida toodet piiratud aja jooksul klaasile adsorbeerituna ja mitte kukkuda, ning seda ei tohiks riskide vältimiseks kasutada tavatöös energiaallikana.

4. Selle toote kasutamisel veenduge, et keegi jälgib seda ja saab vajadusel tootele abi anda. Kui masin töötab, eemaldage väärtuslikud esemed masina alt ja veenduge, et masina all ei seisaks loomi.

5. Kasutage seda ainult koduses ja siseruumides, ärge kasutage seda äri- või tööstusruumides.

6. Ärge kasutage seda toodet pragude, reklaampaberi ja kühmudega klaasil, et vältida klaasi purunemise ja toote kukkumise ohtu.

7. Kasutage seda toodet vastavalt kasutusjuhendis toodud juhiste ja kasutage ainult tootja poolt soovitatud või müüdnud lisaseadmeid; sobivad ainult tootja poolt spetsiaalselt loodud originaalakud ja -adapterid.

8. Veenduge, et toiteallika pinge vastab adapteril märgitud pingele.

9. Veenduge, et kasutate seda toodet klaasil, mille klaasi paksus on üle 5 mm. Ärge kasutage seda toodet raamitud klaasil, mille raami paksus on alla 5 mm.

10. Seda ei tohiks kasutada suure pindala üle märja või õlise klaasi, et vältida toote libisemisest tingitud kukkumisohtu.

11. Toodet tuleb hoida eemal soojusallikatest või tuleohtlikest ainetest.

Selle toote kasutamine on keelatud, kui toode ei ole täielikult imendunud või kui esineb ilmseid kahjustusi.

Elektrilöögiohu vähendamiseks ärge asetage seda toodet vette või muudesse vedelikesse; ärge hoidke seda toodet kohas, kus see võib kukkuda või sattuda vanni või valamusse.

14. Ärge puudutage pistikut või toodet märgade kätega.

15. Akut ei tohi laadida liiga kuumas või liiga külmas keskkonnas, mis võib mõjutada aku kasutusiga.

16. Toodet ei saa kasutada, kui adapter ei ole vooluvõrku ühendatud.

17. Laadimine majapidamiseseadmetes, niiskuses või tulekahjus on keelatud, et vältida tarbetuid kadusid.

18. Kasutage toitejuhet ettevaatlikult, et vältida kahjustusi. Ärge kasutage toitejuhet toote tõmbamiseks või tõstmiseks ega kasutage seda käepidemena; ärge sulgege toitejuhet kinnitades klaasakent ega asetage kasutamise ajal toitejuhtmele esemeid. Toitejuhet tuleb hoida eemal soojusallikatest.

19. Ärge kasutage seda toodet kahjustatud toitejuhtme või pistikupesaga. Ärge kasutage toodet, kui see ei toimi korralikult kukkumise, kahjustuste või vee sissevoolu tõttu. Vigastuste vältimiseks peab toote parandama tootja või tema teenindusagent.

20. Kui toitejuhtme paindub juhe on kahjustatud, tuleb see ohu vältimiseks asendada tootja, tema teenindusosakond või sarnase osakonna kvalifitseeritud tehnikaga.

Enne toote hooldamist või puhastamist tuleb pistik pistikupesast pistikupesast välja tõmmata, kuid ärge tõmmake pistikupesast välja toitejuhtmest tõmmates.

22. Akut peab vahetama tootja, selle teenindusosakond või kvalifitseeritud tehnik.

23. Enne toote lammutamist tuleb aku eemaldada ja kõrvaldada vastavalt kohalikele seadustele ja eeskirjadele ning keskkonnanõuetele.

24. Selle toote lammutamiseks ühendage toode esmalt vooluvõrgust lahti ja seejärel eemaldage aku tootest.

25. Hävitage kasutatud akud vastavalt kohalikele seadustele ja eeskirjadele ning keskkonnanõuetele.

Ärge põletage toodet, isegi kui see on tugevalt kahjustatud, sest aku võib plahvatada.

27. Kasutage toodet vastavalt käesolevas kasutusjuhendis toodud juhistele. Ettevõtte ei vastuta valest kasutamisest põhjustatud kahjustuste või vigastuste eest.

28. Lastel, vaimupuudega isikutel või isikutel, kellel puudub terve mõistus ja kogemus, on rangelt keelatud seda toodet kasutada ilma kvalifitseeritud isiku juhendamiseta.

29. Kui masin töötab, jälgige laste käitumist, et selle tootega ei mängitaks.

30. Lastel on rangelt keelatud selle tootega mängida.

Lastel on rangelt keelatud seda toodet ilma järelvalveta puhastada ja hooldada.

Pakendi sisu

1 tkaknapuhastusrobot	2 tk puhastuslappi
1tk kaugjuhtimispuult	1 tk tühi pihustuspuudel
1tk kasutusjuhend	1tk Adapter
1tk toitejuhe	1tk veepudel

Seadme kirjeldus

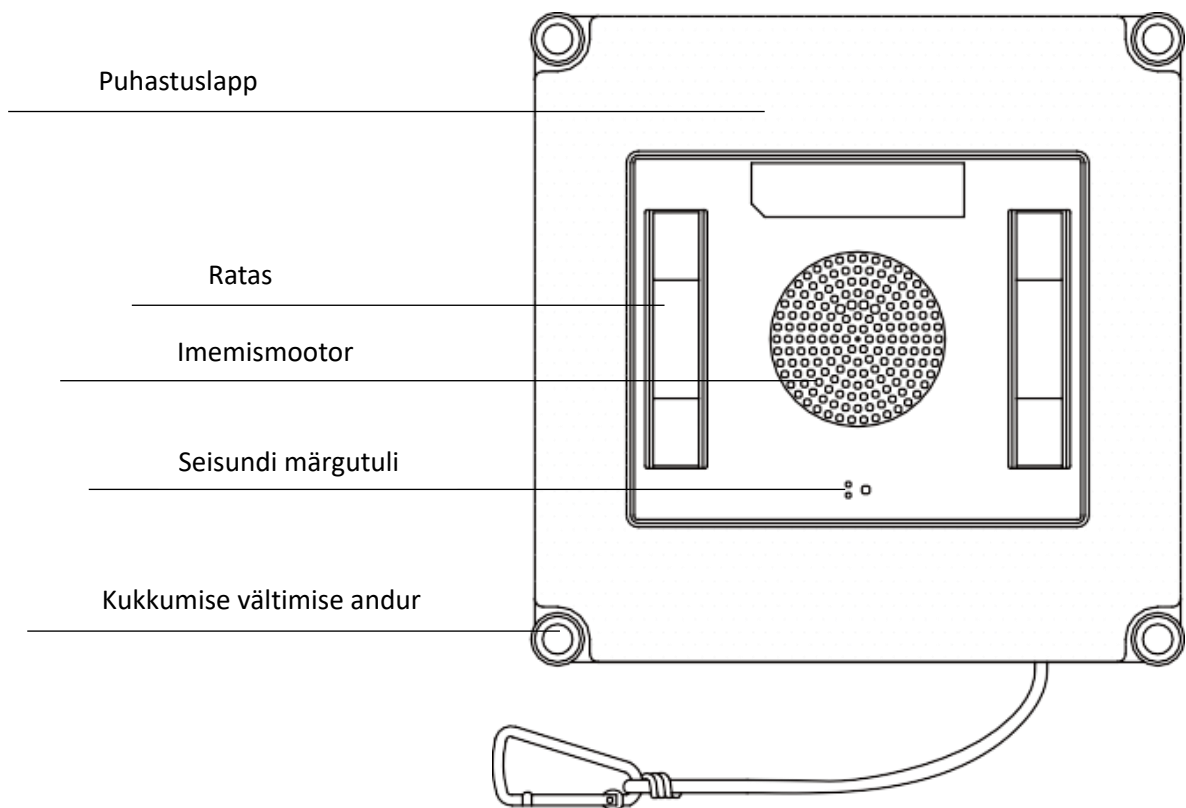
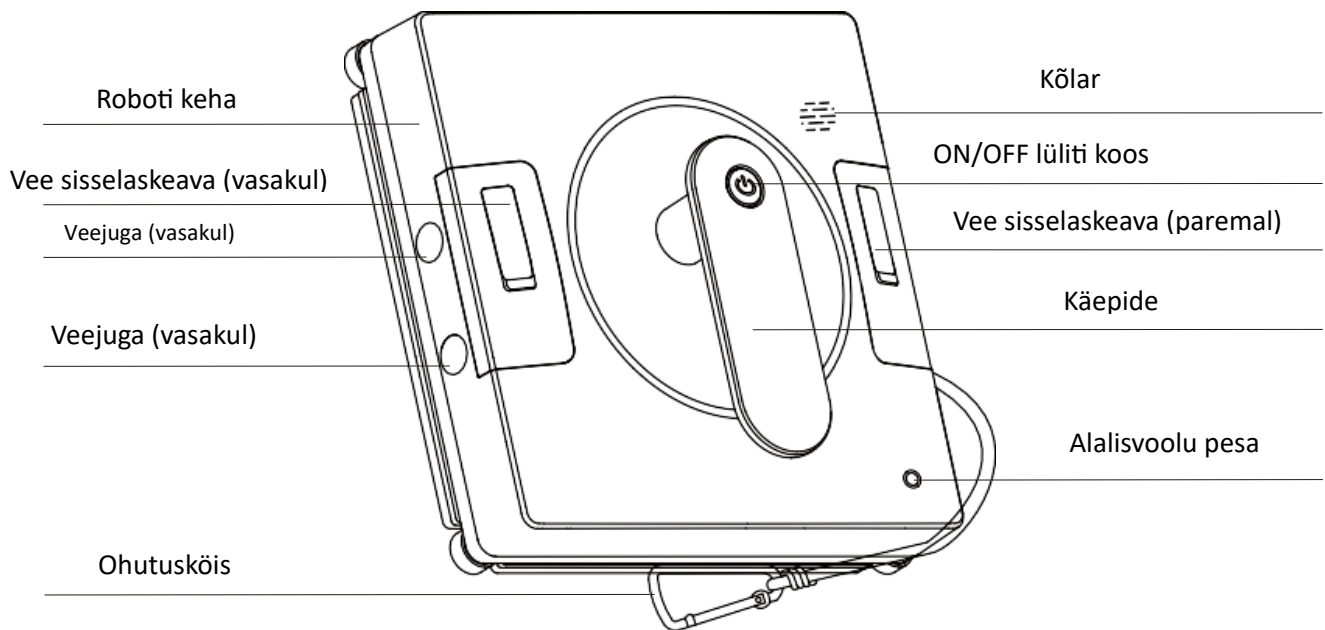

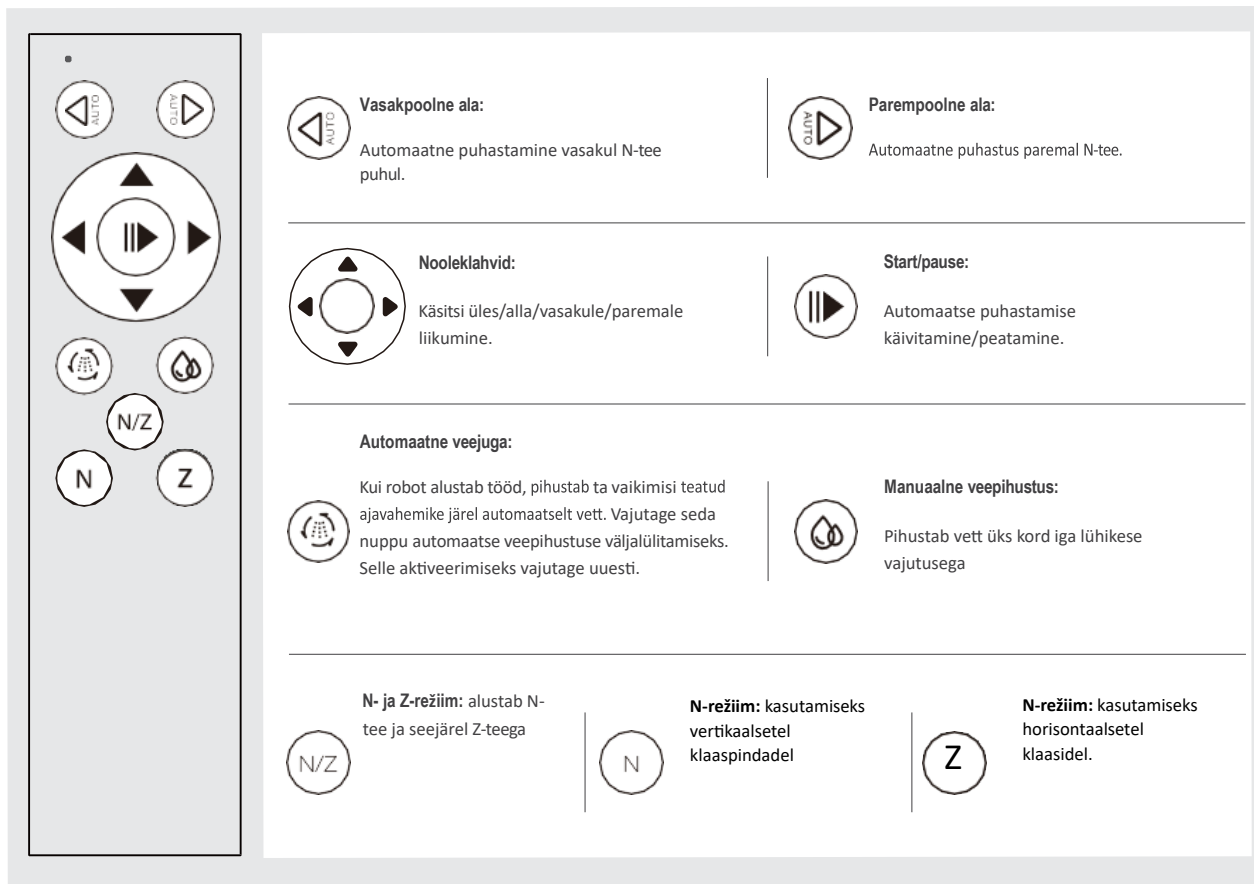

Tehnilised andmed:

- Nimivõimsus: 72 W
- Toiteallikas: 100-240 V ~ 50/60 Hz
- Tööpinge: 24 V DC
- Aku: turvaaku, mis hoiab seadme iminapakku töös volukatkestuse korral
- Imemisvõimsus: 2500-3000 Pa
- Müratase: < 65 dB
- Sobib klaaspindadele ≥ 5 mm paksusega

Puhastamise käivitamine/peatamine

Kui robot on korralikult klaasi külge kinnitatud, käivitage automaatne puhastus, vajutades robotil "🔌" nuppu või vajutades kaugjuhtimispuldil "▶️" nuppu. Roboti vaikimisi puhastusrežiim on Z-režiim, st horisontaalne puhastusprogramm.

Puhastamise alustamiseks või lõpetamiseks vajutage nuppu " Start/Stop " "▶️".

Vajutage nuppu "N" "🅓", et kasutada robotit vertikaalsel klaasil.

Vajutage nuppu "Z" "Z", et valida horisontaalne puhastusrada.

Kasutage nooleklahve "↻", et juhtida robotit käsitsi soovitud suunas.

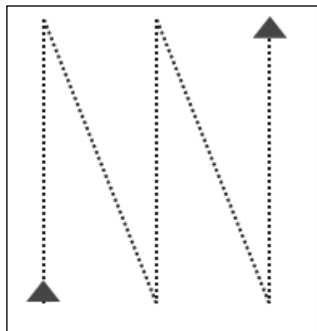

Puhastusrada
programmiga "N"

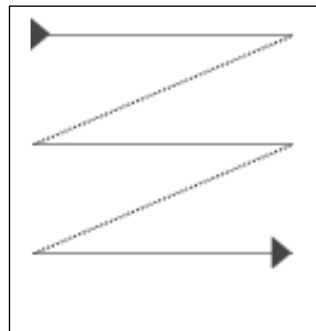

Puhastusrada
programmiga "Z"

Punktid, mida tuleb enne kasutamist tähele panna

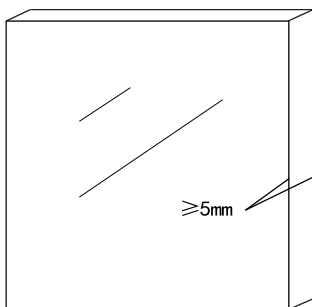

Ärge kasutage robotit
klaasil, mille paksus
(klaasi pinnast pinnani)
on väiksem kui 5 mm.

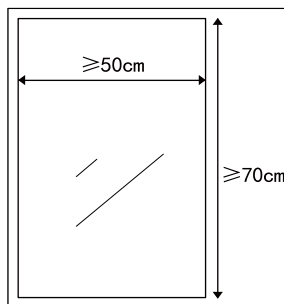

Kasutage seda toodet
klaasi puhul, mille
pindala on suurem kui
50*70cm.

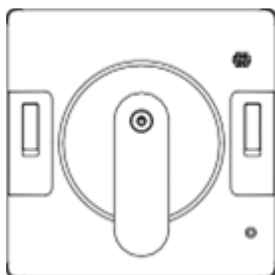

Ühendage seade vooluvõrku. Kui punane ja sinine
tuli vilguvad vaheldumisi, siis robot laadib. Jätkake
laadimist, kuni sinine tuli põleb pidevalt (umbes 1
tund), mis näitab, et seade on kasutusvalmis.

Märkus! Robot ei ole kasutusvalmis, kui punane
tuli vilgub üksi - kontrollige vooluühendust.



Kui klaaspinnal on palju tolmu,
puhastage enne toote
kasutamist väike sama suur ala,
et seda kinnitada.

- Kui akna ees on fikseeritud takistusi (nt aed või mööbel), võib seadet kasutada ainult siis, kui takistuse ja akna vaheline kaugus on vähemalt 10,5 cm.

- Horisontaalsel klaaspinnal (nt lauaplaat või lagi) töötamisel tuleb seadme kasutamist juhtida kaugjuhtimispuldi abil.

Puhastuslapi paigaldamine

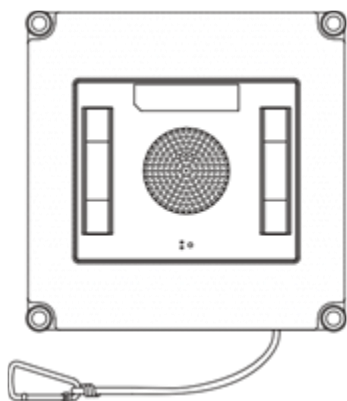

Toiteallika paigaldamine



Turvarihma kokkupanek

Enne kasutamist veenduge, et ohutusköis on korralikult kinnitatud seadme korpuse ja tugeva kinnituspunkti külge. See suurendab kasutusohutust ja kaitseb toodet võimalike kukkumiste eest.

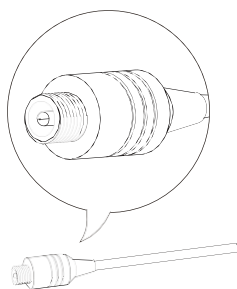

Roboti toitejuhe



Adapteri toitejuhe



Ohutusköis

Pikendusjuhtme kasutamine

Vajaduse korral võite kasutada tootega koos pikendusjuhet, kui toote juhtmest ei piisa pestava akna pesemiseks.

MÄRKUS! Kui kasutate toodet välitingimustes, kasutage elektriohutuse tagamiseks ainult ühte pikendusjuhet.

Ohutusköie paigaldamine

MÄRKUS! Kasutage tootega kaasasolevat turvaköit. See hoiab ära toote kahjustused, kui see kogemata pestavast aknast lahti tuleb.

Akna väliskülje puhastamisel sulgege pestav aken. Veenduge, et väljastpoolt on piisavalt turvaköit, et vältida toote kukkumisel aknale löömist.

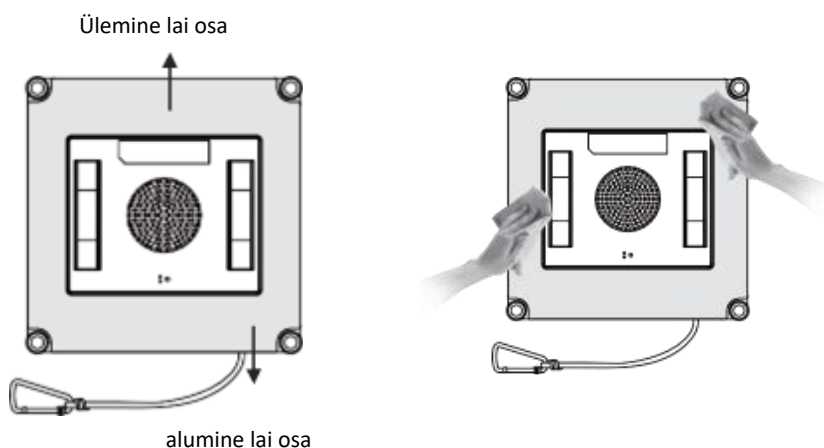
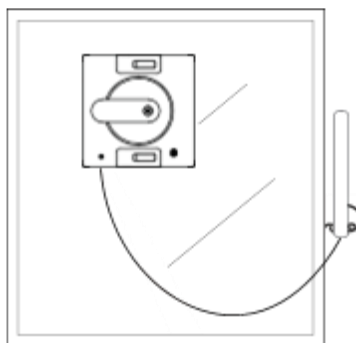

TIPS

- Pihustage puhastuslahust ühtlaselt puhastuslapile. Kogus sõltub klaasi määrdumisastmest. Soovitus: pihustage umbes 5 korda lapi ülemise ja alumise osa laiemale osale.
- Pärast pihustamist pühkige üleliigne vedelik rattadelt kuiva lapiga ära. See hoiab ära libisemise masina töötamise ajal.
- Pakend sisaldab tühja pihustuspudelit ilma puhastuslahendusega. Kasutaja peab ostma sobiva puhastusvedeliku ja täitma pudeli ise.

Toote kasutuselevõtt

Ühendage seade vooluvõrku

Ühendage adapter pistikupessa ja ühendage alalisvoolu pistik robotiga. Sinine tuli süttib tähistamaks, et seade on ooterežiimis.

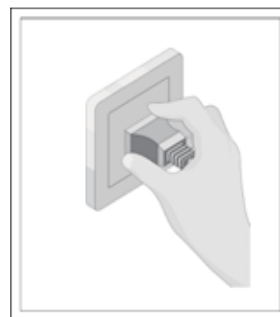

MÄRKUS! Ärge ühendage toiteallikat lahti, kui puhastate toodet. Kui toide katkestatakse, võib toode kukkuda.

Seadme sisse- ja väljalülitamine

Vajutage lühidalt nuppu "⏻", sinine tuli vilgub ja tolmuimeja mootor hakkab tööle.

MÄRKUS! Hoidke imemismootorit väikestest esemetest eemal, et vältida ummistumist.

Seadme kinnitamine klaasi külge

Asetage robot klaasi peale vähemalt 10 cm kaugusele klaasi raamist. Pärast edukat kinnitamist jääb sinine tuli tootele põlema.

MÄRKUS! Kui pestava akna lähedal on liikuvaid esemeid (nt mööbel), veenduge, et toode saab töötada ilma neid tabamata. Soovitav ohutuskaugus on 10,5 cm aknast.

Toote eemaldamine aknast

Kui puhastamine on lõppenud, pöördub seade tagasi lähimasse lähteasendisse ja annab helisignaali.

Hoidke käepidemest kinni ja vajutage umbes 3-5 sekundit nuppu "⏻", et robot välja lülitada. Eemaldage robot aknast, kui mootor lõpetab töötamise. Pühkige tootejäägid klaasilt ettevaatlikult kuiva lapiga.

Lülitage toiteallikas välja

MÄRKUS! Kui märgutuli muutub puhastamise ajal punaseks, kontrollige, kas toiteallikas on korralikult ühendatud ja kas seade saab normaalselt voolu. Kui toiteallikas on korras, süttib sinine märgutuli ja robot jätkab automaatselt tööd.

Kui toiteallikas on õigesti ühendatud ja punane tuli põleb endiselt, vajutage kaugjuhtimispuldi noolenuppu, et seade lahti ühendada. Kui sinine märgutuli süttib, vajutage töö jätkamiseks kaugjuhtimispuldi nuppu "On/Off".

Puhastuslapi puhastamine

Võtke puhastuslapp välja ja leotage seda umbes 2 minutit vees (umbes 20° C). Seejärel peske lappi õrnalt käsitsi ja laske sellel enne uuesti kasutamist kuivada.

MÄRKUS! Ärge kasutage lappi kohe pärast pesemist, et vältida toote võimalikku eraldumist aknast kasutamise ajal. Regulaarne hooldus pikendab puhastuslapi kasutusiga. Kui lapp ei kleepu enam kindlalt kleeplindi külge, asendage see pärast mõningast kasutusaega uue lappidega, et tagada parim puhastustulemus.

Rataste puhastamine

Ühendage seade vooluvõrku. Kui sinine märgutuli süttib, vajutage kaugjuhtimispuldi käivitamisnuppu " " ja rattad hakkavad pöörlema. Puhastage rattad puhta lapiga, millele on lisatud mahe pesuvahendi lahus. Peatage rattad, vajutades uuesti käivitusnuppu " ".

MÄRKUS! Puhastage tolmuks või märjad rattad õigeaegselt, et vältida nende lahtistumist.

Kontrolltuli ja märgutuli

Kontrolltulede olek	Seisund
● ● Punane ja sinine tuli vilguvad vaheldumisi	Aku on tühi - robot laadib.
● Sinine tuli põleb pidevalt	Robot on õigesti ühendatud ja ooterežiimil. Seade on kinnitatud klaasi külge ja on kasutusvalmis.
● Sinine tuli vilgub	Seade töötab normaalselt. Kinnitage robot klaaspinnale ja jätkake tööd.
● Punane tuli vilgub	Toiteallikas ei ole ühendatud või toiteallikas on katkenud.
● Punane tuli põleb pidevalt	Puhastamise ajal: ratta ülekoormus. Robot läheb ooterežiimi.

Veotsing

Probleem	Põhjus	Lahendus
● Punane tuli põleb	Rattad on ülekoormatud	Vajutage esmalt puldi režiimi nuppu "N" ja seejärel režiimi nuppu "Z" ning sinine tuli süttib. Töö jätkamiseks vajutage roboti nuppu "On/Off".
● Punane tuli vilgub ja te kuulete helisignaali	Seadme toiteallikas on katkenud.	a. Kontrollige toiteühendust ja vajutage puhastamist jätkamiseks nuppu 'On/Off'. b. Kui roboti ühendus on katkenud, vajutage kaugjuhtimispuldi noolenuppe ja viige robot sellisesse kohta, kus saate selle ohutult maha panna. Eemaldage seade turvaliselt klaasist.

Rattad pöörlevad tühikäigul või on midagi liikumisteel eemal.	Klaaspind on liiga määrdunud	a. Puhastage rattad b. Asendage puhastuslapp * See toode ei sobi väga määrdunud klaasi puhastamiseks.
Kaugjuhtimispult ei tööta	Kui robot puhastab normaalselt, töötab ainult kaugjuhtimispuldi nupp "Start/Stop".	Lõpetage puhastamine ja kasutage seejärel teisi kaugjuhtimispuldi nuppe.
Robot ei liigu sirgjooneliselt	<ol style="list-style-type: none"> 1. Ühendage robot toiteallikaga. Veenduge, et sinine tuli põleb (robotit ei ole vaja käivitada). 2. Asetage robot raami piirkonda ja hoidke robotist kinni. Veenduge, et roboti kere servad on raami lähedal (pilt a). 3. Vajutage kaugjuhtimispuldil viis korda järjest nuppu „water jet” (veesurve), sinine tuli vilgub. Kalibreerimise alustamiseks vajutage robotil olevat nuppu. Kalibreerimise ajal vilgub punane tuli, kalibreerimise lõppedes vilgub sinine tuli. 4. Muutke roboti suunda (pilt b). Vajutage uuesti robotil olevat nuppu. Kalibreerimise ajal vilgub punane tuli. Kalibreerimise lõppedes jääb sinine tuli põlema. 5. Ühendage roboti alalisvoolu toitejuhe lahti ja ühendage see uuesti. 	

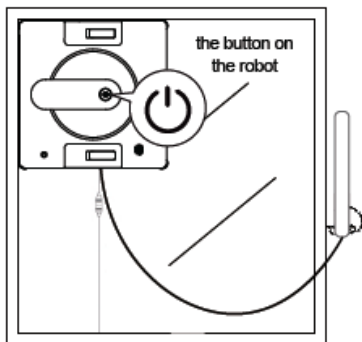

Joonis A.

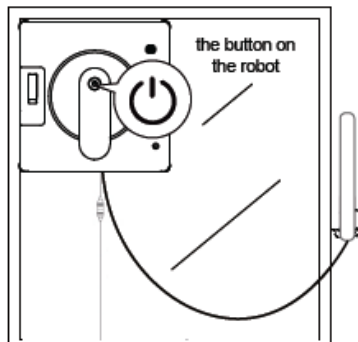

Joonis B.

MÄRKUS! Rataste suund on vertikaalne **MÄRKUS!** Rataste suund on horisontaalne

Tuya rakendusega ühendamine

Installige rakendus

Laadige Tuya või Smart Life'i rakendus oma nutitelefonile telefoni rakenduste poest või avades otselink allpool olevast QR-koodist ja järgige rakenduse juhiseid, et ühendada seade Wi-Fi-võrguga. Rakenduse abil saate alustada ja peatada puhastamist, muuta puhastusprogrammi, reguleerida veepihustust ja jälgida seadme olekut.

Ühendage oma seade rakendusega

Avage rakendus ja ühendage oma seade rakendusega.



Kui rakendus ei leia seadet

Kui seade ei ilmu rakendusse, proovige uuesti paaritamist järgmiselt:

- Vajutage kaugjuhtimispuldi paaritusnupu "🔗" - sinine ja punane märgutuli hakkavad vaheldumisi vilkuma.
- Tõmmake toitejuhe seadmest lahti. Indikaatorituli lülitub välja.
- Ühendage robot uuesti toitejuhtmega. Kui sinine märgutuli süttib, avage rakendus ja ühendage see uuesti.

Keskkonnakaitse

Toote pakendi kõrvaldamisel järgige kohalikke jäätmekäitlus- ja taaskasutussuuniseid, sõltuvalt materjalist. Seadet ei tohi hävitada koos segaolmejäätmetega, vaid see tuleb saata elektri- ja elektroonikajäätmete eraldi kogumisse.

Taaskasutamine

Seadmete ja patareide kõrvaldamine Pärast Euroopa direktiivi 2002/96/EÜ rakendamist kohaldatakse siseriiklikus õigussüsteemis järgmist: elektri- ja elektroonikaseadmeid ei tohi kõrvaldada koos olmejäätmetega. Seadus kohustab tarbijaid tagastama elektri- ja elektroonikaseadmed nende kasutusaja lõppedes selleks korraldatud avalikku kogumispunkti või müügipunkti. Üksikasjad on sätestatud iga riigi siseriiklikus õiguses. See sümbol tootel, kasutusjuhendil või pakendil näitab, et toote suhtes kohaldatakse neid sätteid. Ringlussevõtu, materjalide taaskasutamise või muude vanade seadmete taaskasutamise viisidega aitate kaitsta keskkonda.

Garantii

Tootel on üheaastane garantii alates ostukuupäevast.

See hõlmab materjali- ja töövigu. Garantii ei kehti, kui toodet kasutatakse muul otstarbel kui selle algsel otstarbel või kui seda kasutatakse kaubanduslikul, professionaalsel või rendi eesmärgil. Garantii ei hõlma looduslike tingimuste, tavapärase kulumise, väärkasutuse või ebaõige hoiustamise tõttu tekkinud kahjustusi. Garantii küsimustes pöörduge palun oma edasimüüja poole.

Blue Import BIM Oy, Hampuntie 12-14, 36220 Kangasala, Soome