

# RUOHONLEIKKURIN MOOTTORI, XP-200A

## KÄYTTÄJÄN OPAS

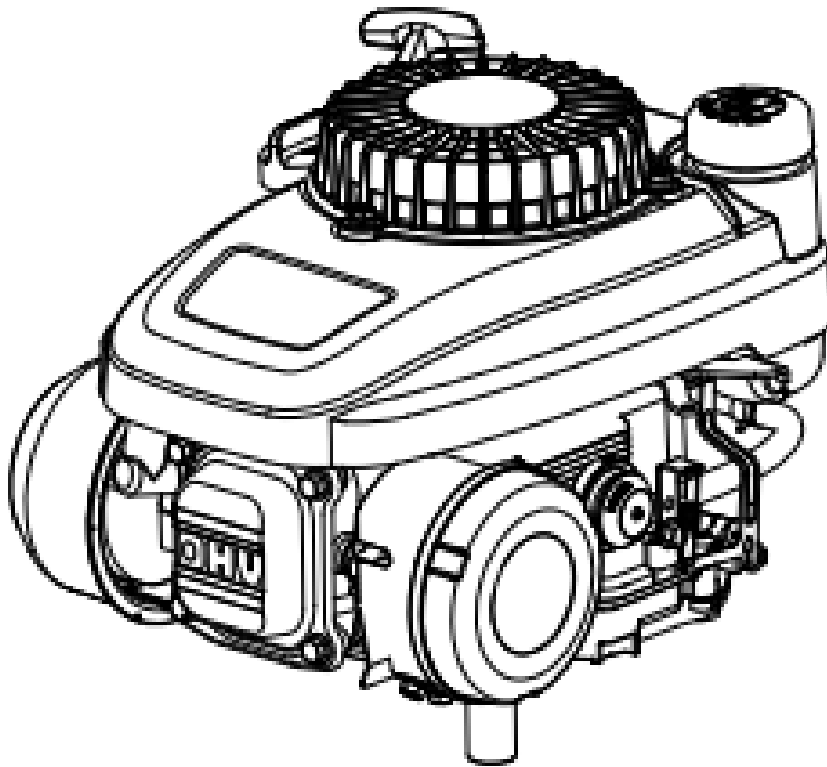

Lue käyttöohjeet huolellisesti ennen käyttöä. Tämä ohjekirja sisältää tärkeää tietoa laitteen turvallisesta käytöstä.

# 1 KÄYTTÄJÄN TURVALLISUUS

Turvallisuusohjeet



Huomioi tämä huomiomerkintä. Noudata kaikkia turvallisuusohjeita, joista symboli varoittaa jotta välttyt omaisuusvahingoilta, henkilövahingoilta tai kuolemalta.

Huomioi seuraavat varoitusmerkinnät:



**HENGENVAARA** ilmaisee vakavaa vammaa tai jopa kuolemaa, joka seuraa ellei ohjeita noudateta.



**VAKAVA VAARA** ilmaisee suurta vakavan vamman tai kuoleman mahdollisuutta, ellei ohjeita noudateta.



**VAROITUS** ilmaisee henkilö- tai omaisuusvahingon mahdollisuutta, ellei ohjeita noudateta.



**LUE KÄYTTÖOPAS KOKONAISUUDESSAAN ENNEN KÄYTTÖÄ.** Älä käytä laitetta, jos et ole lukenut kaikkia turvallisuus-, käyttö- ja huolto-ohjeita. Ohjeiden noudattamatta jättäminen voi johtaa omaisuusvahinkoihin, henkilövahinkoihin tai kuolemaan.

Laitte on tarkoitettu ainoastaan yksityiseen kotitalouskäyttöön. Älä muuntele moottoria tai käytä sitä tarkoitukseen johon sitä ei ole tarkoitettu.



Tarkista ennen jokaista käyttökertaa löytyykö moottorista löystyneitä tai vahingoittuneita osia, merkkejä öljy- tai bensavuodoista tai muista käyttöön mahdollisesti vaikuttavista vaurioista. Korjaa tai vaihda kaikki vioittuneet osat välittömästi.

Paikanna kaikki hallintalaitteet ja turvamerkinnot.

Pidä kaikki suojat paikoillaan ja toimintakuntoisina.

Huolehdi etteivät jäähytysaukot tukkeudu.

Älä anna lasten tai käyttöön perehtymättömien henkilöiden käyttää moottoria.

Älä anna moottorin käydä ilman valvontaa. Sammuta moottori jos lähdet pois sen käyttöalueelta.



## TULIPALO

Moottorin käyttö voi aikaansaada kipinöitä, jotka voivat aiheuttaa tulipalon etenkin kuivassa ympäristössä. Moottoria ei ole välttämättä varustettu kipinänsammuttimellisella äänenvaimentimella, joten jos moottoria käytetään syttyvien materiaalien lähellä tai maastossa jossa on syttyviä materiaaleja, suositellaan siihen asennettavaksi kipinäsuojus.





### POTKAISU

Käynnistysnarun nopea palautuminen vetää käyttäjän kättä kohti moottoria nopeammin kuin voit päästää irti. Tahaton käynnistymien voi aiheuttaa kietoutumista, amputaation tai avohaavan, myös luunmurtumia, ruhjeita tai revähdyksiä voi aiheutua.



Lue myös sen laitteen käyttöohjeet huolellisesti johon moottori asennetaan. Pehdy etenkin laitteen käynnistämiseen, sammuttamiseen, käyttöön ja suojarustuksiin liittyviin turvallisuusohjeisiin.



### KUUMA PINTA

Moottori tuottaa lämpöä. Vakavia palovammoja voi aiheutua jos moottoria kosketaan.



ÄLÄ KOSKE moottoriin kun se on käynnissä tai juuri käytön lopettamisen jälkeen. Vältä kosketusta myös pakokaasuihin.

Pidä 1 m jäähtymisväli moottorin ympärillä. Jos ympärillä on syttyviä materiaaleja, pidä niihin väliä vähintään 1,5 m verran.



Älä ylitä moottorin säädettyä nopeutta.

Korkeat käyttönopeudet ovat vaarallisia ja lisäävät henkilö- ja omaisuusvahinkojen mahdollisuutta.

Moottorin käyttö matalilla nopeuksilla ja raskaalla kuormalla saattaa lyhentää moottorin käyttöikä.



### TULIPALON TAI RÄJÄHDYKSEN VAARA

Bensiini on erittäin herkästi syttyvää ja äärimmäisen räjähtävää.



Tulipalo ja räjähdys voi aiheuttaa vakavia palovammoja tai jopa kuoleman.

Pidä syttyvät esineet etäällä kun käsittelet bensiiniä.

Täytä bensiinisäiliö ulkotiloissa ja hyvin ilmastoidussa paikassa moottorin ollessa sammutettuna.

Pyyhi aina ylläikkynyt bensiini pois ja odota kunnes bensiini on kuivunut, ennen kuin käynnistät moottoria.

Älä käytä moottoria jos havaitset vuotoja polttoainejärjestelmässä.

Noudata bensiinin käsittely- ja varastointiohjeita. Älä säilytä bensiiniä tai muita syttyviä materiaaleja moottorin läheisyydessä.

Tyhjennä bensiinisäiliö ennen moottorin varastointia ja kuljetusta.

Huolehdi, että toimintakuntoinen palosammutin on lähistöllä kun käytät moottoria.



## LIKKUVIA OSIA

Liikkuvat osat voivat aiheuttaa vakavia vammoja. Pidä kädet ja jalat etäällä laitteesta.



Älä käytä moottoria jos sen kannet ja suojat eivät ole paikoillaan.

Älä käytä vaatteita jotka ovat löysiä tai joissa on roikkuvia naruja tms. jotka voivat jumittua moottoriin. Kiinnitä pitkät hiukset ja poista korut.

Älä koskaan aseta sormia, käsiä tai muita vartalon osia käynnissä olevan moottorin lähelle.



## MYRKYLLISIÄ KAASUJA

Moottorin tuottama pakokaasu sisältää häkää, joka on tuoksuton, väritön ja myrkyllinen kaasu.

ÄLÄ koskaan käytä moottoria sisätiloissa tai muissa huonosti ilmastoiduissa tiloissa!



## 2 MOOTTORIN OSAT

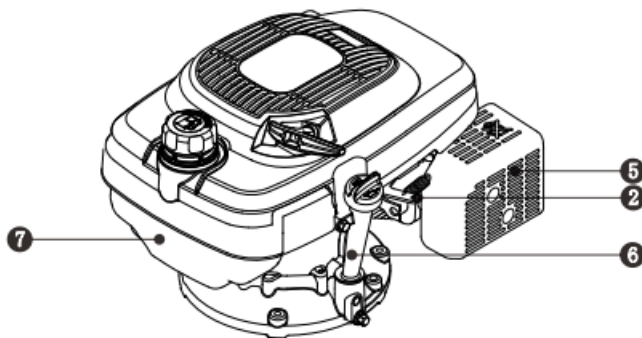
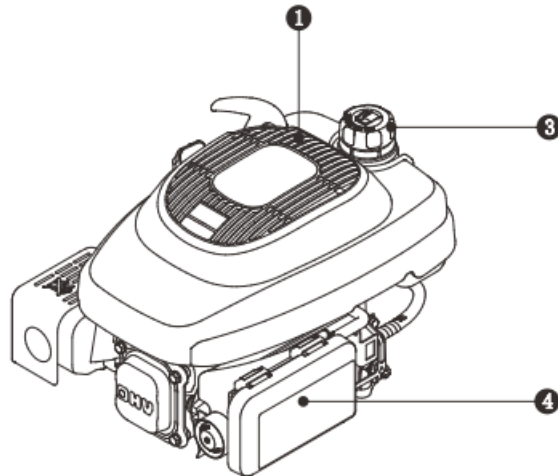

1 Käsikäynnistin

2 Jarru

3 Bensasäiliön korkki

4 Ilmanpuhdistin

5 Äänenvaimennin

6 Öljyn mittatikku

7 Bensasäiliö

## 3 KÄYTTÖ

### 1) Käyttöpaikka

Käytä ainoastaan ulkotiloissa ja aseta moottori hyvin ilmastoituun paikkaan. Huomioi myös tuulen ja ilmavirtojen suunnat.

Aseta moottori tasaiselle alustalle ennen käytön aloittamista.



### MYRKYLLISIÄ KAASUJA

Moottorin tuottama pakokaasu sisältää häkää, joka on tuoksuton, väritön ja myrkyllinen kaasu. ÄLÄ koskaan käytä moottoria sisätiloissa tai muissa huonosti ilmastoituissa tiloissa!



### Korkea ilmanala

Moottori voi tarvita korkean ilmanalan kaasutinsarjan, joka varmistaa sen häiriöttömän käytön korkeassa ilmanalassa. Ota yhteyttä jälleenmyyjääsi jos käytät konetta jatkuvasti yli 1500 m korkeudessa.



Vaikka kaasutinta olisikin muunneltu, moottorin hevosvoimat vähenevät noin 3,5 % jokaista 300m lisäystä korkeudessa kohden. Jos kaasutinta ei ole muunneltu, korkeuden lisääntymisen vaikutus hevosvoimiin on suurempi.



Moottorin käyttö yli 1500 m korkeudessa muunnellun kaasuttimen kanssa voi aiheuttaa moottorin ylikuumentumista ja johtaa vakaviin moottorivaurioihin.

### 2) Käyttökunto

Tarkista moottorin kunto ennen käyttöä. Jos löydät merkkejä löystyneistä tai vahingoittuneista osista, öljy- tai bensavuodoista tai muista käyttöön vaikuttavista vioista, älä käytä moottoria vaan korjaa tai vaihda vahingoittuneet osat välittömästi.



Vikojen korjaamatta jättäminen voi johtaa omaisuusvahinkoihin, vakaviin henkilövahinkoihin tai jopa kuolemaan.

Poista ylimääräinen lika ja roskat, erityisesti äänenvaimentimen ja käsikäynnistimen ympäriltä.

Katso sen laitteen käyttöohjeet jonka käyttövoimana moottori on. Älä käytä moottoria liiallisessa toimintakulmassa; katso määrittelytaulukko. Riittämättömästä voitelusta voi aiheutua moottorivaurioita.

### 3) Moottoriöljy

Aseta moottori tasaiselle alustalle sammutettuna.

Poista mittatikku ja pyyhi se puhtaaksi.

Kasta mittatikku putkeen, älä kierrä korkkia putkeen.

Vedä tikku ulos ja tarkista öljyn määrä. Tason tulisi olla mittatikun indikaattorin yläosaan asti.

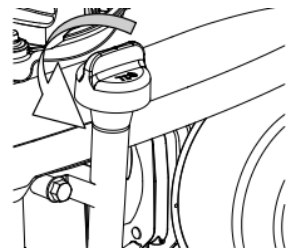

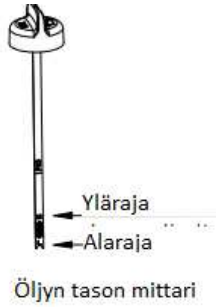

Jos öljyn määrä on vähäinen, lisää ylärajaan asti (merkitty H) suositeltua öljyä. Aseta ja kiristä mittatikku takaisin paikoilleen. Katso kohta "Öljyn lisäys" käyttöohjeiden huolto-osioista.



**Varoitus**

Moottoria ei ole täytetty öljyllä, kun se tulee tehtaalta. Älä yritä käynnistää moottoria ennen kuin se on täytetty öljyllä jotta välttyt moottorin vahingoittumiselta.



**Varoitus**

Öljy vaikuttaa suuresti moottorin suorituskykyyn ja käyttöikään. Käytä ainoastaan suositeltua 4-tahtiöljyä (katso Huolto-osio).



**Varoitus**

Käytä moottoria ainoastaan tasaisella alustalla. Moottori on varustettu alhaisen öljyn määrän tunnistimella, joka pysäyttää automaattisesti moottorin kun öljyn määrä putoaa turvarajan alapuolelle. Jotta välttyt odottamattomilta sammumisilta, täytä öljysäiliö ylärajaan asti ja tarkista öljyn määrä säännöllisesti.

#### 4) Polttoaine

Moottorin ollessa sammutettuna, tarkista polttoaineen taso mittarista. Tankkaa tarvittaessa.



**Varoitus**

Polttoainesäiliöön voi muodostua painetta. Anna moottorin jäähtyä vähintään kahden minuutin ajan ennen kuin poistat polttoainesäiliön korkin. Avaa korkki hitaasti vapauttaen mahdolliset paineet tankista.

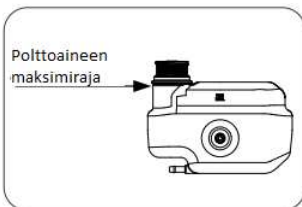

Käytä puhdasta, uutta lyijytöntä 95-oktaanista bensiiniä. ÄLÄ sekoita öljyä bensiinin joukkoon. Älä täytä bensiinisäiliötä ylemmän rajaviivan ylitse. Anna tilaa bensiinin laajenemiselle.



**Vakava vaara**

Älä täytä bensiinisäiliötä ylärajan ylitse. Ylitäyttö voi johtaa moottorin tukahtumiseen tai vaurioittaa sitä.



**Hengen-  
vaara**

#### TULIPALON TAI RÄJÄHDYKSEN VAARA

Bensiini on erittäin herkästi syttyvää ja äärimmäisen räjähtävää.



Tulipalo ja räjähdys voi aiheuttaa vakavia palovammoja tai jopa kuoleman.

Pidä syttyvät esineet etäällä kun käsittelet bensiiniä.

Täytä bensiinisäiliö ulkotiloissa ja hyvin ilmastoidussa paikassa moottorin ollessa sammutettuna.

Pyyhi aina yllikäikkynyt bensiini pois ja odota kunnes bensiini on kuivunut, ennen kuin käynnistät moottoria.

Älä käytä moottoria jos havaitset vuotoja polttoainejärjestelmässä.

Noudata bensiinin käsittely- ja varastointiohjeita. Älä säilytä bensiiniä tai muita syttyviä materiaaleja moottorin läheisyydessä.

Tyhjennä bensiinisäiliö ennen moottorin varastointia ja kuljetusta.

Huolehdi, että toimintakuntoinen palosammutin on lähistöllä kun käytät moottoria.

ÄLÄ KOSKAAN käytä moottorin tai kaasuttimen pesuaineita bensasäiliön puhdistamiseen.

Ennaltaehkäise kumijäännösten muodostuminen polttoainejärjestelmän osiin, kuten kaasuttimeen, bensiinisuodattimeen, bensiiniletkuun tai – säiliöön varastoinnin aikana. Alkoholia sisältävät polttoaineet (kuten gasoholi, etanoli tai metanoli) voivat kerätä kosteutta, mikä johtaa erottumiseen ja happamoitumiseen varastoinnin aikana.

Happamoitunut polttoaine voi vahingoittaa polttoainejärjestelmää varastointiaikana. Muista noudattaa varastointia varten annettuja menettelyohjeita.



Minimoidaksesi kumijäännösten muodostumisen polttoainejärjestelmään ja varmistaaksesi moottorin helpon käynnistymisen, älä käytä moottorissa ylivuotista bensiiniä.

#### 5) Laitteen tarkistus

Tarkista laite, jossa moottori on voimanlähteenä. Noudata kaikkia ohjeita, joita valmistaja antaa etenkin koskien laitteen turvallista käyttöä ja toimenpiteitä, jotka tulee suorittaa ennen laitteen käynnistämistä.



Moottori on tarkoitettu ja valmistettu ainoastaan tiettyihin tarkoituksiin. Älä yritä muunnella moottoria tai käyttää sitä muuhun tarkoitukseen kuin se on tarkoitettu. Jos sinulla on kysyttävää toiminnoista, ota yhteyttä jälleenmyyjääsi.

## 4 MOOTTORIN KÄYNNISTÄMINEN

- 1) Noudata käyttöä varten annettua ohjeistusta.
- 2) Ennen kuin yrität käynnistää kylmää moottoria, paina käsipumppua 3 kertaa (pumppua ei välttämättä pysty painamaan sen jälkeen kun moottori on ollut käynnissä yli 6 min ajan) ; jos moottori on asetettu käsikäyttöiseen rikastimeen, sulje se (rikastimen voi avata kun moottori on ollut käynnissä <3 sekunnin ajan).
- 3) Manuaalinen käynnistys



Tarkasta virtajohdon kunto ennen käyttöä. Vaihdata se välittömästi uuteen jos havaitset johdossa kulumia.

Kun käynnistät moottoria, tartu käynnistimen kahvaan ja vedä siitä hitaasti, kunnes tunnet vastusta. Vedä sitten kahvasta nopeasti jotta vältyt takaisiniskulta.



### POTKAISU

Käynnistysnarun nopea palautuminen vetää käyttäjän kättä kohti moottoria nopeammin kuin voit päästää irti. Tahaton käynnistymien voi aiheuttaa

kietoutumista, amputaation tai avohaavan, myös luunmurtumia, ruhjeita tai revähdyksiä voi aiheutua.

4) Kun moottori on käynnissä, sen käyttölaajuus on 20°n kaltevuus joka suuntaan.

## 5 MOOTTORIN SAMMUTTAMINEN

- 1) Jos mahdollista, poista moottorin kuorma.
- 2) Anna moottorin käydä joutokäynnillä muutaman minuutin ajan, jotta sen sisäinen lämpötila vakiintuu.
- 3) Sammuta moottori virtakytkimestä, aseta kytkin OFF-asentoon.
- 4) Käännä myös polttoainekytkin OFF-asentoon.

## 6 HUOLTO

Laitteen omistajan/käyttäjän on huolehdittava moottorin huoltotoimenpiteistä. Korjaa mahdolliset viat aina ennen moottorin käyttöä. Noudata käyttöohjeissa mainittuja tarkastus- ja huoltosuosituksia ja aikatauluja.



Puutteellinen huolto tai ongelmien/vikojen korjaamatta jättäminen voi aiheuttaa moottorin käyttöön vaikuttavia ongelmia ja johtaa omaisuusvahinkoihin, vakaviin henkilövahinkoihin tai kuolemaan.

Ennen moottorin huoltotoimenpiteitä, sammuta moottori, irrota kaikki sähkölaitteet ja akku (jos sisältyy) ja anna moottorin jäähtyä.



Äkilliset käynnistymiset voivat aiheuttaa vakavia vammoja tai kuoleman. Irrota ja maadoita sytytystulpan johto ennen kuin huollat moottoria.



Ilmansuodatin saattaa sisältää haitallisia kemikaalisia yhdisteitä. Suojaa kätesi aina suojahanskoilla ennen kuin huollat ilmansuodatinta.

1) Huoltojen aikataulu

Noudata kaavion mukaisia ohjeita huoltovälejä. Huolla moottoria useammin jos moottoria käytetään vaativissa olosuhteissa. Ota yhteyttä paikalliseen huoltotoimenpiteitä suorittavaan liikkeeseen tarvittaessa.

		Ennen jokaista käyttöä	5 käyttötunnin jälkeen tai 1 kk:n jälkeen	25 käyttötunnin tai 3 kk:n välein	50 käyttötunnin tai 6 kk:n välein	100 käyttötunnin tai vuosittain
Moottoriöljy	Tarkistus	x				
	Vaihto		x		x	
Ilmansuodatin	Tarkistus	x				
	Puhdistus			x		
Sytytystulppa	Tarkistus ja säätö				x	
	Vaihto					x
Kipinänsammutin	Puhdistus				x	
Tyhjäkäynti	Tarkistus ja säätö					x
Venttiilit	Tarkistus ja säätö					x
Hiilisäiliö	Tarkistus		Kahden vuoden välein			
Öljyletku	Tarkistus		Kahden vuoden välein			

HUOM! Huolla ilmansuodatin useammin, jos moottoria käytetään pölyisessä ympäristössä.

2) Yleinen huolto

Moottoriöljy

Yleiskäyttöön suositellaan SAE 10W-30 moottoriöljyä. Muun viskositeetin öljyä voi käyttää silloin kun lämpötila niin vaatii (katso kaavio).

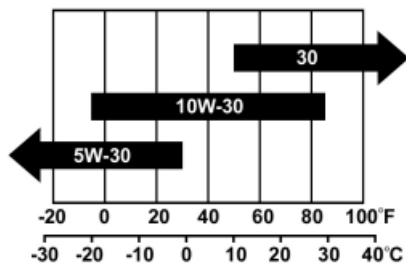

Öljyn lisäys

1. Aseta moottori tasaiselle alustalle.
2. Poista mittatikku ja pyyhi se puhtaaksi.
3. Lisää öljyä ylärajaan saakka.
4. Kiristä mittatikku takaisin paikoilleen.
5. Kierrätä/hävitä käytetty öljy asianmukaisesti.

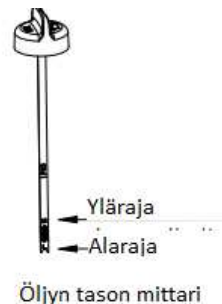

## Öljyn vaihto



### Varoitus

Vaihda öljy silloin, kun moottori on lämmin käytön jäljiltä.

1. Aseta moottori tasaiselle alustalle.
2. Puhdista mittatikun ja tyhjennystulpan ympäristö.
3. Poista öljyn mittatikku.
4. Poista öljyn tyhjennystulppa ja tyhjennä kaikki öljy.
5. Aseta ja kiristä tulppa takaisin paikoilleen.
6. Lisää suositeltua öljyä ylärajaan asti.
7. Aseta ja kiristä mittatikku takaisin paikoilleen.
8. Kierrätä/hävitä käytetty öljy asianmukaisesti.



### Varoitus

Moottoria ei ole täytetty öljyllä, kun se tulee tehtaalta. Älä yritä käynnistää moottoria ennen kuin se on täytetty öljyllä jotta välttyt moottorin vahingoittumiselta.

## Ilmansuodatin

1. Poista ilmansuodattimen kansi.
2. Poista suodattimen paperi.
3. Puhdista epäpuhtaudet.
4. Aseta suodatin takaisin.
5. Sulje ilmansuodattimen kansi.

PAINA



TYÖNNÄ ULOS



### Varoitus

ÄLÄ KOSKAAN käytä moottoria ilman ilmansuodatinta, jotta välttyt vakavalta vaaralta.

## Sytytystulppa

1. Puhdista lika tulpanhatusta ja – kannasta.
2. Irrota tulpanhattu.
3. Käytä hylsyavainta sytytystulpan löysäämiseen ja poistamiseen.
4. Tarkista sytytystulpan ja tiivisteen kunto, jos ne ovat kuluneita tai vahingoittuneita, vaihda uusiin. Puhdista tulppa teräsharjalla jos se on edelleen käyttökuntoinen.
5. Tarkista tulpankanta. Taivuta varovasti sivuelektrodia jos aukkoa on tarpeen säätää.
6. Kierrä sytytystulppa takaisin moottoriin varovaisesti käsin.
7. Kiristä tulppa paikoilleen tulppa-jakoavaimella (vääntömomentti 20-25 N.m)
8. Kiinnitä tulpan johto.

Sytytystulpan kärkiväli  
0.6mm - 0.8mm



Kärkivälin tarkistus

**Varoitus**

Käytä ainoastaan suositeltuja tai vastaavia sytytystulppia. ÄLÄ käytä tulppia, joiden lämpöarvo on vääränlainen.

**Kipinäsuojus (tietyissä malleissa)**

1. Anna moottorin jäähtyä kokonaan ennen kuin alat huoltaa kipinäsuojusta.
2. Irrota kaksi ruuvia, jotka pitelevät suojalevyä, joka kiinnittää kipinäsuojuksen äänenvaimentimeen.
3. Poista kipinäsuojuksen verkko-osa.
4. Puhdista hiilijäämät kipinäsuojuksen verkko-osasta teräsharjalla.
5. Vaihda kipinäsuojus jos se on vioittunut.
6. Aseta kipinäsuojus takaisin äänenvaimentimeen ja kiinnitä ruuvit takaisin paikoilleen.

**3) Joutokäynti**

Joutokäynnin nopeus on esiasetettu moottoriin valmistajan toimesta, eikä se yleensä vaadi säätämistä. Ota yhteyttä jälleenmyyjääsi, jos joutokäyntiä on tarpeellista säätää.

**Vakava vaara**

Hyväksymättömät säätötoimenpiteet vahingoittavat moottoria ja/tai sähköosia.

**7 VIANETSINTÄ JA ONGELMATILANTEET**

Ongelma	Aiheuttaja	Ratkaisu
Moottori ei käynnisty	Moottorin jarru on jarrutustilassa (sammutuskytkin on sammutetussa tilassa)	Poista jarru jarrutustilasta (sammutuskytkin on OFF-tilassa)
	Moottorissa ei ole polttoainetta	Täytä polttoainesäiliö
	Riittämätön moottoriöljyn määrä	Tarkista öljyn taso. Moottori on varustettu alhaisen öljyn tason tunnistimella. Moottoria ei voi käynnistää ellei öljyn määrä ylitä ole määriteltyä alarajaa

Moottori ei käynnisty	Moottorissa ei ole virtaa	Poista sytytystulpan hattu. Poista mahdollinen lika tulpan kannasta ja poista sitten sytytystulppa ja aseta sen hattu uudelleen takaisin paikoilleen. Laita moottoriin virta päälle. Maadoita elektrodi mihin tahansa kohtaan moottorin runkoon, vedä käynnistimestä ja tarkista syntykö kipinöitä. Jos kipinöitä ei esiinny, vaihda sytytystulppa.
-----------------------	---------------------------	---

## 8 VARASTOINTI

Älä sekoita öljyä bensiinin joukkoon. Moottori tulee käynnistää ainakin kerran kahdessa viikossa ja antaa käydä vähintään 20 min ajan. Noudata alla olevia ohjeita jos moottori varastoidaan ja se on poissa käytöstä yli 2 kuukauden ajan.



### TULIPALON TAI RÄJÄHDYKSEN VAARA

Bensiini on erittäin herkästi syttyvää ja äärimmäisen räjähtävää.



Tulipalo ja räjähdys voi aiheuttaa vakavia palovammoja tai jopa kuoleman.

Tyhjennä polttoainesäiliö ja sulje polttoaineventtiili ennen moottorin varastointia tai kuljettamista.

1. Vaihda öljy silloin kun moottori on vielä lämmin käytön jäljiltä.
2. Anna moottorin jäähtyä kokonaisuudessaan.
3. Tyhjennä kaikki polttoaine polttoainesäiliöstä, -letkusta ja kaasuttimesta.
4. Irrota sytytystulppa ja kaada hieman moottoriöljyä sylinteriin. Laita sytytystulppa takaisin paikoilleen. Kääntele moottoria hitaasti, jotta öljy leviää ja voitelee sylinterin.
5. Puhdista moottori huolto-osion ohjeiden mukaisesti.
6. Varastoi moottori siistiin, kuivaan tilaan ja suojaan suoralta auringonpaisteelta.

## 9 TEKNISET TIEDOT

Mallinro: XP200A(-3)

Ilmaventtiilin tyyppi: Kansiventtiilimoottori

Ilmasynterin lukumäärä: 1 kpl

Ilmasynterin halkaisija: 70mm

Männän isku: 51mm

Iskutilavuus: 196,30 ml

Puristussuhde: 8.2:1

Maksimiteho (kW/rpm): 3.5/3600

Kiertosuunta: Vastapäivään (vauhtipyörän suunnasta)

Sytytysennakon kulma: 18°+2°

Venttiilivarat: 0.10~0.15 (ottovara) 0.15~0.20 (päästövara)

Kipinäväli: 0.7+-0.1 mm

Voiteluöljyn laatu: SAE 10W/30 (GB 11121-2006)

Polttoainejärjestelmä: Kaasutin

Öljysäiliön kapasiteetti: 1300 ml

Voiteluöljyn kapasiteetti: 550 ml

Mitat (mm) pituus x leveys x korkeus: 415 x 345 x 270

Paino: 11 kg

Maahantuojaja: Oy Scandic Trading House Ltd

Valmistusmaa: Kiina