

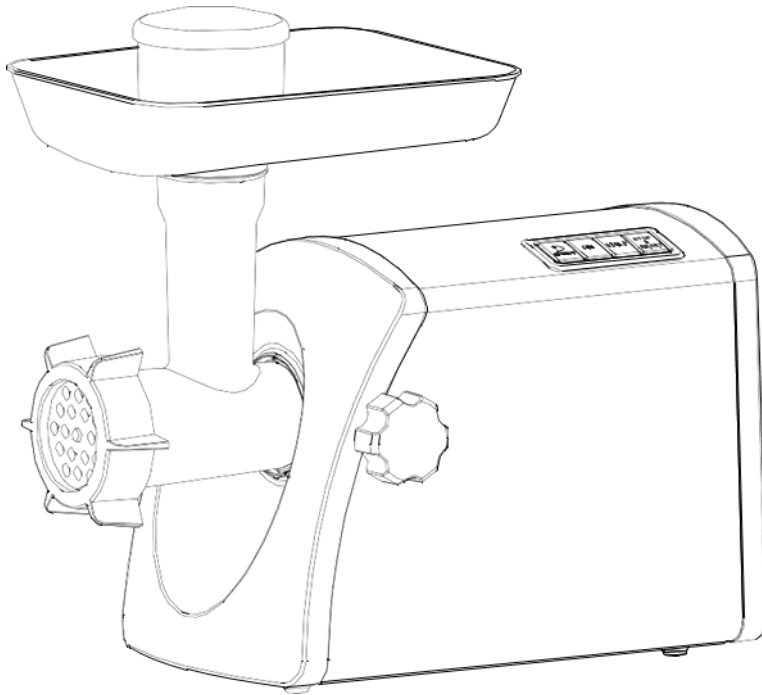

**ERÄ Outdoor Lihamyly/  
Köttkvarn/ Hakklihamasin**



**Tuotenumero/ Produkt/ Toode: 7448**

**Malli/ Modell/ Mudel: AMG36-300**

## SUOMI

### **Varoitus!**

Lue ohjeet huolellisesti läpi ennen käyttöönottoa.

Ohjeet vähentävät loukkaantumisriskiä.

Tätä laitetta voivat käyttää vähintään 8-vuotiaat lapset ja sellaiset henkilöt, joiden fyysiset, aistinvaraiset tai henkiset ominaisuudet ovat alentuneet tai joilla ei ole kokemusta ja tietoa, jos heitä valvotaan tai heitä on opastettu käyttämään laitetta turvallisesti ja jos he ymmärtävät laitteen käyttöön liittyvät vaarat.

Lapset eivät saa leikkiä laitteella.

Lapset eivät saa kytkeä laitetta pistorasiaan, puhdistaa laitetta eivätkä he saa tehdä laitteen hoitotoimenpiteitä ilman valvontaa.

Alle 3-vuotiaat lapset on pidettävä poissa, ellei heitä jatkuvasti valvota.

Irrota laite sähkövirrasta aina, jos jätät sen ilman valvontaa sekä kokoamisen, purkamisen tai puhdistamisen ajaksi.

**VAROITUS** – Laitteen eräät osat voivat tulla erittäin kuumiksi ja voivat aiheuttaa palovammoja. Erityistä huomiota on kiinnitettävä, kun lapset ja herkäät ihmiset ovat läsnä

## KUVAUS

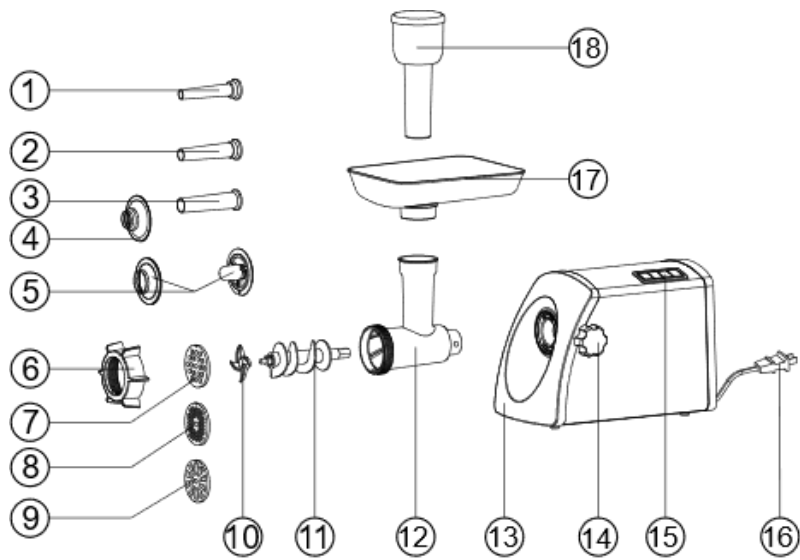

1. Makkarisäosa (hieno)

2. Makkarisäosa (puolikarkea)

3. Makkarisäosa (karkea)

4. Makkarisäosa

5. Kubba-lisäosa

6. Kiinnitysrenas

7. Reikälevy (hieno)

8. Reikälevy (puolikarkea)

9. Reikälevy (karkea)

10. Leikkuuterä

11. Syöttöruuvi

12. Putki

13. Moottorin kotelo

14. Kiristysruuvi

15. ON/O/R-kytkin

16. Virtajohto

17. Syöttöalusta

18. Aineiden työnnin

## TÄRKEITÄ TURVAOHJEITA

- Vain kotitalouskäyttöön. Älä käytä teollisiin tarkoituksiin.
- Irrota laite sähkövirrasta aina kokoamisen ja purkamisen ajaksi.
- Valvo laitetta tarkasti, jos sitä käytetään lasten lähellä.
- Muista pitää moottorin kotelosta kiinni molemmilla käsillä, kun kannat laitetta. Älä kanna laitetta pitämällä kiinni pelkästään syöttöalustasta tai putkesta.
- Älä kiinnitä leikkuuterää tai reikälevyä, jos käytät Kubba-lisäosaa.
- Älä koskaan syötä aineksia käsin. Käytä aina ainesten työnnintä.
- Älä jauha kovia aineksia, kuten luita, pähkinöitä jne.
- Älä jauha inkivääriä tai muita kovakuituisia aineksia.
- Lihamyllä ei saa käyttää yhtäjaksoisesti yli 10 minuuttia.
- Toiminnon vaihtaminen vastakkaiseen suuntaan laitteen ollessa käynnissä on kielletty (esimerkiksi kytkimen vaihtaminen asennosta "ON" asentoon "R" tai päinvastoin). Odota ainakin yksi minuutti, jotta mylly on pysähtynyt täysin, muutoin saattaa kuulua epänormaaleja ääniä, laite voi täristä tai voi esiintyä ohimenevää kipinäintiä. Tämä vioittaa helposti laitetta ja voi pelästyttää käyttäjän.
- Käytön jälkeen myllyn putkessa näkyy pieni määrä aineksia. Tämä on normaalia. Jauhatuksen loppuvaiheessa aineksiin saattaa tarttua hieman mustaa metallijauhoa. Heitä nämä ainekset pois, älä syö niitä.
- Älä pakota laitetta toimimaan liiallisella voimalla juuttumisen välttämiseksi.
- Jos suojakatkaisija laukeaa, älä kytke laitetta päälle.
- Älä vaihda laitteen osia itse tai korjaa sitä itse.
- Älä käytä laitetta ulkona.
- Lapsia ja toimintarajoitteisia tulee valvoa, jotta he eivät leiki laitteella.
- Jos virtajohto on vaurioitunut, se täytyy viedä vaihdettavaksi valmistajalle, sen valtuuttamaan huoltoliikkeeseen tai vastaavalle ammattitaitoiselle henkilölle vaarojen välttämiseksi.

## ENSIMMÄINEN KÄYTTÖKERTA

- Tarkista, että arvokilven jännite vastaa kotisi verkkojännitettä.
- Pese kaikki osat (paitsi runko) lämpimällä saippuvedellä.
- Varmista ennen pistorasiaan yhdistämistä, että "ON/O/R"-kytkin on "O"-asennossa. Varmista, että vastaavasti "O/I"-kytkin on "O"-asennossa.

## KÄYTTÖOHJEET

### KOKOAMINEN

- Pidä syöttöputken päästä kiinni ja työnnä se rungon aukkoon yhdellä kädellä, käännä myötäpäivään ja kiristä ruuvi (kuva 2).

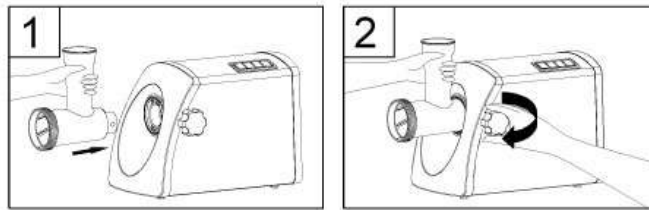

- Aseta syöttöruuvi putken päähän pitkä pää edellä, käännä syöttöruuvia hieman, kunnes se asettuu moottorin koteloon (kuva 3).
- Aseta leikkuuterä syöttöruuvin akseliin siten, että terä on etuosaa kohti, kuten kuvassa (kuva 4). Jos se ei ole kunnolla kiinni, lihaa ei voi jauhaa.

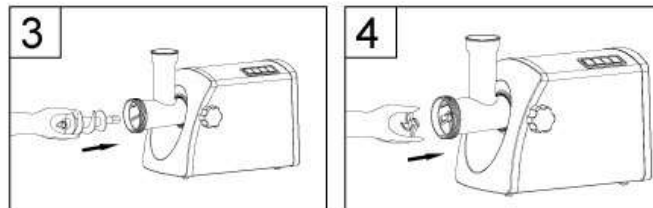

- Aseta seuraavaksi haluamasi reikälevy siten, että ulokkeet osuvat koloihin (kuva 5).
- Tue tai paina reikälevyn keskustaa yhdellä sormella ja kierrä kiinnitysrengasta toisella kädellä, kunnes se on kireällä (kuva 6). Älä kiristä liikaa.

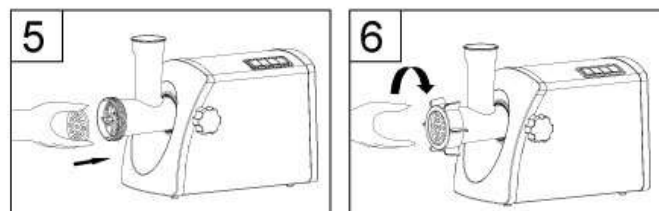

- Aseta syöttöalusta putkeen ja kiinnitä paikoilleen.
- Sijoita laite tasaiselle alustalle.
- Ilmanvaihtoaukot moottorin kotelon pohjassa ja sivuissa tulee pitää vapaina.

## LIHAN JAUHAMINEN

- Paloittele liha pieniksi paloiksi (suosittelemme jätteenöntä, luutonta ja rasvatonta lihaa, noin 20 mm x 20 mm x 60 mm), jotta se mahtuu syöttöputken aukkoon.
- yhdistä laite pistorasiaan ja käännä "O/I"-kytkin "I"-asentoon, käännä sitten "ON/O/R"-kytkin "ON"-asentoon.
- Syötä ainekset syöttöalustalta. Käytä vain ainesten työntä (kuva 8).
- Kytke laite pois päältä käytön jälkeen ja irrota pistorasiasta.

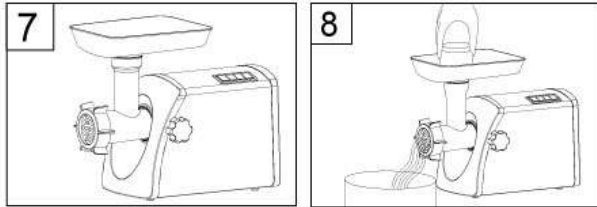

## VASTAKKAISEEN SUUNTAAN KÄYTTÖ

- Jos ainekset ovat jääneet kiinni, kytke laite pois päältä kääntämällä "O/I"-kytkin
- "O"-asentoon ja "ON/O/R"-kytkin "O"-asentoon, odota vähintään minuutti, kunnes mylly on pysähtynyt täysin. Käännä sitten "O/I"-kytkin "I"-asentoon, käännä sen jälkeen "ON/O/R"-kytkin "R"-asentoon.
- Syöttöruuvi pyörii päinvastaiseen suuntaan ja putki tyhjentyy.
- Jos tämä ei toimi, kytke laite pois päältä ja puhdista se.

## MAKKARAN VALMISTUS

- Ennen aloittamista kiinnitä makkaralisäosa kuten kuvassa.

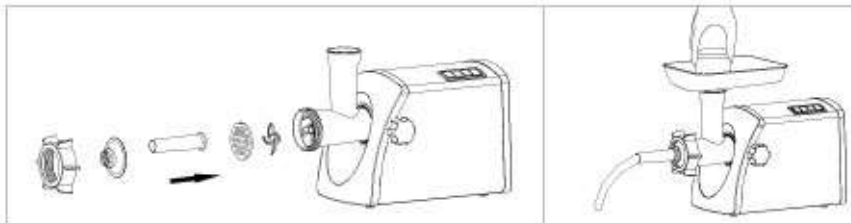

## PURKAMINEN

- Varmista, että moottori on täysin pysähtynyt.
- Irrota pistoke pistorasiasta.
- Pura laite toistamalla kuvien 1-6 vaiheet päinvastaisessa järjestyksessä.
- Saat reikälevyn helpommin irti asettamalla ruuvitaltan reikälevyn ja syöttöputken väliin ja nostamalla levyä irti.

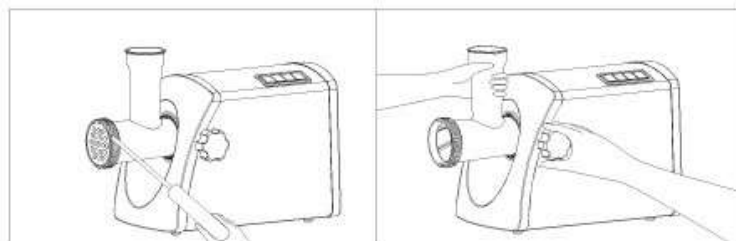

## PUHDISTUS

- Poista liha ym. Pese jokainen osa lämpimällä saippuavedellä.
- Klooria sisältävä valkaisuaine värjää alumiinipinnat.
- Älä upota moottorin koteloaa veteen, pyyhi se vain kostealla liinalla.
- Tinneri ja bensiini voivat vaurioittaa pintaa tai muuttaa laitteen väriä.
- Pyyhi kaikki leikkaavat osat kasviöljyyn kastetulla liinalla.
- **HUOM: Alumiiniosia ei saa pestä astianpesukoneessa!**

## TEKNISET TIEDOT

Virtalähde	220–240 V, 50/60 Hz
Sähköteho	1200 W
Mekaaninen teho	3000 W
Laitteen mitat (P×L×K)	320 mm×183,3 mm×233,5 mm

## SÄILYTYS JA KULJETUS

Laite on suositeltavaa säilyttää alkuperäispakkauksessa. Säilytä laite kuivassa ja ilmastoidussa paikassa lasten ja lemmikkieläinten ulottumattomissa. Suojaa laite tärinältä ja iskuilta käsittelyn ja kuljetuksen aikana.

## CE-VAATIMUSTENMUKAISUUSVAKUUTUS

Tämä laite on suunniteltu ja valmistettu ja sitä myydään pienjännitedirektiivin ja sähkömagneettista yhteensopivuutta koskevan direktiivin vaatimusten mukaisesti. Siksi tuotteella on CE-merkintä ja sille on laadittu CE-vaatimustenmukaisuusvakuutus, joka on markkinoiden sääntelyviranomaisten saatavilla.

## LAITTEEN HÄVITTÄMINEN



Eurooppalaisen direktiivin 2002/96/EY täytäntöönpanon jälkeen kansallisessa oikeusjärjestelmässä sovelletaan seuraavaa:

Sähkö- ja elektroniikkalaitteita ei saa hävittää kotitalousjätteen seassa. Laki velvoittaa kuluttajia palauttamaan sähkö- ja elektroniikkalaitteet niiden käyttöiän lopussa tähän tarkoitukseen järjestettyihin julkisiin keräyspisteisiin tai myyntipisteeseen. Yksityiskohdat on määritetty kunkin maan kansallisessa laissa. Tämä tuotteeseen, käyttöoppaaseen tai pakkaukseen merkitty symboli tarkoittaa, että tuotteeseen sovelletaan näitä säännöksiä. Kierrättämällä, materiaaleja uusiokäyttämällä tai muilla vanhojen laitteiden hyödyntämismenetelmillä autat edistämään ympäristönsuojelua.

## TAKUU

Tuotteen takuu on voimassa 1 vuoden ostopäivästä.

Takuu ei ole voimassa, jos tuotetta käytetään muihin tarkoituksiin kuin sen alkuperäiseen tarkoitukseen tai jos tuotetta käytetään kaupalliseen / ammatilliseen tai vuokrauskäyttöön.

Takuu ei kata luonnonolosuhteista aiheutuvia vahinkoja eikä vaurioita, jotka johtuvat virheellisestä säilytyksestä.

Takuuasioissa ota yhteys jälleenmyyjään.

## SVENSKA

### Varning

Läs bruksanvisningen noggrant före instruktionerna.

Om du följer anvisningarna, minskar du risken för skador.

Den här produkten får inte användas av barn under 8 år eller av personer med nedsatt fysisk, sensorisk eller psykisk funktionsförmåga eller som inte har den erfarenhet eller kunskap som krävs, förutsatt att de inte övervakas eller har fått anvisningar om säker användning och de förstår de risker som förknippas med produktens användning.

Barn får inte leka med enheten.

Barnen ska inte ansluta apparaten till vägguttag, reglera eller rengöra apparaten eller göra underhållning gjordas av användare. Barnen, som är yngre än 3 år, ska hållas borta om dom inte kontinuerligt övervakas.

**WARNING** - Vissa ytor kan bli extremt heta och orsaka brännskador. Se särskilt till barnen och ömtåliga människor när dom är närvarande.

Koppla alltid bort apparaten från kraftförsörjningen om den lämnas utan uppsikt och före montering, demontering eller rengöring.

## BESKRIVNING

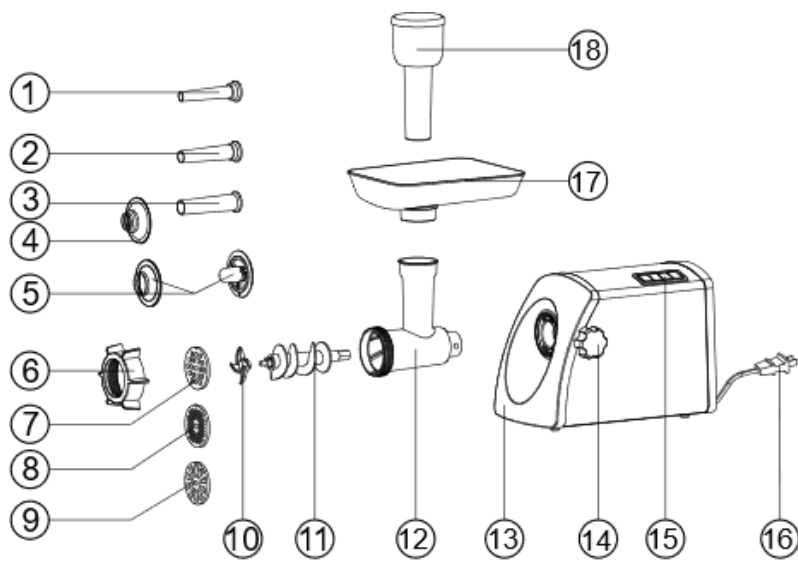

1. Korv tillsats (fin)

2. Korv tillsats (medium)

3. Korv tillsats (grov)

4. Korv tillsats

5. Kubba-tillsats

6. Skruvning

7. Malningsskiva (fin)

8. Malningsskiva (medium)

9. Malningsskiva (grov)

10. Kniv

11. Skruvning

12. Matningsrör

13. Motorkåpa

14. Klämskruven

15. ON/O/R-strömbytare

16. Strömkabel

17. Låsvred

18. Presskloss

## VIKTIGA SÄKERHETSANVISNINGAR

- Endast avsedd för användning i hemmiljö. Får inte användas för industriella ändamål.
- Dra stickkontakten ur vägguttaget vid montering och demontering av enheten.
- Noggrann uppsikt erfordras när en apparat används i barns närvaro.
- Säkerställ att du håller motorkåpan med båda händerna när du bär enheten. Håll inte enbart i matarbrickan eller matningsröret när du bär enheten.
- Montera inte kniven och malningsskivan när du använder kibbe-tillsatsen.
- Pressa aldrig ner livsmedlet med händerna. Använd alltid pressklossen.
- Mal inte hårda livsmedel såsom ben, nötter mm.
- Mal inte ingefära och andra material med hårda fibrer.
- Köttkvarnen får inte köras kontinuerligt längre än 10 minuter.
- Backfunktionen får inte väljas när apparaten arbetar (till exempel ställa vredet från läge "TILL" till läge "R" eller omvänt). Vänta minst en minut tills kvarnen stannat helt då annars den kan avge onormala ljud, vibrationer eller alstra gnistor. Det kan även skada apparaten och skrämma användaren.
- En mindre mängd livsmedel kvarstår i matningsröret efter användning. Detta är normalt. En liten mängd svart metallpulver kan påträffas i livsmedlet mot slutet av malningen. Var god avlägsna det. Förtär det inte.
- Pressa inte ner livsmedlet för hårt i matningsröret då annars enheten kan blockeras.
- Starta inte enheten om säkringen utlöses.
- Försök aldrig att själv byta delar och reparera enheten.
- Använd inte köttkvarnen utomhus.
- Barn eller handikappade personer ska hållas under uppsikt för att säkerställa att de inte leker med apparaten.
- Om nätsladden skadas måste den, för undvikande av skador, bytas av tillverkaren, dennes serviceagentur eller annan kvalificerad person.

## FÖRSTA ANDVÄNDNING

- Kontrollera att den på typskylten angivna spänningen överensstämmer med nätspänningen på användningsplatsen.
- Diska samtliga delar (utom höljet) i varmt vatten och diskmedel.
- Säkerställ innan stickkontakten sätts i vägguttaget att väljaren "ON/O/R" står i läge "O".
- Säkerställ på samma sätt att väljaren "O/I" står i läge "O".

## HANDHAVANDE

### MONTERING

- För in matningsröret i öppningen och vrid röret medurs och dra åt skruven (Fig. 2).

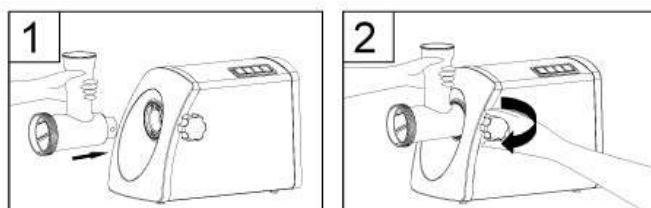

- För in maskaxeln i röret med den långa änden först, och vrid axeln något så att den kopplas till motorkåpan (Fig. 3).
- Placera kniven på maskaxeln med bladet vänt framåt som visas i Fig. 4. Köttet kommer inte att malas om kniven placeras fel.

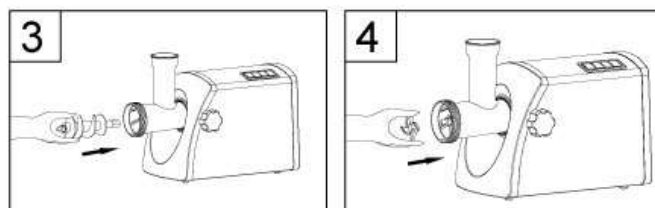

- Placera önskad malningsskiva framför kniven så att hacket passar mot tanden (Fig. 5).
- Håll malningsskivan på plats med ett finger och skruva samtidigt på skruvringen med andra handen (Fig. 6). Dra inte fast ringen för hårt.

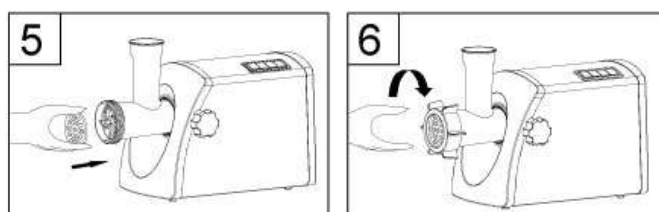

- Placera matningsbrickan på röret och fäst den på plats.
- Placera enheten på stabilt underlag.
- Ventilationsöppningarna på motorkåpan's undersida och sida ska vara fria och får inte blockeras.

## ATT MALA KÖTT

- Skär alla livsmedel i tärningar (kött som är fritt från senor, ben och fett rekommenderas) om cirka 20 mm x 20 mm x 60 mm så att de lätt kan matas ner genom öppningen på matningsbrickan.
- Sätt stickkontakten i vägguttaget och vrid väljaren "O/I" till läge "I". Vrid därefter väljaren "ON/O/R" till läge "ON".
- Mata ner livsmedlen i matningsröret. Använd endast pressklossen (Fig. 7).
- Stäng av enheten efter användningen och dra stickkontakten ur vägguttaget.

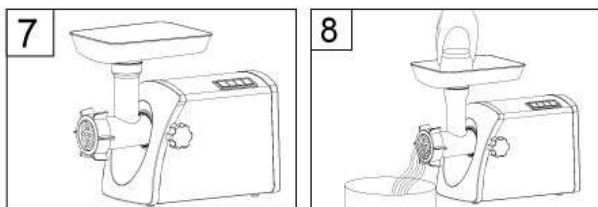

## BACKFUNKTION

- Om enheten blockeras ska den stängas av och väljaren "O/I" vridas till läge "O" och väljaren "ON/O/R" vridas till läge "O". Vänta minst en minut tills kvarnen stannat helt. Vrid då väljaren "O/I" till läge "I" och därefter väljaren "ON/O/R" till läge "R".
- Maskaxeln kommer att rotera i omkastad riktning och matningsröret kommer att tömmas.
- Om detta inte löser problemet ska enheten stängas av och rengöras.

## KORVSTOPPNING

- Var god montera korvstoppsningstillsatsen enligt följande innan du börjar.

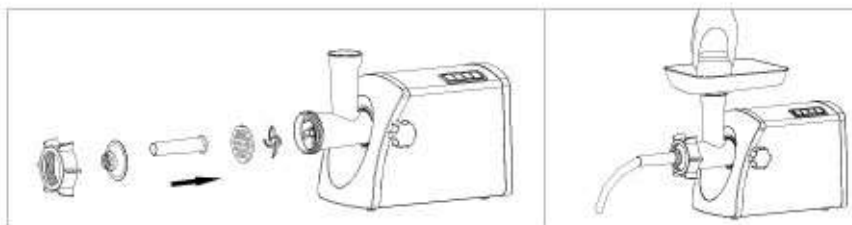

## RENGÖRING OCH UNDERHÅLL

### DEMONTERING

- Säkerställ att motorn har stannat helt.
- Dra stickkontakten ur vägguttaget.
- Demontera enheten enligt stegen 1-6 i omvänd ordningsföljd.
- Matningsbrickan avlägsnas enkelt genom att placera en skruvmejsel mellan brickan och matningsröret och lyft den uppåt.

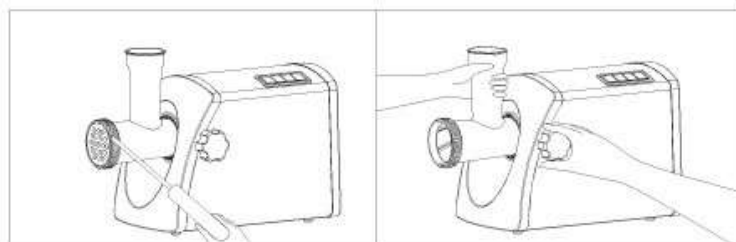

## RENGÖRING

- Avlägsna kött m.m. Diska varje del i varmt vatten och diskmedel.
- Blekmedel som innehåller klor kan missfärga aluminiumytor.
- Sänk inte ner motorkåpan i vatten men torka endast av den med en fuktig trasa.
- Tinner och motorbensin kommer att skada enheten eller påverka dess färg.
- Torka alla skärande delar med en trasa som fuktats med vegetabilisk olja.
- **Tvätta inte aluminiumdelar i diskmaskinen!**

## SPECIFIKATIONER

Kraftförsörjning	220-240 V, 50/60 Hz
Elkraft	1200 W
Mekanisk kraft	3000 W
Produktens storlek (LxBxH)	340 mm×185 mm×305 mm

## FÖRVARING OCH TRANSPORT

Vi rekommenderar att enheten förvaras i originalemballaget. Förvara enheten på en torr och väl ventilerad plats, icke åtkomlig för barn eller djur. Skydda enheten från vibration och slag vid hantering och transport.

## CE-FÖRSÄKRAN

Denna enhet har konstruerats, tillverkats och marknadsförts i enlighet med kraven i lågspänningsdirektivet och direktivet om elektromagnetisk kompatibilitet. Produkten har därför CE-märkning, och en försäkran om överensstämmelse har utfärdats, vilken är tillgänglig för marknadens tillsynsmyndigheter.

## BORTSKAFFNING AV APPARATEN



Efter införandet av det europeiska direktivet 2002/96/EU i det nationella juridiska systemet gäller följande:

Elektriska och elektroniska apparater får inte kastas bland hushållssopor. Konsumenterna är enligt lag skyldiga att inlämna elektriska och elektroniska apparater på för detta ändamål upprättade allmänna

insamlingsplatser vid slutet av apparaternas livslängd. Detaljer om detta stipuleras i respektive lands nationella lagar. Denna symbol på produkten, i bruksanvisningen eller på emballaget anger att produkten är underställd dessa bestämmelser. Genom återvinning, återanvändning av material eller annan form av användning av gamla apparater bidrar du till skyddet av vår miljö.

## GARANTI

Produktgarantin gäller i ett år från inköpsdatum.

Garantin gäller inte om produkten används för andra ändamål än det ursprungliga ändamålet, eller om produkten används för kommersiell/professionell eller hyra bruk. Garantin gäller inte med skador som orsakats av naturförhållanden, inga skador på grund av felaktig förvaring

## EESTI KEEL

### **Hoiatus!**

Enne seadme kasutuselevõttu loe põhjalikult kasutusjuhend läbi, et vähendada vigastuste ohtu.

Käesolevat seadet võivad kasutada vähemalt 8-aastased lapsed ja sellised piiratud füüsiliste, sensorsete või vaimsete võimete seadme kasutamise kogemusega isikud juhul, kui nende üle teostatakse järelvalvet või kui turvalisuse eest vastutav isik on neid eelnevalt seadme kasutamise osas juhendanud ja kui nad saavad aru seadme kasutamisega seotud riskidest.

Lapsed ei tohi seadmega mängida.

Lapsed ei tohi puhastada ega hooldada seadet ilma järelvalveta.

Alla 3-aastased lapsed tohivad olla seadme läheduses ainult siis, kui nende üle teostatakse järelvalvet.

**HOIATUS** – Mõned seadme osad muutuvad kasutamise ajal väga kuumaks ning võivad põhjustada põletushaavu.

Eriti tähelepanelik peab seadme kasutamisel olema siis, kui läheduses on lapsed või tundlikud inimesed.

## DESCRIPTION

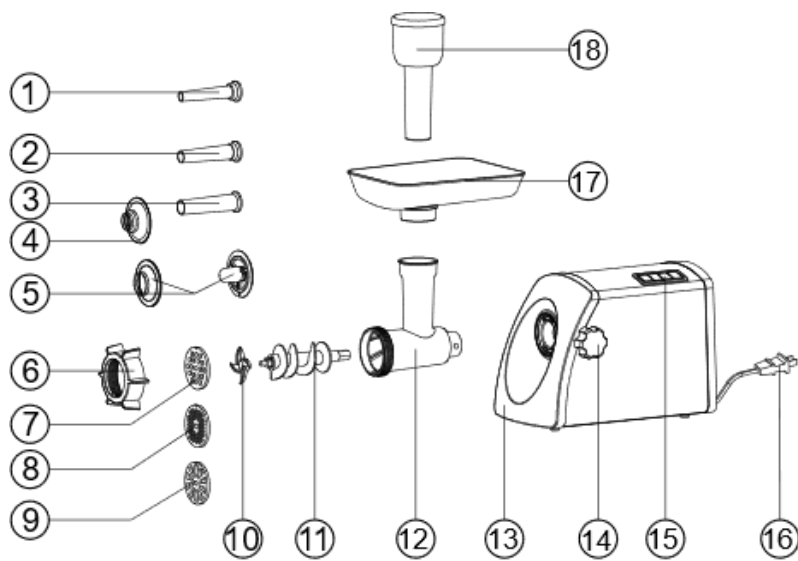

1. Vorsti täiendav (peen)

2. Vorsti täiendav (keskmine)

3. Vorsti täiendav (jäme)

4. Lisaseade vorsti kiinitamiseks

5. Kibbe lisaseade

6. Kinnitusrõngas

7. Lõikeplaat (peen)

8. Lõikeplaat (keskmine)

9. Lõikeplaat (jäme)

10. Lõiketera

11. Etteandekruvi

12. Ülaosa

13. Mootori kaitseümbris

14. pingutuskrugi

15. ON/O/R- lüliti

16. toitekaabel

17. Etteandeplaat

18. Toidu tõukaja

## OLULISED ETTEVAATUSABINÕUD

- Ainult koduseks kasutamiseks. Ärge kasutage tööstuslikul otstarbel.
- Eemaldage seade selle kokkupaneku ja lahtivõtmise ajaks elektrivõrgust.
- Kui seadet kasutatakse laste juuresolekul, tuleb seda tähelepanelikult jälgida.
- Transportige seadet, hoides mõlema käega kinni mootori kaitseümbrisest. Ärge kandke seadet ainult etteandepaadist või ülaosast kinni hoides.
- Ärge kinnitage löiketera ega löikeplaati kibbe lisaseadet kasutades.
- Ärge andke kunagi toitu käsitsi ette. Kasutage selleks alati toidu tõukajat.
- Ärge kasutage seadet kõvade materjalide nagu kontide, pähklite jms jahvatamiseks.
- Ärge jahvatage ingverit ega muid kõva kiuga materjale.
- Hakklihamasinaga ei tohiks töötada järjest kauem kui 10 minutit.
- Kui seade töötab, ei saa seda kasutada vastupidiseks tööks (näiteks minna nupult ON üle nupule R või vastupidi) – oodake üks minut, kuni masin on täielikult peatunud, sest vastasel juhul võib kasutamine põhjustada ebanormaalselt müra, vibratsiooni või elektrisädemeid. See võib tuua kaasa seadme kahjustumise ja kasutajat ehmatada.
- Tavaliselt jääb pärast kasutamist hakklihamasina ülaosasse veidi toidujääke. See on normaalne. Lõpu poole peenestatud toidujäägid võivad olla veidi määrdunud musta metallipulbriga. Eemaldage need ja visake ära: neid ei tohi süüa.
- Kinnijäämise vältimiseks tuleb seadet kasutada nii, et sellele ei avaldata liigset survet.
- Ärge lülitage seadet sisse, kui kaitseüliti käivitub.
- Ärge püüdke kunagi seadme osasid ise asendada ega parandada.
- Ärge kasutage seadet õues.
- Laste ja puuetega inimeste järele tuleb valvata veendumaks, et nad seadmega ei mängi.
- Kui volujuhe on kahjustunud, peab tootja, teenindust pakkuv tootja esindaja või samaväärselt kvalifitseeritud isik selle ohu vältimiseks välja vahetama.

## ESMAKORDSEL KASTUSEL

- Kontrollige, et nimiplaadile märgitud pinget vastab teie kodu elektrivõrgu pingele.
- Peske kõiki osi (välja arvatud korpust) sooja seebiveega.
- Enne sisselülitamist tuleb veenduda, et „ON/O/R” lüliti on viidud asendisse „O”.
- Samamoodi tuleb veenduda, et „O/I” lüliti on viidud asendisse „O”.

## KASUTUSJUHE

### KOKKUPANEK

- Hoidke etteandetoru otsa ja lükake see ühe käega šassii avasse, keerake päripäeva ja keerake kruvi kinni (joonis 2).

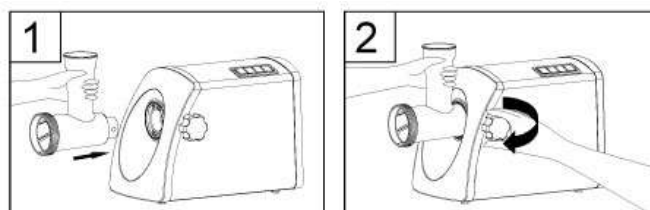

- Pange etteandekruvi ülaosa sisse (pikem ots ees), keerates etteandekruvi kergelt nii kaudu, kuni see paigutub mootori kaitseümbrisesse (joon. 3).
- Paigutage lõiketera etteandekruvi võllile nii, et tera jääb ettepoole (nagu on näha joon. 4). Kui see ei ole korralikult paigaldatud, ei saa liha peenestada.

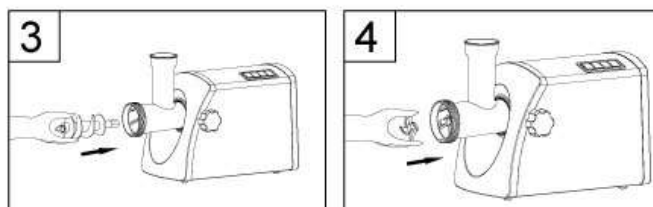

- Asetage soovitud lõikeplaat lõiketera kõrvale nii, et selle väljaulatuvad osad paigutuvad vastavatesse avadesse (joon. 5).
- Toetage või vajutage lõikeplaadi keskosa ühe sõrmega ja kruvige seejärel teise käega kinnitusrõngast nii kaudu, kuni see on kindlalt kinni (joon. 6). Ärge pingutage seda liiga tugevalt.

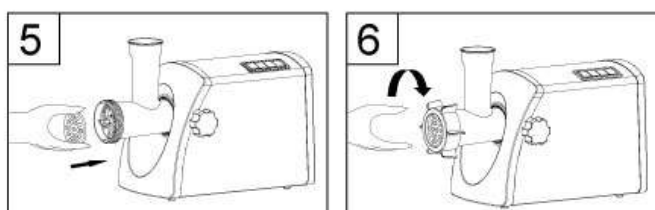

- Paigutage etteandeplaat ülaosa peale ja kinnitage see oma kohale.
- Asetage seade kindlale pinnale.
- Mootori kaitseümbrise põhjas ja küljel asuv õhukanal peab olema vaba ja takistusteta.

## LIHA PEENESTAMINE

- Lõigake kõik toiduained tükkideks (soovitame ilma kõõluste, kontide ja rasvata liha, ligikaudu 20 mm x 20 mm x 60 mm suurustes tükkides) nii, et need mahuksid hõlpsalt etteandeplaadi avast läbi.
- Lülitage sisse ja viige „O/I” lüliti asendisse „I” ning viige seejärel „ON/O/R” lüliti asendisse „ON”.
- Asetage toiduained etteandeplaadile. Kasutage ainult toidu tõukajat (joon. 7).
- Lülitage seade pärast kasutamist välja ja eemaldage see ka vooluvõrgust.

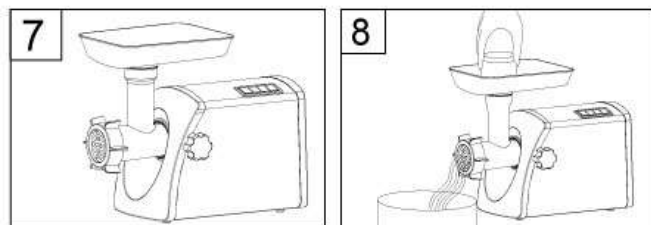

## TÖÖ VASTUPIDISES SUUNAS

- Kinnikiilumise korral tuleb seade välja lülitada, viies lüliti „O/I” asendisse
- „O” ja lüliti „ON/O/R” asendisse „O”. Oodake vähemalt üks minut, kuni seade on täiesti peatunud. Viige seejärel lüliti „O/I” asendisse „I” ja pärast seda lüliti „ON/O/R” asendisse „R”.
- Etteandekruvi hakkab tööle vastupidises suunas ja ülaosa tühjeneb.
- Kui see ei aita, lülitage seade välja ja puhastage see ära.

## VORSTI VALMISTAMINE

- Enne alustamist pange vorsti valmistamise lisaseade kokku alljärgnevalt.

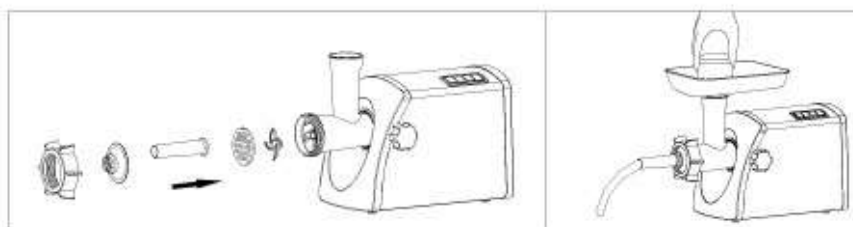

## PUHASTAMINE.

### LAHTIVÕTMINE

- Veenduge, et mootor on täiesti seiskunud.
- Võtke pistik seinakontaktist välja.
- Võtke seade lahti tagurpidises järjekorras, st vastavalt joonistele 1-6.
- Paigutage lõikeplaadi hõlpsaks eemaldamiseks lõiketera ja ülaosa vahele kruvikeeraja nagu joonisel toodud, ja tõstke see üles.

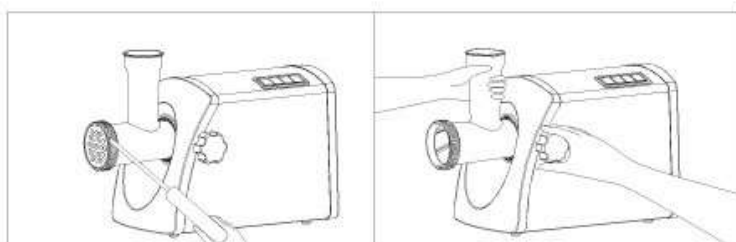

## PUHASTAMINE

- Eemaldage liha jms. Peske kõik osad sooja seebiveega.
- Kloori sisaldav valgendav lahus rikub alumiiniumpindade värvi.
- Ärge kastke mootori kaitseümbrist vette, vaid pühkige seda niiske lapiga.
- Vedeldajad ja bensiin tekitavad seadmesse pragusid või rikuvad selle värvi.
- Pühkige kõiki lõikurosi taimeõliga niisutatud lapiga.
- **Ärge peske alumiiniumosaid nõudepesumasinas!**

## TOOTEINFO

Toiteallikas	220–240 V, 50/60 Hz
elektri	1200 W
mehaaniline võimsus	3000 W
Toote suurus (P×L×K)	320 mm×183,3 mm×233,5 mm

## HOIUSTAMINE JA TRASPORTIMINE

Seadet on soovitatav hoida originaalpakendis. Hoidke seadet kuivas ja hästi ventileeritavas kohas, kuhu ei pääse ligi lapsed ja loomad. Kaitske seadet käsitsemise ja transpordi ajal vibratsiooni ja löökide eest.

## CE DEKLARATSIOON

Selle seadme projekteerimisel, tootmisel ja turustamisel on järgitud madalpingedirektiivi ja elektromagnetilise ühilduvuse direktiivi nõudeid; seetõttu on toode tähistatud CE-märgisega ja sellele on väljastatud vastavus-deklaratsioon, mis on turgu reguleerivatele asutustele kättesaadavaks tehtud.

## SEADME KÄITLEMINE



Pärast Euroopa direktiivi 2002/96/EL rakendamist liikmesriikides kohalduvad järgmised punktid.

Elektri- ja elektroonikaseadmeid ei tohi visata olmeprügi hulka. Tarbijad on vastavalt seadusele kohustatud elektri- ja elektroonikaseadmed nende kasutusaja lõppedes tagastama selleks ettenähtud avalikku kogumiskohta või müügikohta. Sellekohased üksikasjad on sätestatud vastava liikmesriigi seadustes. See

sümbol toote, selle kasutusjuhendi või pakendi peal tähendab, et selle toote puhul peab täitma neid ettekirjutisi.

Materjalide taaskasutamise või vanade seadmete muul moel utiliseerimisega aitate oluliselt kaasa meie keskkonna kaitsele.

## GARANTII

Garantii kehtib ühe (1) aasta alates ostupäevast. Garantii ei kehti, kui toodet kasutatakse muul kui selle algsel eesmärgil või kui seda kasutatakse ärilisel/ professionaalsel või rentimise eesmärgil. Garantii ei kehti loodusnähtuste ning vale hoiustamise poolt põhjustatud kahjustuste korral