

ferre®

KAASUKEITIN

käyttöopas

tuote 5474, 5475

HUOM!

VAIN ULKOKÄYTTÖÖN

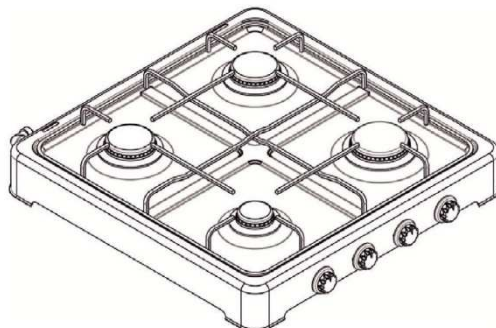

CE

HUOM!

ENNEN KÄYTTÖÄ muista poistaa kaikki pakkaukseen käytetyt muovit, pahvit, teipit ja tarrat.

Ei lasten eikä sellaisten henkilöiden käyttöön, joiden fyysiset, aistilliset, henkiset kyvyt, kokemuksen tai tiedon puute ovat vajaat.

Laitte ja sen osat kuumenevat käytön aikana. Vältä koskemasta ja pidä lapset loitolla

Älä säilytä esineitä keittopinnoilla, tulipalon vaara

Valvomaton ruoanlaitto liedellä rasvan tai öljyn kanssa voi olla vaarallista ja voi aiheuttaa tulipalon. Älä koskaan yritä sammuttaa tulipaloa vedellä, vaan sammuta laite ja peitä liekki kannella tai kostealla liinalla.

HUOM – Laitteen eräät osat voivat tulla erittäin kuumiksi ja voivat aiheuttaa palovammoja. Erityistä huomiota on kiinnitettävä kun lapset ja herkäät ihmiset ovat läsnä

HUOM - Tämä laite on tarkoitettu vain ruoanlaittoon. Sitä ei saa käyttää muihin tarkoituksiin, kuten huoneiden lämmitykseen.

Lue tämä opas ensin!

Lue koko opas huolellisesti, ennen kuin käytät laitetta, ja säilytä opas myöhempää käyttöä varten. Jos luovutat laitteen jollekulle muulle, anna opas sen mukana.

Käyttöopas auttaa käyttämään laitetta turvallisesti ja luotettavasti.

Lue käyttöopas ennen laitteen asennusta ja käyttöä.

Noudata ehdottomasti turvallisuutta ja rakenneturvallisuutta koskevia ohjeita ja määräyksiä.

Pidä käyttöopas helposti saatavilla myöhempää käyttöä varten.

Lue myös muut laitteen mukana toimitetut asiakirjat.

Muista, että tässä käyttöoppaassa käsitellään myös muita malleja.

Mallien väliset erot on merkitty oppaassa selvästi.

LIEDEN OSAT

- A Tehopoltin
- B Normaalipoltin
- C Apupoltin
- D Tukiristikko
- E Runko
- F Ohjauskytkimet

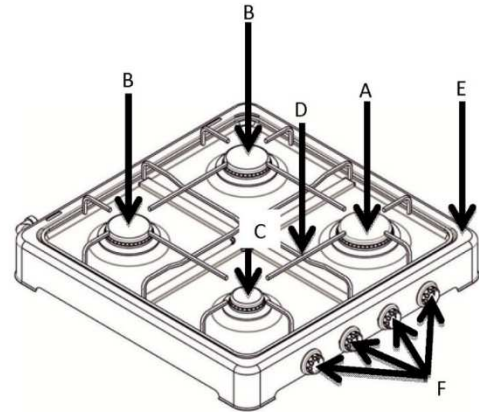

HUOM! Matalapainesäädin ei sisälly pakkaukseen

LAITTEEN TEKNISET TIEDOT

Tekniset tiedot	G30 30 mbar Suutin	Yksi liekkinen	Kaksi liekkinen	Kolme liekkinen	Neli liekkinen	Neli liekkinen	Neli liekkinen	Neli liekkinen	Neli liekkinen
Kaasulaji	13B/P	13B/P	13B/P	13B/P	13B/P	13B/P	13B/P	13B/P	13B/P
Tehopoltin	Ø 0,65	1,85 KW	1,85 KW	1,85 KW	1,85 KW	1,85 KW	1,85 KW	1,85 KW	1,85
Normaalipoltin	Ø 0,60		1,50 KW	1,50 KW	2 x 1,50 KW	2 x 1,50 KW	2 x 1,50 KW	2 x 1,50 KW	2 x 1,50 KW
Apupoltin	Ø 0,50			1 KW	1 KW	1 KW	1 KW	1 KW	1 KW

Kaasukeitin on suunniteltu toimimaan nestekaasulla. Sitä ei voi muuttaa toimimaan muulla kaasulla. Käytä kaasukeittimessä standardien mukaista matalapaineventtiiliä (ei sis. pakkaukseen)

Laitte on suunniteltu käytettäväksi pelkästään ulkotiloissa.

Tekniset tiedot voivat muuttua ilman ennakkoilmoitusta laitteen laadun parantamiseksi.

Oppaassa olevat kuvat ovat suuntaa-antavia eivätkä välttämättä vastaa tarkasti omaa laitettasi.

Laitemerkinnöissä tai muissa laitteen mukana toimitetuissa painetuissa asiakirjoissa ilmoitetut arvot on saatu laboratorio-olosuhteissa vastaavien standardien mukaisesti. Arvot voivat vaihdella laitteen käytön ja käyttöympäristön mukaan.

Tärkeitä turvallisuusohjeita

Tämä osio sisältää turvallisuusohjeita, jotka auttavat torjumaan henkilö- ja omaisuusvahingon vaaraa. Näiden ohjeiden noudattamatta jättäminen aiheuttaa takuun raukeamisen.

- Mikäli kaasukeittimen kaasukanavat tukkeutuvat yli valuvan ruoan vuoksi, ota yhteys valtuutettuun huoltopisteeseen ja puhdistuta tukkeutunut polttimen aukko.
- Jos laite on vahingoittunut tai siinä on silminnähtäviä vaurioita, älä käytä laitetta.
- Älä korjaa tai muuta laitetta.
- Älä käytä laitetta, kun harkintakyky on heikentynyt lääkkeiden ja/tai alkoholin käytön takia.
- Ota asennus- ja korjaustöitä varten yhteys asiantuntevaan huoltopisteeseen. Valmistaja ei ole vastuussa vahingoista, jotka ovat aiheutuneet siitä, että luvattomat henkilöt ovat käyttäneet / korjanneet laitetta, eikä myöskään takuu ole tällöin voimassa.
- Ole varovainen, kun käytät ruoanvalmistuksessa alkoholia. Alkoholi haihtuu korkeassa lämpötilassa ja päästessään kosketuksiin kuumien pintojen kanssa se syttyy ja voi aiheuttaa tulipalovaaran.
- Älä kuumenna suljettuja säilykepurkkeja ja lasiastioita. Paineen kasvu voi aiheuttaa astian räjähtämisen.

- Älä päästä helposti syttyviä materiaaleja käytössä olevan laitteen lähelle. Sen reunat voivat olla kuumia.
- Laite on pidettävä etäällä helposti syttyvistä materiaaleista.
- Laite voi kumentua käytettäessä. Älä kosketa kuumia kohtia, sisäosia ja polttimen kuumennusosia.
- Laite ja sen käsin kosketeltavat osat kuumenevat käytettäessä.
- Laite voi olla kuuma käytön jälkeen. Jos joudut koskettamaan sitä, käytä kuumuudenkestäviä suojakäsineitä.
- Älä siirrä kaasukeitintä käytön aikana.
- Pidä kaikki ilma-aukot avoinna ja esteettöminä.
- Varmista aina laitteen käytön jälkeen, että paineenalennusventtiili on kiinni.
- Älä puhdista laitteen sisäpuolta ja lasitettuja osia terävillä ja hankaavilla esineillä tai aineilla, ne voivat vahingoittaa laitetta.

VAROITUS! Kuuma öljy voi aiheuttaa palovaaran. Ole tarkkaavainen, kun kaasukeitin on toiminnassa. Jos öljypalo syttyy, älä yritä sammuttaa sitä vedellä. Katkaise välittömästi polttoaineen syöttö ja peitä kaasukeitin sammutuspeitteellä.

Älä käytä höyrypuhdistuslaitetta.

Älä tuo laitteen lähelle keinokuituja tai syttyviä materiaaleja.

Kaasukeittimelle sijoitettavien astioiden on oltava oikeankokoisia.

Jos tunnet kaasun hajua (vuodon vuoksi), sulje matalapainesäädin välittömästi.

Käyttötarkoitus

Laite on suunniteltu ulkokäyttöön. Sitä ei saa käyttää ammattikäytössä. HUOMIO! Laitetta saa käyttää ainoastaan ruoanvalmistukseen. Sitä ei saa käyttää huonetilojen lämmitykseen eikä muuhunkaan tarkoitukseen.

Valmistaja ei ole vastuussa virheellisestä käytöstä tai käsittelystä johtuvista vahingoista. 3)

Asennus

- Huomioi varotila kaasukeittimen asennuksessa. (kuva)
- Varmista, että ilma-aukot ovat auki.
- Varmista, että kaasukeittimen asennuspaikka on kuumuudenkestävää materiaalia.
- Varmista, että kaasulaitteisto on puhdas ja asianmukainen.
- Asennuspaikan ja kaasulaitteiston on oltava rakenteiltaan määräysten mukaisia.
- Paikallisissa kaasua koskeissa määräyksissä annettuja sääntöjä on noudatettava laitetta asennettaessa.
- Vahingoittuneet laitteet voivat olla vaarallisia. Jos laite on vahingoittunut, sitä ei saa käyttää.
- Kaasulaitteiden ja -laitteistojen huolto on annettava valtuutettujen ja pätevien asentajien tehtäväksi.
- Laitetta ei ole varustettu palokaasujen poistojärjestelmällä. Laite on asennettava ja kytkettävä kulloinkin sovellettavien asennusmääräysten mukaisesti.
- Vain ulkokäyttöön

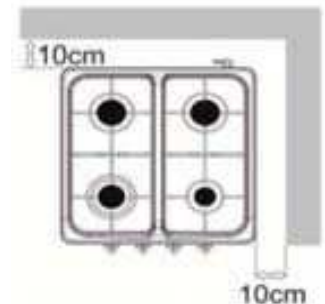

Liitännät

Kaasulaitteiden ja -laitteistojen huolto on annettava valtuutettujen ja pätevien asentajien tehtäväksi.

Varmista ennen asennusta, että paikalliset kaasunjakeluolosuhteet (kaasun laji ja paine) vastaavat laitteen määrittymiä.

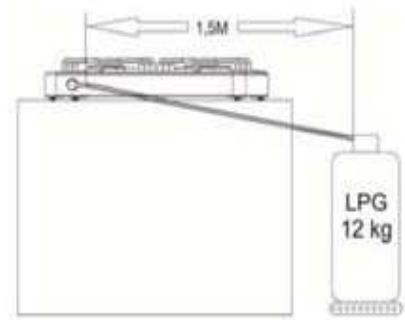

Nestekaasuliitäntä

- Pakkaukseen ei kuulu kaasuletku ja matalapainesäädin.
- Kiinnitä huomiota siihen, että keittimessä käyttämäsi kaasuletku ja matalapainesäädin ovat luotettavia ja määräysten mukaisia. Kiinnitä kaasunsyöttöletku keittimen takana olevaan kaasuliittimeen ja kiristä se letkunkiinnittimen ja ruuvitaltan avulla (kuva). Varmista, että kiristys pitää.
- Keittimen kaasuletkun pituus ei saa ylittää paikallisia standardeja.
- Nestekaasulle käytettävän matalapainesäädin on oltava tyyppihyväksytty.
- Vanhat, halkeilleet, kovettuneet tai yli 2 vuotta käytetyt letkut on vaihdettava uuteen.
- Kaasupullojen liittämiseksi laitteistoon käytettävien letkujen on oltava paikallisen standardin mukaisia, ja niiden tulee olla kaasua kestävä materiaalia.
- Käytä keittimen yhteydessä nestekaasupulloa.
- Älä nostalaitetta kannesta, kaasuletkusta tai kaasun säätökytkimistä kiinni pitäen.

Kaasunsyöttöletkua ei saa vetää keittimen kuumien osien ohi tai läpi.

Varmista ennen käyttöä, ettei järjestelmästä vuoda kaasua.



Vuototarkastukset

Avaa kaasun paineenalennusventtiili ja varmista helposti vaahtoavan saippuaveden avulla, ettei tekemissäsi liitännöissä ole kaasuvuotoja.

Älä koskaan tarkasta liekin avulla.

Lopputarkastus

- 1- Varmista, että keittimen asennus on asianmukainen.
- 2- Tarkista toiminnot.

Puhista laite ennen käyttöä

Osa puhdistusaineista voi vahingoittaa laitteen pintaa.

Poista kaikki pakkausmateriaalit.

Puhdista laitteen pinta puhtaaksi kostealla pyyhkeellä tai sienellä ja kuivaa se sen jälkeen pyyhkeellä.

Kaasukeittimen käytön kuvaus

Keittimen etupaneelissa olevat merkinnät osoittavat kytkimen käyttötarkoituksen.

1: Paina kaasukeittimien kytkintä ja kierrä vastapäivään suuren liekin kohdalle.

2: Käynnistä poltin kaasukeittimesi varusteiden automaattisyytyn tai manuaalisesti liekin avulla.

3: Säädä liekki halutun suuruisiksi.

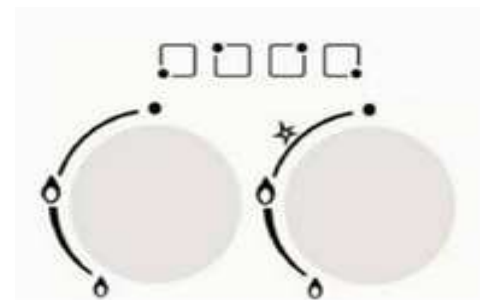

4: Kun ruoka on valmis, kierrä kytkintä myötäpäivään yläasentoon, jolloin poltin sammuu.

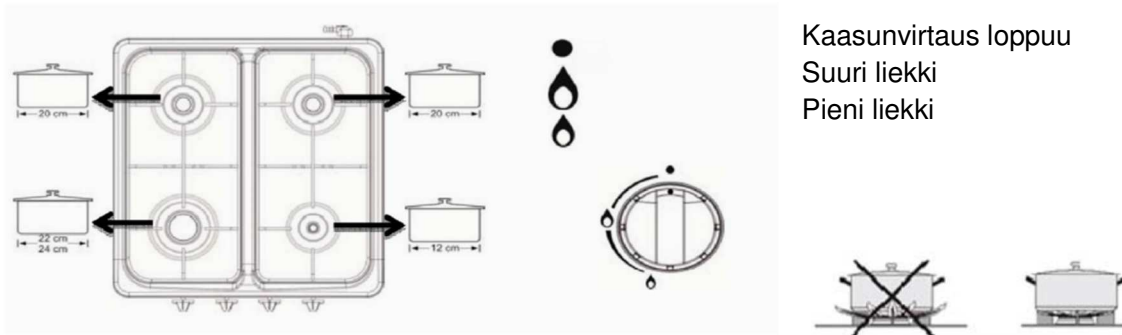

Kaasuvirtaus loppuu
Suuri liekki
Pieni liekki

Astian ja kaasuliekin koon tulee vastata tarkasti toisiaan. Säädä kaasuliekki sellaiseksi, ettei se ylitä astian pohjan mitta. Aseta astia kannattimen keskelle.

Kunnossapito ja puhdistus

Kun laite puhdistetaan säännöllisesti, sen käyttöikä pitenee.

Kuumat pinnat voivat aiheuttaa palovammoja! Anna laitteen jäähtyä, ennen kuin ryhdyt puhdistamaan sitä.

Laite on puhdistettava perusteellisesti joka käytön jälkeen. Näin ruokajäämät puhdistuvat helposti eivätkä ne pala kiinni seuraavalla käyttökerralla.

Laitteen puhdistamiseen ei tarvita erityistä puhdistusainetta. Puhdista laite astianpesuaineella, haalealla vedellä ja pehmeällä kankaalla tai sienellä ja pyyhi se kuivaksi.

Varmista, ettei siihen jää puhdistuksen jälkeen pesunesteitä, ja pyyhi keittämisen aikaiset ruokaroiskeet välittömästi.

Älä käytä happoja tai klooria sisältäviä puhdistusaineita. Puhdista vain yhteen suuntaan hankaamalla käyttäen pehmeää kangasta ja saippuapohjaista (naarmuttamatonta) puhdistusainetta.



Osa puhdistusaineista voi vahingoittaa laitteen pintaa. Älä käytä syövyttäviä puhdistusaineita, naarmuttavia puhdistusjauheita tai -nesteitä äläkä teräviä esineitä. Älä käytä höyrypuhdistuslaitetta puhdistamiseen.

Ohjauspaneelin puhdistaminen

Puhdista laitteen ohjauspaneeli ja painikkeet kostealla liinalla ja pyyhi kuivalla liinalla.

Pakkausmateriaalin hävittäminen

Pakkausmateriaalit ovat lapsille vaarallisia. Säilytä pakkausmateriaalit lasten ulottumattomissa.

Laitteen pakkaus on valmistettu kierrätettävistä materiaaleista. Lajittele ne jätteiden lajitteluohjeiden mukaan. Hävitä ne vastuullisesti. Älä hävitä niitä kotitalousjätteenä.

Myöhempi käsittely



Säilytä laitteen alkuperäinen pahvipakkaus ja kuljeta laitetta kyseisessä laatikossa. Noudata laatikossa annettuja ohjeita. Jollei alkuperäistä pahvilaatikkoa ole saatavissa, kääri keitin kuplamuoviin tai paksuun pahviin ja sido se tiukasti. Sido ja kiinnitä polttimien päät ja kattilantuet tiukasti.

Älä kannata tai siirrä laitetta kannesta tai ohjauskytkimistä.

Älä sijoita laitteen päälle mitään. Laitetta on kuljetettava suorassa.

Tarkista laite vaurioiden varalta, joita on saattanut aiheutua kuljetuksen aikana.

Tekniset tiedot

Maahantuojaja / Importör/Maaletoojaja: Blue Import BIM Oy Hampuntie 12-14, 36220 Kangasala Finland		Gas cooker Kaasuliesi Gasspis Gaasipliidi	  2218				
Country of Destination Kohdemaat Målländer Sihtriigid	Appliance Category Kaasuluokka Gasklass Gaasikategooria	Gas and Supply Pressure Kaasutyyppi ja syöttöpaine Typer av gas och gstryck Gaasituup ja rõhk	Identification number 1312CL5541	Model / Malli / Modell / Mudel O200 / 5474			
BE, CY, DK, EE, FI, HU, LT, NL, NO, SE, SI, SK, RO, HR, TR, BG, LU, MT	I3B/P (30)	LPG Gas Mixtures (butane/Propane 30 mbar) LPG-kaasuseokset (butaani / propaani) 30 mbar LPG gasblandningar (butane/Propane) 30 mbar LPG-gaasisegu (propaan / butaan) 30 mbar	Total power/ Kokonaisteho / Total effekt / Totaalne võimsus kW	3.35 kW	Consumption / Kulutus / Konsumtion / Gaasikulu g/h	243g/h	
Power cookers/ Teho liedel/ Effekt spisar/ Võimsus pliidiid kW 1.50 kW, normal burner / 1.85 kW fast burner							
Consumption / Kulutus / Komsuntion /Gaasikulu g/h 109g/h, normal burner / 134 g/h fast burner							
<p>EN ONLY OUTDOOR USE! READ THE INSTRUCTIONS BEFORE USING THE APPLIANCE. DO NOT COVER. TURN OFF THE GAS SUPPLY AT THE GAS CYLINDER AFTER USE. PARTS CAN BE VERY HOT. KEEP CHILDRREN AWAY. DO NOT MOVE THE DEVICE WHILE IN USE. DO NOT CLOSE THE LID WHEN THE BURNERS ARE ON!</p> <p>FI VAIN ULKOKÄYTTÖÖN! LUE KÄYTTÖOHJEET ENNEN KOKOAMISTA. SULJE KAASUPULLON SULKUVENTTIILI KÄYTÖN JÄLKEEN. EI SAA PEITTÄÄ. OSAT VOIVAT OLLA ERITTÄIN KUUMIA. PIDÄ PIENET LAPSET ETÄÄLLÄ. ÄLÄ SIIRRÄ LAITETTA KÄYTÖN AIKANA. ÄLÄ SULJE KANTTA KUN POLTTIMOT OVAT PÄÄLLÄ!</p> <p>SV ENDAST UTMOMHUSANVÄNDNING! LÄS ANVISNINGARNA OMSORGSFULLT INNAN DU TAR I BRUK PRODUKTEN. STÄNG AV GASFÖRSÖRJNINGEN PÅ GASFLASKAN EFTER ANVÄNDNING. DELARNA KAN VARA MYCKET HETA. LÄT INTE SMÅ BARN KOMMA NÄRA. FLYTTA INTE PRODUKTEN VAR DU ANVÄNDER. STÄNG INTE LOCKET DÄ BRÄNNARNA ÄR TÄNDA.</p> <p>ET AINULT VÄLISKASUTUSEKS! ENNE SEADME KOMPLEKTEERIMIST TUTVU PÕHJALIKULT KASUTUSJUHEIDIGA. PÄRAST KASUTAMIST SULGE GE GAASI SILINDRI VÄLJALÜLITUSVENTIIL. ÄRA KATA. OSAD VÕIVAD OLLA ERITI KUUMAD. HOIA VÄIKESED LAPSED OHUTUS KAUGUSES. ÄRA LIIGUTA TÖÖ KÄIGUS. ÄRA SULGE KAANT, KUI PÕLETID ON SISSE LÜLITATUD.</p>							

Maahantuojaja / Importör/Maaletoojaja: Blue Import BIM Oy Hampuntie 12-14, 36220 Kangasala Finland		Gas cooker Kaasuliesi Gasspis Gaasipliidi	  2218				
Country of Destination Kohdemaat Målländer Sihtriigid	Appliance Category Kaasuluokka Gasklass Gaasikategooria	Gas and Supply Pressure Kaasutyyppi ja syöttöpaine Typer av gas och gstryck Gaasituup ja rõhk	Identification number 1312CL5541	Model / Malli / Modell / Mudel O100 / 5475			
BE, CY, DK, EE, FI, HU, LT, NL, NO, SE, SI, SK, RO, HR, TR, BG, LU, MT	I3B/P (30)	LPG Gas Mixtures (butane/Propane 30 mbar) LPG-kaasuseokset (butaani / propaani) 30 mbar LPG gasblandningar (butane/Propane) 30 mbar LPG-gaasisegu (propaan / butaan) 30 mbar	Power/ Teho / Effekt / Võimsus kW	1.85 kW	Consumption / Kulutus / Konsumtion / Gaasikulu g/h	149 g/h	
<p>EN ONLY OUTDOOR USE! READ THE INSTRUCTIONS BEFORE USING THE APPLIANCE. DO NOT COVER. TURN OFF THE GAS SUPPLY AT THE GAS CYLINDER AFTER USE. PARTS CAN BE VERY HOT. KEEP CHILDRREN AWAY. DO NOT MOVE THE DEVICE WHILE IN USE.</p> <p>FI VAIN ULKOKÄYTTÖÖN! LUE KÄYTTÖOHJEET ENNEN KOKOAMISTA. SULJE KAASUPULLON SULKUVENTTIILI KÄYTÖN JÄLKEEN. EI SAA PEITTÄÄ. OSAT VOIVAT OLLA ERITTÄIN KUUMIA. PIDÄ PIENET LAPSET ETÄÄLLÄ. ÄLÄ SIIRRÄ LAITETTA KÄYTÖN AIKANA.</p> <p>SV ENDAST UTMOMHUSANVÄNDNING! LÄS ANVISNINGARNA OMSORGSFULLT INNAN DU TAR I BRUK PRODUKTEN. STÄNG AV GASFÖRSÖRJNINGEN PÅ GASFLASKAN EFTER ANVÄNDNING. DELARNA KAN VARA MYCKET HETA. LÄT INTE SMÅ BARN KOMMA NÄRA. FLYTTA INTE PRODUKTEN VAR DU ANVÄNDER.</p> <p>ET AINULT VÄLISKASUTUSEKS! ENNE SEADME KOMPLEKTEERIMIST TUTVU PÕHJALIKULT KASUTUSJUHEIDIGA. PÄRAST KASUTAMIST SULGE GE GAASI SILINDRI VÄLJALÜLITUSVENTIIL. ÄRA KATA. OSAD VÕIVAD OLLA ERITI KUUMAD. HOIA VÄIKESED LAPSED OHUTUS KAUGUSES. ÄRA LIIGUTA TÖÖ KÄIGUS.</p>							

Laitteiden ja paristojen hävittäminen



Eurooppalaisen direktiivin 2002/96/EY täytäntöönpanon jälkeen kansallisessa oikeusjärjestelmässä sovelletaan seuraavaa:

Sähkö- ja elektroniikkalaitteita ei saa hävittää kotitalousjätteen seassa. Laki velvoittaa kuluttajia palauttamaan sähkö- ja elektroniikkalaitteet niiden käyttöiän lopussa tähän

tarkoitukseen järjestettyihin julkisiin keräyspisteisiin tai myyntipisteeseen. Yksityiskohdat on määritetty kunkin maan kansallisessa laissa. Tämä tuotteeseen, käyttöoppaaseen tai pakkaukseen merkitty symboli tarkoittaa, että tuotteeseen sovelletaan näitä säännöksiä. Kierrättämällä, materiaaleja uusiokäyttämällä tai muilla vanhojen laitteiden hyödyntämismenetelmillä autat edistämään ympäristönsuojelua.

TAKUU

Tuotteen takuu on voimassa 1 vuoden ostopäivästä.

Takuu ei ole voimassa, jos tuotetta käytetään muihin tarkoituksiin kuin sen alkuperäiseen tarkoitukseen, tai jos tuotetta käytetään kaupalliseen / ammatilliseen tai vuokrauskäyttöön.

Takuu ei kata luonnonolosuhteista aiheutuvia vahinkoja eikä vaurioita, jotka johtuvat virheellisestä säilytyksestä.

Maahantuojaja: **Blue Import Bim Oy**, Hampuntie 12-14, 36220 Kangasala

ferre®

GASKÖK

bruksanvisning
produkt 5474, 5475

OBS!
ENDAST FÖR UTOMHUSBRUK

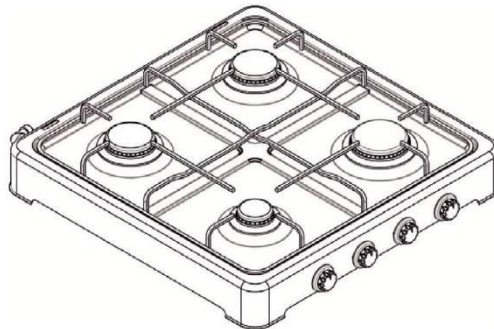

CE

OBS!
FÖRE ANVÄNDNING: Kom ihåg att avlägsna all plast, papp, tejp och klistermärken som använts i förpackningen.

Spisen får ej användas av barn eller personer vars fysiska, sensoriska eller mentala förmågor är begränsade eller vars kunskaper eller erfarenheter är bristfälliga.
Apparaten och dess delar blir heta under användning. Undvik att vidröra den och håll barn på avstånd.
Förvara inga föremål på hällen då brandrisk föreligger.
Övervakad matlagning med fett eller olja på spisen kan utgöra en fara och kan orsaka en brand.
Försök aldrig släcka en brand med vatten, utan stäng av apparaten och täck över lågan med ett lock eller en fuktad duk.

OBS – Apparats delar kan bli mycket heta och kan orsaka brandskador. Ägna särskild uppmärksamhet när barn och känsliga personer är närvarande.

OBS – Den här apparaten är bara avsedd för matlagning. Den får inte användas för andra ändamål som uppvärmning av rum.

Läs först den här bruksanvisningen!

Läs hela bruksanvisningen noga innan du använder apparaten och förvara bruksanvisningen för senare bruk. Om du överlämnar apparaten till någon annan, ge även bruksanvisningen med apparaten.

Bruksanvisningen hjälper dig med att använda apparaten på ett säkert och tillförlitligt sätt.

Läs bruksanvisningen före apparatens montering och användning.

Var noga med att följa anvisningarna och föreskrifterna för säkerhet och strukturell säkerhet.

Håll bruksanvisningen lättillgänglig för senare användning.

Läs även de andra dokumenten som medföljer apparaten.

Kom ihåg att bruksanvisningen även omfattar andra modeller.

Skillnaderna mellan de olika modellerna är tydligt märkta i anvisningen.

HÄLLENS DELAR

- A Effektbrännare
- B Normal brännare
- C Hjälpbrännare
- D Stödgaller
- E Ram
- F Reglagevred

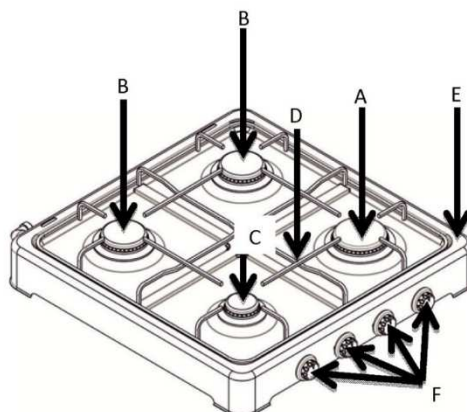

OBS! En lågtrycksregulator ingår inte i förpackningen

APPARATENS TEKNISKA DATA

Tekniska data	G30 30 mbar Munstycke	En låga	Två lågor	Tre lågor	Fyra lågor	Fyra lågor	Fyra lågor	Fyra lågor	Fyra lågor
Gastyp	13B/P	13B/P	13B/P	13B/P	13B/P	13B/P	13B/P	13B/P	13B/P
Effektbrännare	Ø 0,65	1,85 KW	1,85 KW	1,85 KW	1,85 KW	1,85 KW	1,85 KW	1,85 KW	1,85
Normal brännare	Ø 0,60		1,50 KW	1,50 KW	2 x 1,50 KW	2 x 1,50 KW	2 x 1,50 KW	2 x 1,50 KW	2 x 1,50 KW
Hjälpbrännare	Ø 0,50			1 KW	1 KW	1 KW	1 KW	1 KW	1 KW

Gasköket är konstruerat för att användas med flytgas. Det går inte att ändra det för att användas med annan typ av gas.

Använd gasköket med en lågtrycksventil (ingår ej i förpackningen) som följer standarderna

Apparaten är avsedd endast för utomhusbruk.

De tekniska specifikationerna kan ändras utan förvarning för att förbättra apparatens kvalitet.

Illustrationerna i anvisningen är endast vägledande och motsvarar nödvändigtvis inte exakt din apparat.

De värden som finns uppgivna i apparatmärkningen eller i andra dokument som medföljer apparaten är erhållna i laborieförhållanden i enlighet med motsvarande standarder. Värdena kan variera enligt apparatens bruk och användningsmiljö.

Viktiga säkerhetsanvisningar

Detta avsnitt innehåller säkerhetsanvisningar som hjälper till att förhindra fara för person- och egendomsskador. Underlåtenhet att följa dessa anvisningar leder till att garantin upphävs.

- Om gaskökets gaskanaler blir igentäppta av mat som flödat över, kontakta en auktoriserad service för att låta rengöra den igentäppta brännarens öppning.
- Använd inte apparaten om den blir skadad eller har synliga skador.
- Reparera och modifiera inte apparaten.
- Använd inte apparaten om din bedömningsförmåga är försvagad på grund av mediciner och/eller alkoholbruk.
- vid monterings- och reparationsarbeten. Tillverkaren ansvarar inte för skador som orsakats av att obehöriga personer har använt/reparerat apparaten och garantin gäller inte heller i ett sådant fall.
- Var försiktig när du använder alkohol i matlagningen. Alkohol avdunstar vid höga temperaturer och antänds när den kommer i kontakt med heta ytor då den kan förorsaka brandrisk.
- Hetta inte upp slutna konservburkar och glaskärl. Ökat tryck kan orsaka att kärlet exploderar.

- Låt inte lättantändliga material komma i närheten av apparaten när den används. Kanterna kan vara heta.
- Apparaten måste hållas på avstånd från lättantändliga material.
- Apparaten kan bli varm vid användning. Rör inte vid varma ställen, inre delar och brännarens uppvärmningsdelar.
- Apparaten och de åtkomliga delarna blir varma när de används.
- Apparaten kan vara varm efter användning. Använd värmefasta skyddshandskar om du måste röra vid den.
- Flytta inte på gasköket under användning.
- Håll alla-ventilationsöppningar öppna och hinderfria.
- Se alltid till att tryckreduceringsventilen är stängd efter apparatens användning.
- Rengör inte apparatens insida och emaljerade delar med vassa föremål eller ämnen som kan orsaka repor, då de kan skada apparaten.

WARNING! Het olja kan orsaka brandrisk. Var uppmärksam när gasköket används.

Om olja fattar eld, försök inte släcka elden med vatten. Stäng omedelbart bränsletillförseln och täck gasköket med en brandfilt.

Använd inte en ångrengöringsapparat.

Låt inte konstfiber eller lättantändliga material komma i närheten av apparaten.

De kärl som placeras på gasköket ska vara av lämplig storlek.

Stäng lågtrycksregulatorn omedelbart om du känner lukt av gas (på grund av läcka).

Avsedd användning

Apparaten är gjord för utomhusbruk. Den får inte användas i professionellt syfte. OBS! Apparaten får användas endast för matlagning. Den får inte användas för att värma upp utrymmen och inte heller för andra ändamål.

Tillverkaren ansvarar inte för skador som orsakas av felaktig användning eller hantering.

Montering

- Observera säkerhetsavståndet vid montering. (bild)
- Säkerställ att-ventilationsöppningarna är öppna.
- Säkerställ att gaskökets monteringsplats är av värmefast material.
- Säkerställ att gassystemet är rent och tillbörligt.
- Monteringsplatsen och gassystemet måste strukturellt vara enligt bestämmelserna.
- Lokala bestämmelser gällande gas måste följas vid monteringen av apparaten.
- Skadade apparater kan vara farliga. Om apparaten är skadad får den inte användas.
- Gasapparaternas och -systemens service måste göras av auktoriserade och behöriga montörer.
- Apparaten är inte försedd med ett ventilationssystem för att avlägsna rökgaser. Apparaten ska monteras och anslutas enligt rådande tillämpliga monteringsföreskrifter.
- Endast för utomhusbruk

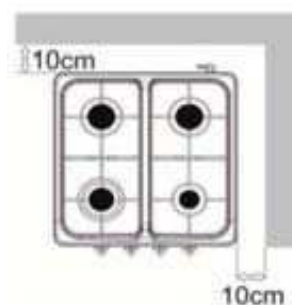

Anslutningar

Gasapparaternas och -systemens service måste göras av auktoriserade och behöriga montörer. Säkerställ före installationen att den lokala gasdistributionens förhållanden (gasens typ och tryck) motsvarar apparatens specifikationer.

Flytgasanslutning

- Gasslang och lågtrycksregulator ingår inte i förpackningen.
- Var noga med att gassladden och lågtrycksregulatorn som du använder med gasköket är tillförlitliga och enligt föreskrifterna. Koppla gastillförselslangen till gasanslutningen på baksidan av gasköket och fäst den med hjälp av en slangklämma och skruvmejsel (bild). Säkerställ att åtdragningen håller.
- Längden på gaskökets gasslang får inte överstiga lokala standarder.
- Lågtrycksregulatorn för flytgas måste vara typgodkänd.
- Om slangen är gammal, sprucken, förhårdnad eller har använts i över 2 år måste den bytas ut mot en ny.
- Den slang som används för att ansluta gasflaskan till apparaten måste vara enligt lokal standard och av gasbeständigt material.
- Använd en flytgasflaska till gasköket.
- Lyft inte apparaten genom att hålla i locket, gasslangen eller reglagevreden.

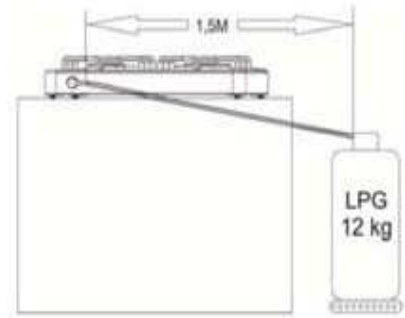

Gastillförselslangen får inte dras bredvid eller genom gaskökets varma baksida. Säkerställ före användning att det inte läcker gas från systemet.



Läckagekontroll

Öppna gasens tryckreduceringsventil och säkerställ med lättskummande tvålvatten att det inte finns gasläckage i de anslutningar du gjort.

Kontrollera aldrig med hjälp av en låga.

Slutlig inspektion

1- Säkerställ att gaskökets montering är tillbörlig.

2- Kontrollera funktionerna.

Rengör apparaten före användning

En del rengöringsmedel kan skada apparatens yta.

Avlägsna allt förpackningsmaterial.

Rengör apparatens yta med en fuktig rengöringsduk eller svamp och torka sedan av med en handduk.

Beskrivning av gaskökets användning

Märkningarna på gaskökets frontpanel visar reglageets användningsändamål.

1: Tryck in gaskökets reglagevred och vrid motsols till märkningen för stor låga.

2: Tänd brännaren med gaskökets automattändare eller manuellt med en låga.

3: Reglera lågan till önskad storlek.

4: När maten är klar, vrid reglaget medsols till det övre läget, då brännaren slocknar.

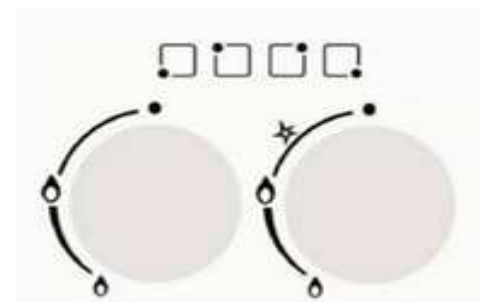

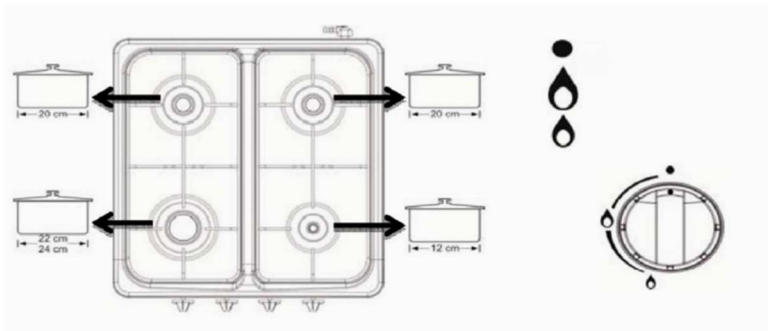

Gasflödet stannar
Stor låga
Liten låga

Storleken på kärlet och lågan måste motsvara varandra exakt. Reglera gaslågan så att den inte överskrider storleken på kärlets botten. Ställ kärlet mitt på grytgallret.

Underhåll och rengöring

Apparatens livslängd ökar när den rengörs regelbundet.

Heta ytor kan orsaka brännskador! Låt apparaten svalna innan du börjar rengöra den.

Apparaten ska rengöras grundligt efter varje användning. På detta vis rengörs matrester enkelt och de brinner inte fast vid nästa användning.

Inget särskilt rengöringsmedel krävs för att rengöra apparaten. Rengör apparaten med diskmedel, ljummet vatten och med mjukt tyg eller svamp och torka av den.

Säkerställ att det inte blir kvar tvättmedel på den efter rengöringen, och torka omedelbart av matstänk från tillagningen.

Använd inte rengöringsmedel som innehåller syror eller klor. Rengör endast genom att torka åt ett håll med en mjuk rengöringsduk och tvålbaserat (icke-repande) rengöringsmedel.



En del rengöringsmedel kan skada apparatens yta. Använd inte frätande rengöringsmedel, rengöringspulver eller -vätskor som kan orsaka repor, och inte heller vassa föremål.

Använd inte en ångrengöringsapparat för rengöring.

Rengöring av reglagepanelen

Rengör apparatens reglagepanel med en fuktig trasa och torka med en torr trasa.

Förpackningsmaterialalets avfallshantering

Förpackningsmaterialen är farliga för barn. Förvara förpackningsmaterialen utom räckhåll för barn.

Apparatens förpackning är tillverkad av återvinningsbara material. Sortera dem enligt anvisningarna för avfallssortering. Bortskaffa dessa material på ett ansvarsfullt sätt. Bortskaffa dem inte som hushållsavfall.

Senare hantering



Behåll apparatens ursprungliga pappkartong och transportera apparaten i den. Följ anvisningarna som finns på kartongen. Om den ursprungliga kartongen inte finns kvar, slå in gasköket i bubbelplast eller tjock papp och knyt fast den ordentligt. Knyt fast brännarnas huvuden och grytgallret så att de sitter ordentligt.

Bär och förflytta inte apparaten genom att hålla i locket eller styrreglagen.



Placera inte någonting på apparaten. Apparaten ska transporteras i vågrätt läge.

Kontrollera apparaten för skador som kan ha uppstått i samband med transporten.

Tekniska data

Maahantuojat / Importör/Maaletoojat: Blue Import BIM Oy Hampuntie 12-14, 36220 Kangasala Finland		Gas cooker Kaasuliesi Gasspis Gaaspliidi	  2218				
Country of Destination Kohdemaat Målländer Sihtriigid	Appliance Category Kaasuluokka Gasklass Gaasikategoria	Gas and Supply Pressure Kaasutyypit ja syöttöpaine Typer av gas och gastryck Gaasitüüp ja rõhk	Identification number 1312CL5541	Model / Malli / Modell / Mudel O200 / 5474			
BE, CY, DK, EE, FI, HU, LT, NL, NO, SE, SI, SK, RO, HR, TR, BG, LU, MT	I3B/P (30)	LPG Gas Mixtures (butane/Propane 30 mbar) LPG-kaasuseokset (butaani / propaani) 30 mbar LPG gasblandningar (butane/Propane) 30 mbar LPG-gaasisegu (propaan / butaan) 30 mbar	Total power/ Kokonaisteho / Total effekt / Totaalne võimsus kW	3.35 kW	Consumption / Kulutus / Konsumtion / Gaasikulu g/h	243g/h	
Power cookers/ Teho liedel/ Effekt spisar/ Võimsus pliidid kW 1.50 kW, normal burner / 1.85 kW fast burner							
Consumption / Kulutus / Konsumtion / Gaasikulu g/h			109g/h, normal burner / 134 g/h fast burner				
<p>EN ONLY OUTDOOR USE! READ THE INSTRUCTIONS BEFORE USING THE APPLIANCE. DO NOT COVER. TURN OFF THE GAS SUPPLY AT THE GAS CYLINDER AFTER USE. PARTS CAN BE VERY HOT. KEEP CHILDREN AWAY. DO NOT MOVE THE DEVICE WHILE IN USE. DO NOT CLOSE THE LID WHEN THE BURNERS ARE ON!</p> <p>FI VAIN ULKOKÄYTTÖÖN! LUE KÄYTTÖOHJEET ENNEN KOKOAMISTA. SULJE KAASUPULLON SULKUVENTTIILI KÄYTÖN JÄLKEEN. EI SAA PEITTÄÄ. OSAT VOIVAT OLLA ERITTÄIN KUUMIA. PIDÄ PIENET LAPSET ETÄÄLLÄ. ÄLÄ SIIRÄ LAITETTA KÄYTÖN AIKANA. ÄLÄ SULJE KANITTA KUN POLTTIMOT OVAT PÄÄLLÄ!</p> <p>SV ENDAST UTMOMHUSANVÄNDNING! LÄS ANVISNINGARNA OMSORGSFULLT INNAN DU TAR I BRUK PRODUKTEN. STÄNG AV GASFÖRSÖRJNINGEN PÅ GASFLASKAN EFTER ANVÄNDNING. DELARNA KAN VARA MYCKET HETA. LÄT INTE SMÅ BARN KOMMA NÄRA. FLYTTA INTE PRODUKTEN VAR DU ANVÄNDER. STÄNG INTE LOCKET DÅ BRÄNNARNA ÄR TÄNDA.</p> <p>ET AINULT VÄLISKASUTUSEKS! ENNE SEADME KOMPLEKTEERIMIST TUTVU PÕHJALIKULT KASUTUSJUHEDEGA. PÄRAST KASUTAMIST SULGE GE GAASI SILINDRI VÄLJALÜLITUSVENTIIL. ÄRA KATA. OSAD VÕIVAD OLLA ERITI KUUMAD. HOIA VÄIKESED LAPSED OHUTUS KAUGUSES. ÄRA LIIGUTA TÖÖ KÄIGUS. ÄRA SULGE KAANT, KUI PÕLETID ON SISSE LÜLITATUD.</p>							



Maahantuojat / Importör/Maaletoojat: Blue Import BIM Oy Hampuntie 12-14, 36220 Kangasala Finland		Gas cooker Kaasuliesi Gasspis Gaaspliidi	  2218				
Country of Destination Kohdemaat Målländer Sihtriigid	Appliance Category Kaasuluokka Gasklass Gaasikategoria	Gas and Supply Pressure Kaasutyypit ja syöttöpaine Typer av gas och gastryck Gaasitüüp ja rõhk	Identification number 1312CL5541	Model / Malli / Modell / Mudel O100 / 5475			
BE, CY, DK, EE, FI, HU, LT, NL, NO, SE, SI, SK, RO, HR, TR, BG, LU, MT	I3B/P (30)	LPG Gas Mixtures (butane/Propane 30 mbar) LPG-kaasuseokset (butaani / propaani) 30 mbar LPG gasblandningar (butane/Propane) 30 mbar LPG-gaasisegu (propaan / butaan) 30 mbar	Power/ Teho / Effekt / Võimsus kW	1.85 kW	Consumption / Kulutus / Konsumtion / Gaasikulu g/h	149 g/h	
<p>EN ONLY OUTDOOR USE! READ THE INSTRUCTIONS BEFORE USING THE APPLIANCE. DO NOT COVER. TURN OFF THE GAS SUPPLY AT THE GAS CYLINDER AFTER USE. PARTS CAN BE VERY HOT. KEEP CHILDREN AWAY. DO NOT MOVE THE DEVICE WHILE IN USE.</p> <p>FI VAIN ULKOKÄYTTÖÖN! LUE KÄYTTÖOHJEET ENNEN KOKOAMISTA. SULJE KAASUPULLON SULKUVENTTIILI KÄYTÖN JÄLKEEN. EI SAA PEITTÄÄ. OSAT VOIVAT OLLA ERITTÄIN KUUMIA. PIDÄ PIENET LAPSET ETÄÄLLÄ. ÄLÄ SIIRÄ LAITETTA KÄYTÖN AIKANA.</p> <p>SV ENDAST UTMOMHUSANVÄNDNING! LÄS ANVISNINGARNA OMSORGSFULLT INNAN DU TAR I BRUK PRODUKTEN. STÄNG AV GASFÖRSÖRJNINGEN PÅ GASFLASKAN EFTER ANVÄNDNING. DELARNA KAN VARA MYCKET HETA. LÄT INTE SMÅ BARN KOMMA NÄRA. FLYTTA INTE PRODUKTEN VAR DU ANVÄNDER.</p> <p>ET AINULT VÄLISKASUTUSEKS! ENNE SEADME KOMPLEKTEERIMIST TUTVU PÕHJALIKULT KASUTUSJUHEDEGA. PÄRAST KASUTAMIST SULGE GE GAASI SILINDRI VÄLJALÜLITUSVENTIIL. ÄRA KATA. OSAD VÕIVAD OLLA ERITI KUUMAD. HOIA VÄIKESED LAPSED OHUTUS KAUGUSES. ÄRA LIIGUTA TÖÖ KÄIGUS.</p>							



Bortskaffning av apparater och batterier



Efter införandet av det europeiska direktivet 2002/96/EU i det nationella juridiska systemet gäller följande:

Elektriska och elektroniska apparater får inte kastas bland hushållssopor. Konsumenterna är enligt lag skyldiga att inlämna elektriska och elektroniska apparater på för detta ändamål upprättade allmänna samlingsplatser vid slutet av apparaternas livslängd. Detaljer om detta stipuleras i respektive lands nationella lagar. Denna symbol på produkten, i bruksanvisningen eller på emballaget anger att produkten är underställd dessa bestämmelser. Genom återvinning, återanvändning av material eller annan form av användning av gamla apparater bidrar du till skyddet av vår miljö.

GARANTI

Produktgarantin gäller i ett år från inköpsdatum.

Garantin gäller inte om produkten används för andra ändamål än det ursprungliga ändamål, eller om produkten används för kommersiell/professionell eller hyra bruk.

Garantin gäller inte med skador som orsakats av naturförhållanden, inga skador på grund av felaktig förvaring.

Importör: **Blue Import Bim Oy**, Hampuntie 12-14, 36220 Kangasala

ferre®

LAUAPEALSE GAASIPLIIDI

kasutusjuhend
toote 5474, 5475

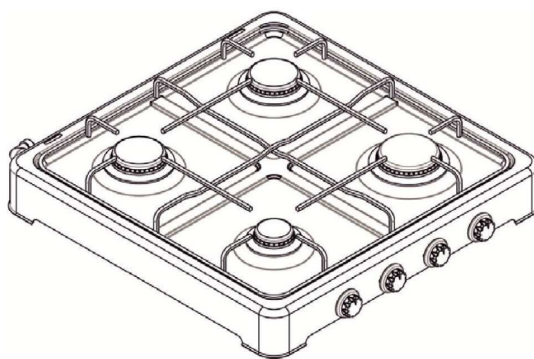

TÄHELEPANU!

AINULT VÄLISTINGIMUSTES KASUTAMISEKS

CE

TÄHELEPANU!

ENNE KASUTAMIST Eemalda gaasipliidi ümbert pakendmaterjal, teibid ja kleebised.

Käesolevat seadet ei või kasutada lapsed ja piiratud füüsiliste, sensorsete või vaimsete võimetega seadme kasutamise kogemuseta isikud.

Kasutamise käigus seade ja selle osad kuumenevad. Hoidu kokkupuutest kuumade elementidega ning hoida lapsed pliidiist eemal.

Tulekahju oht! Ära hoiusta pliidi peal mingeid esemeid.

Järelvalveta õli või rasva kuumutamine pliidiplaadil võib olla ohtlik ning põhjustada tulekahju. Mitte kunagi ära ürita kustutada tulekahju veega, vaid lülita kõigepealt seade välja ning summuta leek kaane või niiske rätiga.

TÄHELEPANU! Mõned seadme osad võivad kuumeneda ja põhjustada põletusi. Eriti tähelepanelik tuleb olla laste ja erivajadustega inimeste juuresolekul.

TÄHELEPANU! See seade on ette nähtud ainult toiduvalmistamiseks. Seda ei tohi kasutada muudel eesmärkidel, näiteks ruumide kütmiseks.

Loe kõigepealt kasutusjuhend põhjalikult läbi!

Loe käesolev kasutusjuhend korralikult läbi ning hoida see hilisema vajaduse jaoks alles. Seadme edastamisel tuleb kaasa anda ka käesolev kasutusjuhend.

Kasutusjuhendis olevate õpetuste abil kasutad seadet ohutult ja usaldusväärselt. Loe kasutusjuhend enne seadme paigaldust ning kasutamist korralikult läbi.

Kindlasti peab järgima tööohutuse ning seadme ehitusega seotud juhiseid ja eeskirju.

Hoida kasutusjuhend käepärast hilisema vajaduse jaoks alles.

Tutvu kõikide seadmega kaasas olevate dokumentidega.

Pea meeles, et käesolev kasutusjuhend hõlmab ka teisi mudeleid.

Mudelite erinevused on selles juhendis selgelt välja toodud.

Seadme osad

- A. Kiirpõleti
- B. Tavapõleti
- C. Abipõleti
- D. Rest
- E. Korpus
- F. Juhtpaneelil olevad nupud

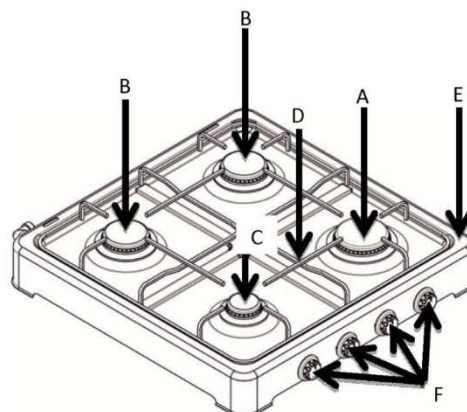

MÄRGE! Madalrõhuregulaator ei kuulu komplekti.

SEADME TEHNILISED ANDMED

Tehnilised andmed	G30 30 mbar Pihusti	Ühe põletiga	Kahe põletiga	Kolme põletiga	Nelja põletiga	Nelja põletiga	Nelja põletiga	Nelja põletiga	Nelja põletiga
Gaasitüüp	13B/P	13B/P	13B/P	13B/P	13B/P	13B/P	13B/P	13B/P	13B/P
Kiirpõleti	Ø 0,65	1,85 KW	1,85 KW	1,85 KW	1,85 KW	1,85 KW	1,85 KW	1,85 KW	1,85
Tavapõleti	Ø 0,60		1,50 KW	1,50 KW	2 x 1,50 KW	2 x 1,50 KW	2 x 1,50 KW	2 x 1,50 KW	2 x 1,50 KW
Abipõleti	Ø 0,50			1 KW	1 KW	1 KW	1 KW	1 KW	1 KW

Pliit on mõeldud kasutamiseks vedelgaasiga. Pliidi ümberseadistamine teisele gaasitübile on keelatud. Kasuta madalrõhuregulaatorit, mis on kooskõlas kehtivate standarditega (ei ole komplektis).

Seadet tohib kasutada ainult välistingimustes.

Tehnilisi andmeid võidakse seadme uurimis- ja arendustöö eesmärgil muuta ilma sellest ette teatamata. Juhendis toodud joonised on näitlikud ning võivad sinu seadmest erineda.

Seadmel olevad märgistused ning seadmega kaasas olevates trükitud dokumentides toodud väärtused on testitud laboratooriumitingimustes ning on kooskõlas kehtivate standarditega. Väärtused võivad erineda sõltuvalt seadme kasutustingimustest ja töökeskkonast.

Tähtsad ohutusjuhised

Juhendi see osa sisaldab ohutusjuhiseid, mis aitavad vältida isikuvigastusi ning varalist kahju.

Käesolevate juhiste eiramine muudab garantii kehtetuks.

- Kui põletitorud ummistuvad toiduvalmistusnõust välja valgunud toidujäätmete tõttu, tuleb seade lasta puhastada volitatud hooldustöökohas.
- Ära kasuta seadet, kui see on kahjustunud või sellel on silmnähtavad kahjustused.
- Ära remondi ega modifitseeri seadet.
- Ära kasuta seadet, kui oled uimastite, alkoholi või ravimite mõju all. Need võivad mõjutada sinu võimet seadet nõuetekohaselt kasutada.
- Seadme paigaldus- ja remonditööd tuleb lasta teostada volitatud hooldustöökohas. Tootja ei vastuta kahjude eest, mis on tekkinud seadme oskamatust kasutamisest või selle modifitseerimisest. Sellega katkevad ka garantiioigused.
- Ole ettevaatlik, kui kasutad toiduvalmistamisel alkoholi. Kõrgel temperatuuril alkohol aurustub ning võib kokkupuutel tuliste pindadega põhjustada tulekahju.

- Ära kuumuta ahjus suletud konservipurke või klaasanumaid. Purgis tekkida võiva surve tõttu võib see lõhkeda.
- Ära paiguta seadme lähedusse kergesti süttivaid materjale. Seadme ääred võivad olla teravad.
- Hoia seade eemal kergesti süttivatest materjalidest.
- Kasutamise käigus seade kuumeneb. Hoidu kokkupuutest ahju kuumade elementidega.
- Seade ning selle ligipääsetavad osad kuumenevad kasutamise ajal.
- Seade võib olla peale kasutamist kuum. Kasuta selle käsitlemiseks kindlasti pajakindaid.
- Ära teisalda töötavat gaasipliiti.
- Ära blokeeri ega kata õhuavasid mingil moel.
- Veendu alati peale seadme kasutamist, et rõhuventiil on kinni keeratud.
- Ära kasuta ahju sisepindu või ukseklaasi puhastamiseks abrasiivseid puhastusvahendeid ega teravaid tööriistu, sest need võivad kriimustada seadme pinda ning põhjustada seadme kahjustuse.

HOIATUS! Kuum õli võib põhjustada tulekahju. Ole eriti ettevaatlik, kui sa kasutad seda. Õli põlemise korral ära kasuta vett. Katkesta gaasivool viivitamatult ning kata gaasipliit tuletékiga. Ära kasuta auruga töötavaid puhastusvahendeid. Ära hoia/säilita seadme lähedal tehiskiude, kergesti süttivaid materjale või selliseid materjale. Kasuta ainult küttepinnaga kokku sobivaid (õige suurus) toiduvalmistusanumaid. Sulge koheselt rõhuventiil, kui tunned gaasilõhna (lekke korral).

Kasutusotstarve

Seadet tohib kasutada ainult välistingimustes ning see ei ole mõeldud professionaalsetel eesmärkidel kasutamiseks.

TÄHELEPANU! Seadet tohib kasutada ainult toiduvalmistamiseks ning seda ei tohi kasutada ruumide kütmiseks või mõnel muul otstarbel, milleks see ei ole ettenähtud.

Tootja ei vastuta kahjude eest, mis tulenevad seadme ebaõigest kasutamisest või käitlemisest.

Paigaldus

- Paigalda gaasipliit joonisel toodud mõõtude kohaselt.
- Veendu, et õhuavad ei ole blokeeritud.
- Gaasipliit peab olema paigutatud kuumuskindlale materjalile.
- Gaasiseadeldised peavad olema puhtad ja nõuetekohased.
- Seadme paigalduskoht ning gaasiseadme konstruktsioon peavad vastama kehtivatele nõuetele.
- Seadme paigaldusel tuleb tagada seadme vastavus kohaliku gaasivarustuse tingimustele.
- Kahjustunud seade võib olla ohtlik.
- Gaasiseadmeid ja -seadeldisi tohib hooldada ainult volitatud hooldustöökoja esindaja. See seade ei ole varustatud suitsugaasi ventilatsiooniga. Seade tuleb paigaldada ning ühendada kooskõlas sel hetkel kehtivate paigaldusnõuete kohaselt.
- Ainult välistingimustes kasutamiseks

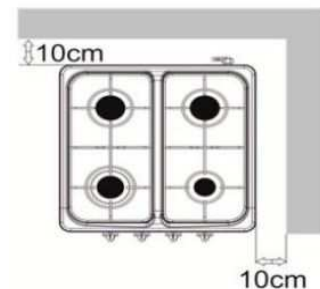

Gaasiühendus

Gaasiseadmeid ja -seadeldisi tohib hooldada ainult volitatud hooldustöökoja esindaja.

Enne seadme paigaldamist tuleb kontrollida, et kohalikud tingimused (gaasitüüp ja rõhk) vastavad seadme seadistusele.

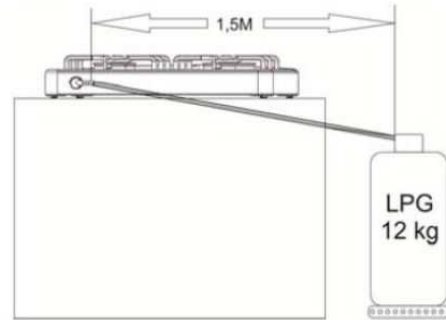

Vedelgaasiühendus

- Seadmega kasutatav gaasivoolik ning rõhuregulaator peavad vastama kehtivatele nõuetele ning olema laitmatus töökorras. Ühenda gaasivoolik pliidi taga oleva gaasiühendusega ning pinguta voolikupinguti ja kruvikeeraja abil (joonis 6). Kontrolli tihedust.
- Ühenda gaasipliit sellise voolikuga, mille pikkuse parameetrid vastavad siseriiklikele standarditele.
- Kasutada tohib ainult tüübikinnitatud vedelgaasiga kasutamiseks mõeldud rõhuventiili.
- Vanad, mõradega, kõvaks muutunud või rohkem kui 2 aastased kasutatud voolikud tuleb asendada uutega.
- Ühenda gaasipliit sellise gaasikindla voolikuga, mille parameetrid vastavad siseriiklike standardite nõuetele.
- Kasuta ainult vedelgaasiballooni.
- Ära kanna või teisalda seadet kaanest, gaasivoolikust või juhtnuppudest kinni hoides

Gaasivoolikut ei tohi tõmmata üle kuuma seadme ega kuuma seadme tagant.

Veendu enne seadme kasutamist, et gaasisüsteem on lekete vältimiseks tihedalt suletud.



Lekkekontroll

Ava gaasivool rõhuventiili juurest ning tee seebiveega lekkekotroll võimalike voolikuühendustes olevate gaasilekete tuvastamiseks.

Mitte kunagi ära tee lekkekontrolli leegi abil.

Lõplik kontroll

Veendu, et seade on paigaldatud nõuetekohaselt.

1- Kontrolli toiminguid.

2- Seadme utiliseerimine

Esimene puhastus

Mõned puhastusvahendid võivad kahjustada seadme pinda.

Eemalda kõik pakendimaterjalid.

Puhasta seadme pind puhta niiske lapi või käsna ja kuivata seejärel puhta lapiga.

Kasutamissoetus

Juhtpaneelil nuppude kõrval olevad sümbolid näitavad, millist põletit see nupp juhib.

1: Vajuta gaasipliidi nuppu ja keera seda vastupäeva kuni suure leegini.

2: Süüta põleti automaatselt (süütel) või manuaalselt (tuletiku abil).

3: Reguleeri leek soovitud tasemele.

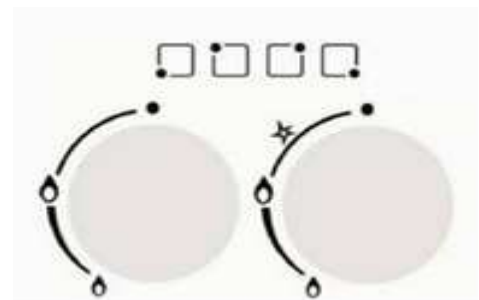

4: Leegi kustutamiseks tuleb nupp keerata ülemisse asendisse.

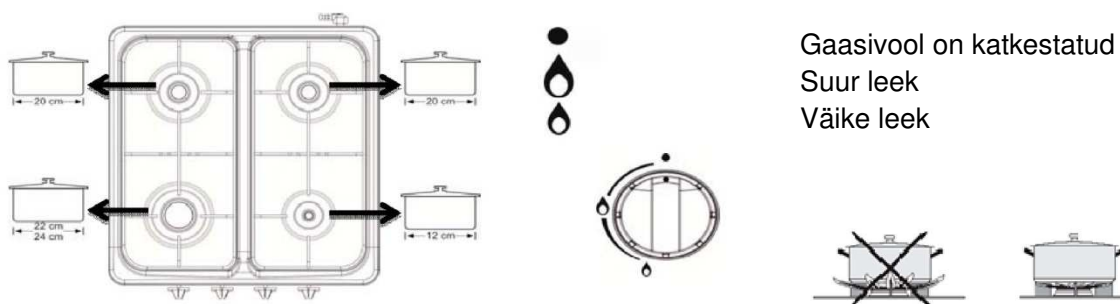

Vali põleti, mille läbimõõt vastab kasutatava toiduvalmistusnõu läbimõõdule.

Leek ei tohi ulatuda nõu ääre alt välja. Aseta toiduvalmistusnõu põleti keskele.

Hooldus ja korrashoid

Üldine informatsioon

Seadme regulaarne hooldus aitab ennetada seadme rikkeid ning seeläbi pikendada selle kasutusiga. Kuumad pinnad võivad põhjustada põletushaavu!

Lase seadmelt jahtuda enne puhastamist.

Puhasta seade põhjalikult pärast igat kasutuskorda. Sel moel on lihtsam eemaldada toiduvalmistusjäätke, vältides nende kõrbemist järgmisel kasutuskorral.

Seadme puhastamiseks piisab nõudepesuvahendist, jahedast veest ning pehmest käsnaast või lapist. Lõpuks kuivata seade pehme lapiga.

Veendu, et peale puhastamist ei jääks seadmele nõudepesuainet. Eemalda hoolikalt seadmelt toidupritsmed.

Ära kasuta seadme puhastamiseks happeid ega kloori sisaldavaid vahendeid. Kasuta puhastamiseks pehmet käsna ja mitteabrasiivset puhastusvahendit.



Mõned puhastusvahendid võivad kahjustada seadme pinda. Ära kasuta seadme puhastamiseks söövitavaid või abrasiivseid puhastusvahendeid või -vedelikke või nuga. Ära kasuta seadme puhastamiseks aurupesurit.

Juhtpaneeli puhstamine

Puhasta juhtpaneel ning nupud niiske lapiga ning lõpuks kuivata kuiva lapiga.

Juhtpaneel võib kahjustuda! Seepärast ära eemalda nuppe puhastustööde ajaks.

Pakendi hävitamine

Pakkematerjal on lastele ohtlik. Säilita seadme pakend lastele kättesaamatus kohas.

Seadme pakend on valmistatud taaskasutatavast materjalist. Sorteeri need jäätmete sorteerimisjuhendi kohaselt. Kõrvalda pakkematerjal vastutustundlikult ning ära viska seda olmeprügi hulka.

Hilisem kasutamine

Hoia originaalpakend alles ning kasuta seda, kui tekib vajadus seadme transportimiseks. Järgi pakendil toodud juhendeid. Kui originaalpakendit ei ole, võib seadme pakkida mullikile või paksu papi sisse ning siduda korralikult.



Kinnita korralikult põletite kroonid ning muud lahtised osad.

Ära kannu või teisalda seadet nuppudest või kaanest kinni hoides.



Ära paiguta midagi seadme peale. Seadet tuleb transportida horisontaalses asendis.

Kontrolli seade alati peale transportimist võimalike transpordikahjustuste tuvastamiseks.

Tehniline informatsioon

Maahantuja / Importör/Maaletoja: Blue Import BIM Oy Hampuntie 12-14, 36220 Kangasala Finland		Gas cooker Kaasuliesi Gasspis Gaasipliidi	  2218				
Country of Destination Kohdemaat Målländer Sihtriigid	Appliance Category Kaasuluokka Gasklass Gaasikategoria	Gas and Supply Pressure Kaasutyyppi ja syöttöpaine Typer av gas och gastryck Gaasitüüp ja rõhk	Identification number 1312CL5541	Model / Malli / Modell / Mudel O200 / 5474			
BE, CY, DK, EE, FI, HU, LT, NL, NO, SE, SI, SK, RO, HR, TR, BG, LU, MT	I3B/P (30)	LPG Gas Mixtures (butane/Propane 30 mbar) LPG-kaasuseokset (butaani / propaani) 30 mbar LPG gasblandningar (butane/Propane) 30 mbar LPG-gaasisegu (propaan / butaan) 30 mbar	Total power/ Kokonaisteho / Total effekt / Totaalne võimsus kW	3.35 kW	Consumption / Kulutus / Konsumtion / Gaasikulu g/h	243g/h	
Power cookers/ Teho liedel/ Effekt spisar/ Võimsus pliidiid kW 1.50 kW, normal burner / 1.85 kW fast burner							
Consumption / Kulutus / Komsuntion / Gaasikulu g/h 109g/h, normal burner / 134 g/h fast burner							
<p>EN ONLY OUTDOOR USE! READ THE INSTRUCTIONS BEFORE USING THE APPLIANCE. DO NOT COVER. TURN OFF THE GAS SUPPLY AT THE GAS CYLINDER AFTER USE. PARTS CAN BE VERY HOT. KEEP CHILDREN AWAY. DO NOT MOVE THE DEVICE WHILE IN USE. DO NOT CLOSE THE LID WHEN THE BURNERS ARE ON!</p> <p>FI VAIN ULKOKÄYTTÖÖN! LUE KÄYTTÖOHJEET ENNEN KOKOAMISTA. SULJE KAASUPULLON SULKUVENTTIILI KÄYTÖN JÄLKEEN. EI SAA PEITTÄÄ. OSAT VOIVAT OLLA ERITTÄIN KUUMIA. PIDÄ PIENET LAPSET ETÄÄLLÄ. ÄLÄ SIIRÄ LAITETTA KÄYTÖN AIKANA. ÄLÄ SULJE KANITTA KUN POLTTIMOT OVAT PÄÄLLÄ!</p> <p>SV ENDAST UTMOMHUSANVÄNDNING! LÄS ANVISNINGARNA OMSORGSFULLT INNAN DU TAR I BRUK PRODUKTEN. STÄNG AV GASFÖRSÖRJNINGEN PÅ GASFLASKAN EFTER ANVÄNDNING. DELARNA KAN VARA MYCKET HETA. LÄT INTE SMÅ BARN KOMMA NÄRA. FLYTTA INTE PRODUKTEN VAR DU ANVÄNDER. STÄNG INTE LOCKET DÅ BRÄNNARNNA ÄR TÄNDA.</p> <p>ET AINULT VÄLISKASUTUSEKS! ENNE SEADME KOMPLEKTEERIMIST TUTVU PÕHJALIKULT KASUTUSJUHENDIGA. PÄRAST KASUTAMIST SULGE GE GAASI SILINDRI VÄLJALÜLITUSVENTIIL. ÄRA KATA. OSAD VÕIVAD OLLA ERITI KUUMAD. HOIA VÄIKESED LAPSED OHUTUS KAUGUSES. ÄRA LIIGUTA TÖÖ KÄIGUS. ÄRA SULGE KAANT, KUI PÕLETID ON SISSE LÜLITATUD.</p>							



Maahantuja / Importör/Maaletoja: Blue Import BIM Oy Hampuntie 12-14, 36220 Kangasala Finland		Gas cooker Kaasuliesi Gasspis Gaasipliidi	  2218				
Country of Destination Kohdemaat Målländer Sihtriigid	Appliance Category Kaasuluokka Gasklass Gaasikategoria	Gas and Supply Pressure Kaasutyyppi ja syöttöpaine Typer av gas och gastryck Gaasitüüp ja rõhk	Identification number 1312CL5541	Model / Malli / Modell / Mudel O100 / 5475			
BE, CY, DK, EE, FI, HU, LT, NL, NO, SE, SI, SK, RO, HR, TR, BG, LU, MT	I3B/P (30)	LPG Gas Mixtures (butane/Propane 30 mbar) LPG-kaasuseokset (butaani / propaani) 30 mbar LPG gasblandningar (butane/Propane) 30 mbar LPG-gaasisegu (propaan / butaan) 30 mbar	Power/ Teho / Effekt / Võimsus kW	1.85 kW	Consumption / Kulutus / Konsumtion / Gaasikulu g/h	149 g/h	
<p>EN ONLY OUTDOOR USE! READ THE INSTRUCTIONS BEFORE USING THE APPLIANCE. DO NOT COVER. TURN OFF THE GAS SUPPLY AT THE GAS CYLINDER AFTER USE. PARTS CAN BE VERY HOT. KEEP CHILDREN AWAY. DO NOT MOVE THE DEVICE WHILE IN USE.</p> <p>FI VAIN ULKOKÄYTTÖÖN! LUE KÄYTTÖOHJEET ENNEN KOKOAMISTA. SULJE KAASUPULLON SULKUVENTTIILI KÄYTÖN JÄLKEEN. EI SAA PEITTÄÄ. OSAT VOIVAT OLLA ERITTÄIN KUUMIA. PIDÄ PIENET LAPSET ETÄÄLLÄ. ÄLÄ SIIRÄ LAITETTA KÄYTÖN AIKANA.</p> <p>SV ENDAST UTMOMHUSANVÄNDNING! LÄS ANVISNINGARNA OMSORGSFULLT INNAN DU TAR I BRUK PRODUKTEN. STÄNG AV GASFÖRSÖRJNINGEN PÅ GASFLASKAN EFTER ANVÄNDNING. DELARNA KAN VARA MYCKET HETA. LÄT INTE SMÅ BARN KOMMA NÄRA. FLYTTA INTE PRODUKTEN VAR DU ANVÄNDER.</p> <p>ET AINULT VÄLISKASUTUSEKS! ENNE SEADME KOMPLEKTEERIMIST TUTVU PÕHJALIKULT KASUTUSJUHENDIGA. PÄRAST KASUTAMIST SULGE GE GAASI SILINDRI VÄLJALÜLITUSVENTIIL. ÄRA KATA. OSAD VÕIVAD OLLA ERITI KUUMAD. HOIA VÄIKESED LAPSED OHUTUS KAUGUSES. ÄRA LIIGUTA TÖÖ KÄIGUS.</p>							



Seadmete ja akude käitlemine



Pärast Euroopa direktiivi 2002/96/EL rakendumist liikmesriikides kohalduvad järgmised punktid.

Elektri- ja elektroonikaseadmeid ei tohi visata olmeprügi hulka. Tarbijad on vastavalt seadusele kohustatud elektri- ja elektroonikaseadmed nende kasutusaja lõppedes tagastama selleks ettenähtud avalikku kogumiskohta või müügikohta. Sellekohased üksikasjad on sätestatud vastava liikmesriigi seadustes. See sümbol toote, selle kasutusjuhendi või pakendi peal tähendab, et selle toote puhul peab täitma neid ettekirjutisi. Materjalide taaskasutamisega või vanade seadmete muul moel utiliseerimisega aitate oluliselt kaasa meie keskkonna kaitsele.

Garantii

Tootel on garantii, mis kehtib 1 aasta alates ostupäevast. Garantii ei kehti, kui toodet kasutatakse muul kui algsel eesmärgil ja kui tooteid kasutatakse ärilisel, professionaalsel või rentimise eesmärgil. Garantii ei kata kahjusid, mis on põhjustatud äärmuslikest looduslikest tingimustest või seadme ebaõigest kasutamisest.

Maaletoja: **Blue Import BIM Oy** Hampuntie 12-14, 36220 Kangasala