

ÖLJYTÄYTTENEN LÄMPÖPATTERI

Tuotenumero **2129** (NW-400 LCD)

AC 220-240 V 50 Hz 400 W



KÄYTTÖOHJEET

Maahantuoja:
Kauppahuone Harju Oy
Myllypuronkatu 30
33330 Tampere
www.harju.fi

- * Älä peitä lämpöpatteria, pyykkiä ei saa kuivata patterilla
 - * Lue ohjeet huolella ja noudata niitä
 - * Käytä sopivaa sähkövirtaa, jonka jännite vastaa nimikilven jännitettä
 - * Älä käytä patteria pesuautaiden, suihkujen, uima-aldaiden tai muiden veden lähteiden läheisyydessä
 - * Patterin pinnan lämpötila voi olla yli 60 °C. Jätä vähintään 50 cm vapaata tilaa patterin ympärille
 - * Älä peitä patteria kankailla, ne voivat syttyä palamaan
 - * Vedä johto suoraksi ja varmista, ettei se koske patteriin
 - * Älä käytä patteria suoraan pistorasian alla
 - * Irrota pistoke, kun patteria ei käytetä
 - * Varmista, että virtakatkaisin ja termostaatti ovat pois päältä, ennen kuin kytket pistokkeen
 - * Käytä maadoitettua pistorasiaa
 - * Pane pistoke oikein pistorasiaan. Pistoke ei saa olla löysä
 - * Patteri on täytetty tarkalla määrällä erikoisöljyä. Vain asiantuntija saa suorittaa korjauksia, jotka vaativat laitteen aukaisemista
 - * Ota huomioon jätehuoltoa koskevat ohjeet, kun laite poistetaan käytöstä
 - * Vain alan ammattilainen saa vaihtaa vaurioituneen johdon
 - * Älä käytä laitetta, jos johto tai pistoke on vaurioitunut
 - * Lapset tai henkilöt, joiden ymmärrys tai kokemus ei ole riittävää turvallista käyttöä varten, eivät saa käyttää laitetta
 - * Valvo, etteivät lapset leiki laitteella
- * **VAROITUS: Ylikuumentamisen välttämiseksi älä peitä laitetta**



Ennen kuin aloitat

- Tarkista pakkaus ja varmista, että kaikki osat ovat olemassa. Ota yhteyttä jälleenmyyjään, mikäli havaitset puutteita
- Laite on tarkoitettu käytettäväksi pienissä huoneissa tai lisälämmittimenä suuremmissa huoneissa, sitä ei ole tarkoitettu ainoaksi lämmönlähteeksi

Asennusohjeet

1. Asennus jaloille ja pyörille

Paina molemmat jalat lujasti kiinni patteriin kuvan mukaisesti. Kiinnitä mukana tulleet pyörät jalkoihin mikäli haluat.

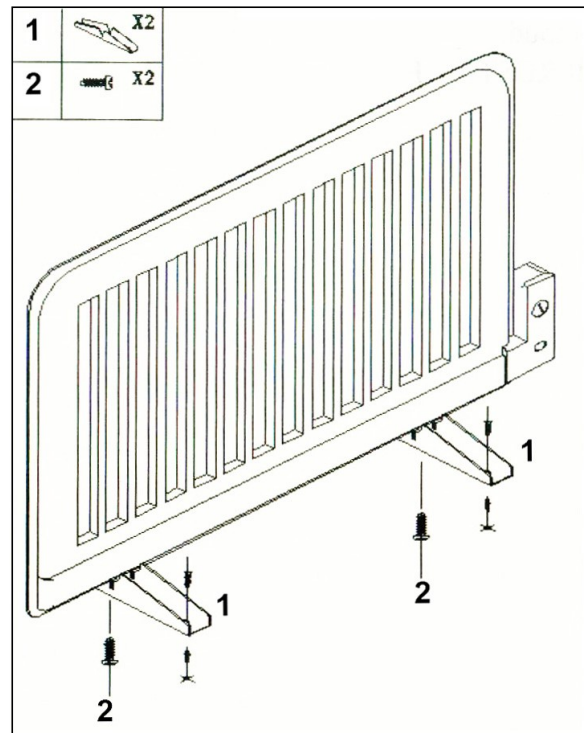

2. Seinäasennus (kiinteä asennus)

Kannattimet kiinnitetään seinään mukana toimitetuilla ruuveilla. Ne tulee sijoittaa noin 100-150 mm etäisyydelle lattiasta. On tärkeää, että laite asennetaan vaakasuoraan.

2.1 Seinäasennus: ks. kuvat seuraavalla sivulla.

- (1) Poraat seinään reiät kuvan mallin mukaisesti.
- (2) Kiinnität kannattimet seinään mukana toimitetuilla ruuveilla/tapeilla.
- (3) Kiinnität kannattimet patteriin.
- (4) Varmista ennen käyttöä, että patteri on asennettu kuvan (Pic. C) mukaisesti.

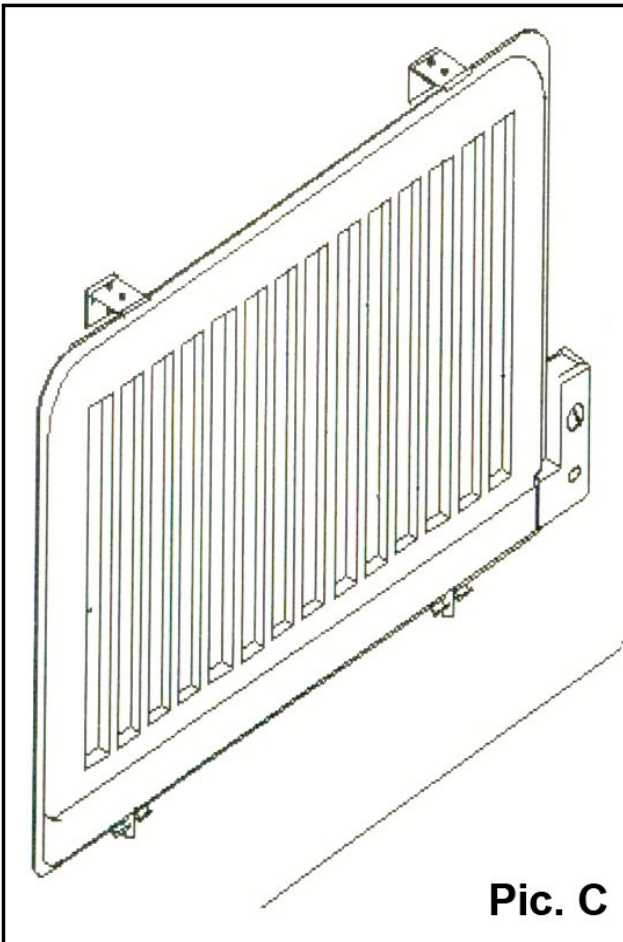
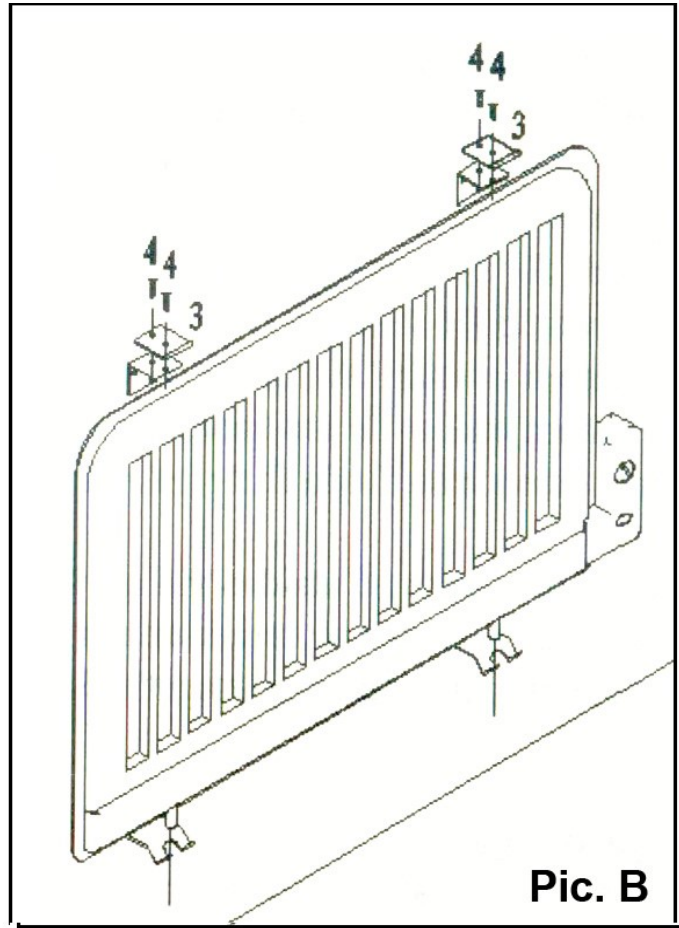
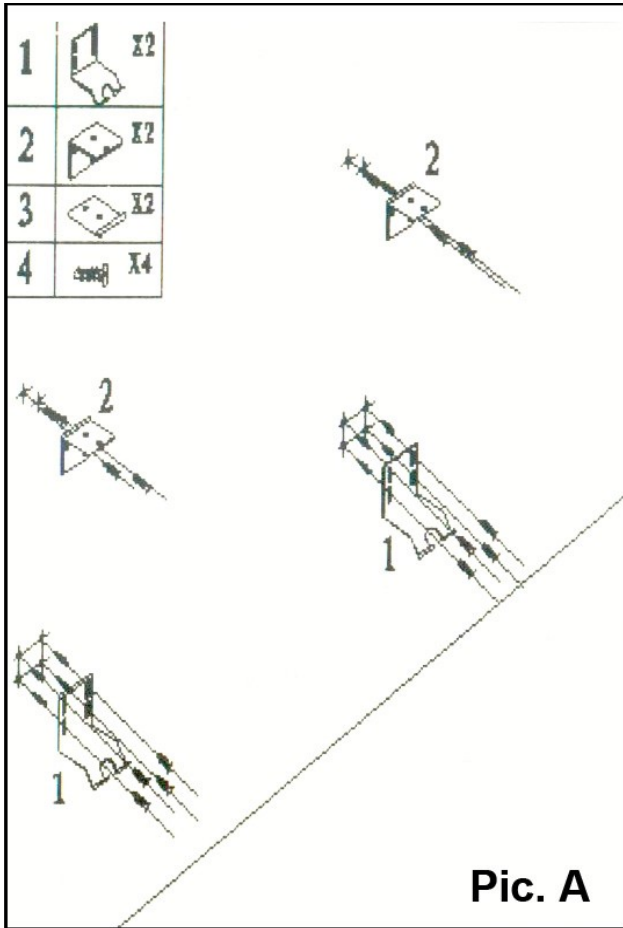

Käyttö

1. Aseta patteri pystyyn lujalle ja tasaiselle alustalle, joka kestää lämpöä. Varmista, ettei 1 m säteellä ole helposti syttyviä materiaaleja. Älä käytä laitetta paikassa/asennossa, jossa se voi aiheuttaa vaaran.

Käyttöohje

Ohjauspaneeli

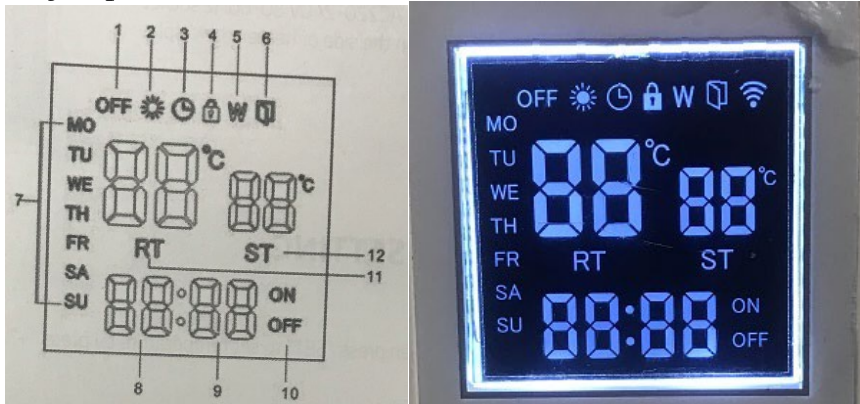

1. Näytön tila: on/off
2. Lämmittimen tila: syttyy valo, jolloin lämmitystoiminta on päällä
3. Ajastin (1-24 tuntia)
4. Lapsilukko
5. Avoin viikkoajastin
6. "Avoin ikkuna" -toiminto
7. Viikonpäivä
8. Tunnit
9. Minuutit
10. Ajan on/off -asetus
11. Huoneen lämpötila
12. Asetuslämpötila

HUOM ! PIKAKÄYNNISTYSOHJE

Painetaan virtakytkin ja sen jälkeen painetaan OK nappulasta ja sen jälkeen painetaan kello nappulasta ja sen jälkeen valitaan haluttu lämpötila nuolinäppäimillä. Valittu lämpötila vilkkuu ja alkaa palamaan noin parin sekunnin päästä ja sen jälkeen ei kosketa enää mihinkään nappulaan.

Näppäimistö

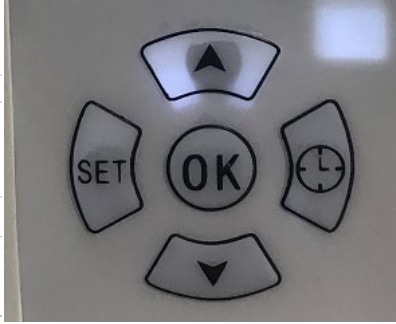
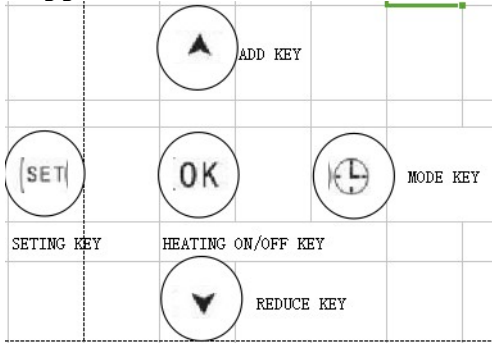

(Kuvatekstit: ADD KEY = LISÄYSNÄPPÄIN; MODE KEY = TILANÄPPÄIN; SETTING KEY = ASETUSNÄPPÄIN; HEATING ON/OFF KEY = LÄMMITYKSEN ON/OFF-NÄPPÄIN; REDUCE KEY = VÄHENNYSNÄPPÄIN)



Käynnistys

Kytke laite pistorasiaan ja paina kytkintä ””, näyttöön syttyy valo.





Reaaliajan asetus (tilanäppäimellä)

1. Paina ”ok”, jolloin tuote käynnistyy.

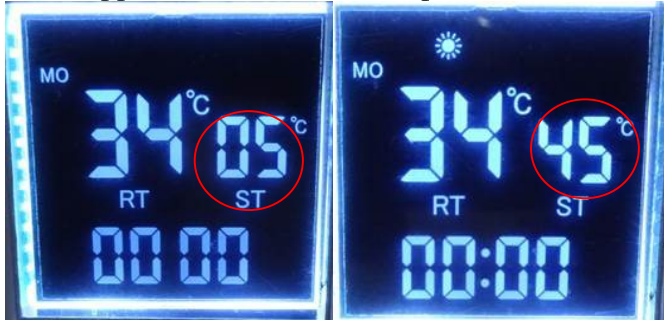
2. Paina tilanäppäintä  1 kerran, säädä lämpötilaa ylöspäin nuolinäppäimellä  tai alaspäin nuolinäppäimellä . Lämpötilan asetusalue on 5°-45°.



3. Paina tilanäppäintä  2 kertaa, säädä ajastinta ylöspäin nuolinäppäimellä  tai alaspäin nuolinäppäimellä . Ajastimen asetusalue on 1-24 tuntia.



4. Paina tilanäppäintä  3 kertaa, ”MO” vilkkuu, aseta viikonpäivää eteenpäin nuolinäppäimellä



tai taaksepäin nuolinäppäimellä



. Viikkoasetusalue on "MO" - "SU".



5. Paina tilanäppäintä



4 kertaa, tunnit vilkkuvat, aseta tunnit ylöspäin nuolinäppäimellä



tai alaspäin nuolinäppäimellä



6. Paina tilanäppäintä



5 kertaa, minuutit vilkkuvat, aseta minuutit ylöspäin nuolinäppäimellä



tai alaspäin nuolinäppäimellä





7. Paina tilanäppäintä







6 kertaa, lopeta asetusta, tai lopeta vaihe 6 ja odota 5 sekuntia; myös tällä tavalla voidaan lopettaa asetusta.

Huomaa: Kello ja kalenteri palautuvat tehdasasetuksiin, jos laite on ilman virtaa.

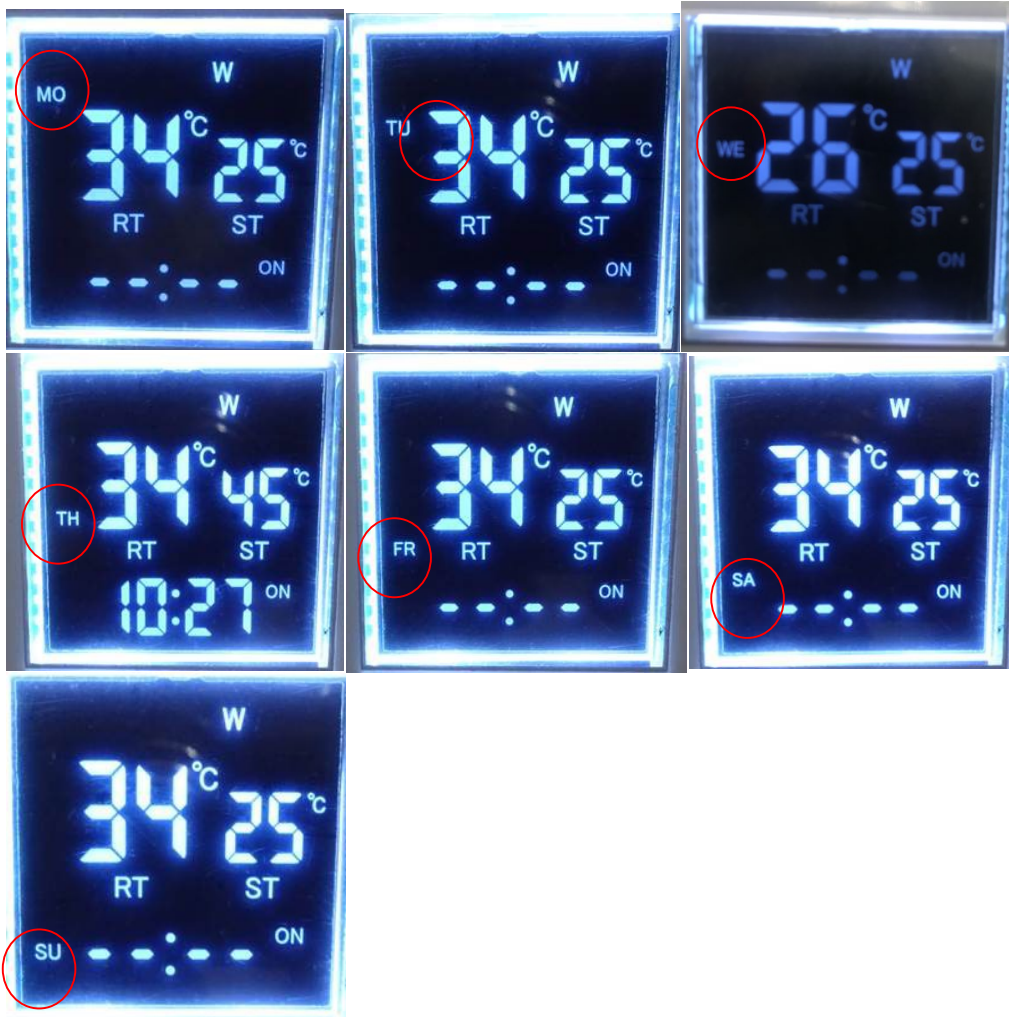

Viikkoajastimen asetus (asetusnäppäimellä )

1. Paina asetusnäppäintä  1 kerran, "MO" vilkkuu, aseta päivää eteenpäin nuolinäppäimellä  tai taaksepäin nuolinäppäimellä . (MO-TU-WE-TH-FR-SA-SU)





2. Paina asetusnäppäintä  2 kertaa, tunnit vilkkuvat, aseta tunnit ylöspäin nuolinäppäimellä  tai alaspäin nuolinäppäimellä .





3. Paina asetusnäppäintä  3 kertaa, minuutit vilkkuvat, aseta minuutit ylöspäin nuolinäppäimellä  tai alaspäin nuolinäppäimellä .





4. Paina asetusnäppäintä  4 kertaa, “tuntimäärä” vilkkuu, aseta lopetusajan tunnit ylöspäin nuolinäppäimellä  tai alaspäin nuolinäppäimellä .



5. Paina asetusnäppäintä  5 kertaa, “minuuttimäärä” vilkkuu, aseta lopetusajan minuutit ylöspäin nuolinäppäimellä  tai alaspäin nuolinäppäimellä .



6. Paina asetusnäppäintä  6 kertaa, “ST” vilkkuu, säädä lämpötilaa ylöspäin nuolinäppäimellä  tai alaspäin nuolinäppäimellä .







7. Aseta kaikki päivät sunnuntaihin saakka, lopeta asetukset.





8. Paina lyhyesti asetuspainiketta, käännä viikkoajastinta pois päältä.

Huomaa yllä olevassa asetustapahtumassa, että jos et toimi 5 sekunnissa, poistumisasetustila kytkeytyy suoraan päälle ja säilyttää asetetut tiedot.

Lapsilukon hallinta

Paina lisäpainiketta  ja vähennyspainiketta  yhtä aikaa, jolloin lapsilukko menee päälle ja symboliin  syttyy valo, paina taas lisäpainiketta  ja vähennyspainiketta  yhtä aikaa, jolloin lapsilukko kytkeytyy pois päältä.

“Avoin ikkuna” -toiminto

Paina asetuspainiketta  3 sekuntia, jolloin äänimerkki kuuluu kerran, symboli  tulee näkyviin, jolloin “avoin ikkuna” -toiminto kytkeytyy päälle.

Paina asetuspainiketta  uudelleen 3 sekuntia, jolloin “avoin ikkuna” -toiminto kytkeytyy pois päältä tämän toiminnon aktivoituessa. Lämmitin lakkaa toimimasta, kun huoneen lämpötila laskee 3 °C yhden minuutin aikana.

Huomaa: kun viikkoajastintila on päällä, 1-24 tunnin ajastinta ei voi käyttää.

Kunnossapito ja huolto

Irrota pistoke ja anna laitteen jäähtyä ennen huoltoa ja puhdistusta. Puhdista laite saippuavedellä ja kuivaa kuivalla rievulla. Älä käytä hankaavia pesuaineita. Vältä happamien aineiden kuten etikan, sitruunan mehun, suolan jne. pääsyä kosketuksiin laitteen kanssa.

Kierrätys:



Älä hävitä laitetta kotitalousjätteen kanssa, kierrätä se. Ota yhteyttä paikallisiin viranomaisiin, jos olet epävarma.